

Art.Nr.
4902204000
AusgabeNr.
4902204850
Rev.Nr.
01/09/2015

























schepach



HMS1070

D	Abricht- und Dickenhobelmaschine Original-Anleitung
GB	Planer/Thicknesser Translation from the original instruction manual
FR	Dégauchisseuse/Raboteuse Traduction du manuel d'origine
I	Piallatrice filo-spessore Traduzione dalle istruzioni d'uso originali
FIN	Yhd. oiko- ja tasohöylä Käännös alkuperäisestä käyttöohjeesta
CZ	Hoblovka/Protahovačka Překlad originálního návodu k obsluze
SK	Hobľovačka/Hrubkovačka Preklad originálneho návodu na obsluhu

SLO	Poravnalno debelilni stroj Prevod iz originalnih navodil za uporabo
NO	Tykkelse- og Afretterhøvel Oversettelse fra original brukermanual
SE	Rikt- och planhyvel Översättning av original-bruksanvisning
PL	Strugarka/Strugarka grubościowa Tłumaczenie oryginalnej instrukcji obsługi
EST	Höövel- ja paksusmasin Tłumaczenie oryginalnej instrukcji obsługi
LAT	Ēvelmašīna/Biezumēvelmašīna Tłumaczenie oryginalnej instrukcji obsługi
LIT	Obliavimo staklės/Reismusas Tłumaczenie oryginalnej instrukcji obsługi

<p>DE</p> 	<p>Nur für EU-Länder. Werfen Sie Elektrowerkzeuge nicht in den Hausmüll! Gemäß europäischer Richtlinie 2012/19/EU über Elektro- und Elektronik-Altgeräte und Umsetzung in nationales Recht müssen verbrauchte Elektrowerkzeuge getrennt gesammelt und einer umweltgerechten Wiederverwertung zugeführt werden.</p>	<p>SK</p> 	<p>Kun for EU-lande. Elværkøjt må ikke bortskaffes som almindeligt affald! I henhold til det europæiske direktiv 2012/19/EU om bortskaffelse af elektriske og elektroniske produkter og gældende national lovgivning skal brugt elværkøjt indsamles separat og bortskaffes på en måde, der skåner miljøet mest muligt.</p>
<p>GB</p> 	<p>Only for EU countries. Do not dispose of electric tools together with household waste material! In observance of European directive 2012/19/EU on wasted electrical and electronic equipment and its implementation in accordance with national law, electric tools that have reached the end of their life must be collected separately and returned to an environmentally compatible recycling facility.</p>	<p>SI</p> 	<p>Samo za države EU. Električnega orodja ne odstranjujete s hišnimi odpadki! V skladu z Evropsko direktivo 2012/19/EU o odpani električni in elektronski opremi in z njenim izvajanjem v nacionalni zakonodaji je treba električna orodja ob koncu njihove življenjske dobe ločeno zbirati in jih predati v postopek okolju prijaznega recikliranja.</p>
<p>FR</p> 	<p>Pour les pays européens uniquement Ne pas jeter les appareils électriques dans les ordures ménagères! Conformément à la directive européenne 2012/19/EU relative aux déchets d'équipements électriques ou électroniques (DEEE), et à sa transposition dans la législation nationale, les appareils électriques doivent être collectés à part et être soumis à un recyclage respectueux de l'environnement.</p>	<p>HU</p> 	<p>Csak EU-országok számára. Az elektromos kéziszerszámokat ne dobja a háztartási szeméthez! A használt villamos és elektronikai készülékekről szóló 2012/19/EU irányelv és annak a nemzeti jogba való átültetése szerint az elhasznált elektromos kéziszerszámokat külön kell gyűjteni, és környezetbarát módon újra kell hasznosítani.</p>
<p>IT</p> 	<p>Solo per Paesi EU. Non gettare le apparecchiature elettriche tra i rifiuti domestici! Secondo la Direttiva Europea 2012/19/EU sui rifiuti di apparecchiature elettriche ed elettroniche e la sua attuazione in conformità alle norme nazionali, le apparecchiature elettriche esauste devono essere raccolte separatamente, al fine di essere reimpiegate in modo eco-compatibile.</p>	<p>HR</p> 	<p>Samo za EU-države. Električne alate ne odlažite u kućne otpatke! Prema Europskoj direktivi 2012/19/EU o starim električnim i elektroničkim strojevima i usklađivanju s hrvatskim pravom istrošeni električni alati moraju se sakupljati odvojeno i odvesti u pogon za reciklažu.</p>
<p>NL</p> 	<p>Allen voor EU-landen. Geef elektrisch gereedschap niet met het huisvuil mee! Volgens de Europese richtlijn 2012/19/EU inzake oude elektrische en elektronische apparaten en de toepassing daarvan binnen de nationale wetgeving, dient gebruikt elektrisch gereedschap gescheiden te worden ingezameld en te worden afgevoerd naar een recycle bedrijf dat voldoet aan de geldende milieu-eisen.</p>	<p>CZ</p> 	<p>Jen pro státy EU. Elektrické nářadí nevyhazujte do komunálního odpadu! Podle evropské směrnice 2012/19/EU o nakládání s použitými elektrickými a elektronickými zařízeními a odpovídajících ustanovení právních předpisů jednotlivých zemí se použitá elektrická nářadí musí sbírat odděleně od ostatního odpadu a podrobit ekologický šetrnému recyklování.</p>
<p>ES</p> 	<p>Sólo para países de la EU ¡No deseche los aparatos eléctricos junto con los residuos domésticos! De conformidad con la Directiva Europea 2012/19/EU sobre residuos de aparatos eléctricos y electrónicos y su aplicación de acuerdo con la legislación nacional, las herramientas eléctricas cuya vida útil haya llegado a su fin se deberán recoger por separado y trasladar a una planta de reciclaje que cumpla con las exigencias ecológicas.</p>	<p>PL</p> 	<p>Tylko dla państw UE. Proszę nie wyrzucać elektronarzędzi wraz z odpadami domowymi! Zgodnie z europejską Dyrektywą 2012/19/EU dot. zużytego sprzętu elektrycznego i elektronicznego oraz odpowiednikami w prawie narodowym zużyte elektronarzędzia muszą być oddzielnie zbierane i wprowadzane do ponownego użytku w sposób nieszkodliwy dla środowiska.</p>
<p>PT</p> 	<p>Apenas para países da UE. Não deite ferramentas eléctricas no lixo doméstico! De acordo cum a directiva europeia 2012/19/EU sobre ferramentas eléctricas e electrónicas usadas e a transposição para as leis nacionais, as ferramentas eléctricas usadas devem ser recolhidas em separado e encaminhadas a uma instalação de reciclagem dos materiais ecológica.</p>	<p>RO</p> 	<p>Numai pentru țările din UE. Nu aruncați echipamentele electrice la fel ca reziduurile menajere! Conform Directivei Europene 2012/19/EU privitoare la echipamente electrice și electronice scoase din uz și în conformitate cu legile naționale, echipamentele electrice care au ajuns la finalul duratei de viață trebuie să fie colectate separat și trebuie să fie predate unei unități de reciclare.</p>
<p>SE</p> 	<p>Gäller endast EU-länder. Elektriska verktyg får inte kastas i hushållssoporna! Enligt direktivet 2012/19/EU som avser äldre elektrisk och elektronisk utrustning och dess tillämpning enligt nationell lagstiftning ska uttjänta elektriska verktyg sorteras separat och lämnas till miljövänlig återvinning.</p>	<p>EE</p> 	<p>Kehtib vaid EL maade suhtes. Ärge kasutage elektritööriistu koos majapidamisjäätmetega! Vastavalt EU direktiivile 2012/19/EU elektri- ja elektroonikaseadmete jäätmete osas ja kooskõlas igas riigis kehtivate seadustega, kehtib kohustus koguda kasutatud elektritööriistad eraldi kokku ja suunata need keskkonnasõbralikku taasinglusesse.</p>
<p>FI</p> 	<p>Koskee vain EU-maita. Älä hävittää sähkötyökalua tavallisen kotitalousjätteen mukana! Vanhoja sähkö- ja elektroniikkalaitteita koskevan EU-direktiivin 2012/19/EU ja sen maakohtaisten sovellusten mukaisesti käytetyt sähkötyökalut on toimitettava ongelmajätteen keräyspisteeseen ja ohjattava ympäristöystävälliseen kierrätykseen.</p>	<p>LV</p> 	<p>Tikai attiecībā uz ES valstīm. Neutilizējiet elektriskās ierīces kopā ar sadzīves atkritumiem! Ievērojot Eiropas Direktīvu 2012/19/EU par elektrisko un elektronisko iekārtu atkritumiem un tās ieviešanu saskaņā ar nacionālo likumdošanu, elektriskās ierīces, kas nokalpojušas savu mūžu, ir jāsavāc daļiņā un jāatgriež videi draudzīgās pārstrādes vietās.</p>
<p>NO</p> 	<p>Kun for EU-land. Kast aldri elektroverktøy i husholdningsavfallet! I henhold til EU-direktiv 2012/19/EU om kasserte elektriske og elektroniske produkter og direktivets iverksetning i nasjonal rett, må elektroverktøy som ikke lenger skal brukes, samles separat og returneres til et miljøvennlig gjenvinningsanlegg.</p>	<p>LT</p> 	<p>Tik ES šalims. Nemesti elektros prietaisų kartu su kitomis namų ūkio atliekomis! Pagal Europos Sąjungos direktyvą 2012/19/EU dėl elektros ir elektroninės įrangos atliekų ir jos vykdymo pagal nacionalinius įstatymus elektros įrankius, kurių tinkamumo naudoti laikas pasibaigęs, reikia surinkti atskirai ir perduoti aplinkai nekenksmingo pakartotinio perdirbimo įmonei.</p>
<p>DK</p> 	<p>Kun for EU-lande. Elværkøjt må ikke bortskaffes som almindeligt affald! I henhold til det europæiske direktiv 2012/19/EU om bortskaffelse af elektriske og elektroniske produkter og gældende national lovgivning skal brugt elværkøjt indsamles separat og bortskaffes på en måde, der skåner miljøet mest muligt.</p>	<p>IS</p> 	<p>Aðeins fyrir lönd ESB: Ekki henda rafmagnstækjum með heimilisúrgangi! Í fylgni við evrópsku tilskipunina 2012/19/EU um fargaðan rafbúnað og rafrænan búnað og framkvæmd þess í samræmi við innlend lög, verða rafmagnstæki sem úr sér gengin.</p>

D	Abricht- und Dickenhobelmaschine	4–33
GB	Planer/Thicknesser	
FR	Dégauchisseuse/Raboteuse	
I	Piallatrice filo-spessore	34–61
FIN	Yhd. oiko- ja tasohöylä	
CZ	Hoblovka/Protahovačka	62–91
SK	Hobl'ovačka/Hrúbkovačka	
SLO	Poravnalno debelilni stroj	
NO	Tykkelse- og Afretterhøvel	92–119
SE	Rikt- och planhyvel	
PL	Strugarka/Strugarka grubościowa	
EST	Höövel- ja paksusmasin	120–148
LAT	Ēvelmašīna/Biezumēvelmašīna	
LIT	Obliavimo staklės/Reismusas	

≡ HERSTELLER:

Scheppach

Fabrikation von Holzbearbeitungsmaschinen GmbH
Günzburger Straße 69
D-89335 Ichenhausen

≡ VEREHRTER KUNDE,

Wir wünschen Ihnen viel Freude und Erfolg beim Arbeiten mit Ihrer neuen Scheppach Maschine.

≡ HINWEIS:

Der Hersteller dieses Gerätes haftet nach dem geltenden Produkthaftungsgesetz nicht für Schäden, die an diesem Gerät oder durch dieses Gerät entstehen bei:

- unsachgemäßer Behandlung,
- Nichtbeachtung der Bedienungsanweisung,
- Reparaturen durch Dritte, nicht autorisierte Fachkräfte,
- Einbau und Austausch von nicht originalen Ersatzteilen,
- nicht bestimmungsgemäßer Verwendung,
- Ausfällen der elektrischen Anlage bei Nichtbeachtung der elektrischen Vorschriften und VDE-Bestimmungen 0100, DIN 57113 / VDE0113.

≡ WIR EMPFEHLEN IHNEN:

Lesen Sie vor der Montage und vor Inbetriebnahme den gesamten Text der Bedienungsanweisung durch.

Diese Bedienungsanweisung soll es Ihnen erleichtern, Ihre Maschine kennenzulernen und ihre bestimmungsgemäßen Einsatzmöglichkeiten zu nutzen.

Die Bedienungsanweisung enthält wichtige Hinweise, wie Sie mit der Maschine sicher, fachgerecht und wirtschaftlich arbeiten, und wie Sie Gefahren vermeiden, Reparaturkosten sparen, Ausfallzeiten verringern und die Zuverlässigkeit und Lebensdauer der Maschine erhöhen. Zusätzlich zu den Sicherheitsbestimmungen dieser Bedienungsanweisung müssen Sie unbedingt die für den Betrieb der Maschine geltenden Vorschriften Ihres Landes beachten.

Bewahren Sie die Bedienungsanweisung, in einer Plastikhülle geschützt vor Schmutz und Feuchtigkeit, bei der Maschine auf. Sie muss von jeder Bedienungsperson vor Aufnahme der Arbeit gelesen und sorgfältig beachtet werden. An der Maschine dürfen nur Personen arbeiten, die im Gebrauch der Maschine unterwiesen und über die damit verbundenen Gefahren unterrichtet sind. Das geforderte Mindestalter ist einzuhalten.

Neben den in dieser Bedienungsanweisung enthaltenen Sicherheitshinweisen und den besonderen Vorschriften Ihres Landes sind die für den Betrieb von Holzbearbeitungsmaschinen allgemein anerkannten technischen Regeln zu beachten.

≡ MANUFACTURER:

Scheppach

Fabrikation von Holzbearbeitungsmaschinen GmbH
Günzburger Straße 69
D-89335 Ichenhausen

≡ DEAR CUSTOMER,

we wish you a pleasant and successful working experience with your new Scheppach machine.

≡ NOTE

According to the applicable product liability law the manufacturer of this device is not liable for damages which arise on or in connection with this device in case of:

- improper handling,
- non-compliance with the instructions for use,
- repairs by third party, non authorized skilled workers,
- installation and replacement of non-original spare parts,
- improper use,
- failures of the electrical system due to the non-compliance with the electrical specifications and the VDE 0100, DIN 57113 / VDE 0113 regulations

≡ RECOMMENDATIONS:

Read the entire text of the operating instructions prior to the assembly and operation of the device.

These operating instructions are intended to make it easier for you to get familiar with your device and utilize its intended possibilities of use.

The operating instructions contain important notes on how to work safely, properly and economically with your machine and how to avoid dangers, save repair costs, reduce downtime, and increase the reliability and working life of the machine.

In addition to the safety regulations contained herein, you must in any case comply with the applicable regulations of your country with respect to the operation of the machine.

Put the operating instructions in a clear plastic folder to protect them from dirt and humidity, and store them near the machine. The instructions must be read and carefully observed by each operator prior to starting the work. Only persons who have been trained in the use of the machine and have been informed on the related dangers and risks are allowed to use the machine. The required minimum age must be met.

In addition to the safety notes contained in the present operating instructions and the special regulations of your country, the generally recognized technical rules for the operation of wood working machines must be observed.

≡ CONSTRUCTEUR:

Scheppach

Fabrikation von Holzbearbeitungsmaschinen GmbH
Günzburger Straße 69
D-89335 Ichenhausen

≡ CHER CLIENT,

Nous vous souhaitons beaucoup de plaisir et de succès avec votre nouvelle machine **Scheppach**.

≡ REMARQUE

Selon la loi en vigueur sur la responsabilité pour les produits, le fabricant n'est pas tenu responsable pour tous endommagements de cet appareil ou tous dommages résultant de l'exploitation de cet appareil, dans les cas suivants:

- Maniement incorrect,
- Non-respect des instructions de service,
- Travaux de réparation réalisés par tiers, par du personnel qualifié non autorisé,
- Montage et remplacement de pièces de rechange n'étant pas des pièces d'origine,
- Utilisation non-conforme,
- Pannes de l'installation électrique en cas de non-respect des prescriptions électriques et des dispositions VDE 0100, DIN 57113 / VDE0113.

≡ CONSEILS :

Lire les instructions de service dans leur intégralité avant le montage et la mise en route.

Ces instructions de service ont pour but de faciliter l'initiation à la machine et de décrire ses conditions de service réputées conformes.

Les instructions de service contiennent d'importantes consignes pour un travail sûr, compétent et rentable avec la machine. Elles indiquent comment éviter des dangers et des frais inutiles pour des réparations, comment réduire les temps d'arrêt et comment augmenter la fiabilité et la durée de vie de la machine.

En plus des consignes de sécurité figurant dans ces instructions de service, il faut respecter strictement les prescriptions relatives à l'exploitation de la machine en vigueur dans le pays respectif.

Les instructions de service, insérées dans un sachet plastique pour les protéger contre la saleté et l'humidité, doivent être gardées près de la machine. Elles doivent être lues par chaque opérateur avant qu'il ne commence à travailler et elles doivent être minutieusement respectées. Seules des personnes ayant été instruites sur l'utilisation de la machine et informées des dangers possibles ont le droit de travailler sur la machine. Il faut respecter l'âge minimum.

En plus des consignes de sécurité figurant dans les présentes instructions de service et des prescriptions particulières en vigueur dans votre pays, il faut respecter les règles techniques généralement reconnues pour l'utilisation de machines pour le travail du bois.

HMS1070	
Lieferumfang	
	Abricht- und Dickenhobelmaschine
	Abrichtanschlag
	Hobelwellenschutz
	Sterngriffmutter
	Absaugstutzen
	Verstellkurbel für Dickenhobeln
	Schiebegriffe
	Gabelschlüssel
	Innensechskantschlüssel
	Einstellehre
	GummifüÙe
	Bedienungsanweisung
Technische Daten	
Messeranzahl	2 Stück
Hobelwellen-Drehzahl	9000 1/min
Abmessungen	950 x 490 x 480 mm
Gewicht	30,5 kg
Technische Daten Abrichthobeln	
max. Hobelbreite	254 mm
max. Spanabnahme	0–2,5 mm
Hobeltischgröße	445 x 263 mm
Abrichtanschlag l x h	635 x 127 mm
Abrichtanschlag Schwenkbereich	90°–45°
Abrichttischgröße	920 x 263 mm
Technische Daten Dickenhobeln	
max. Hobelbreite	252 mm
max. Hobeldicke	5–120 mm
max. Spanabnahme	0–2 mm
Dickentischgröße	270 x 303 mm
Antrieb	
Motor V/Hz	230V / 50 Hz
Aufnahmeleistung P1	1500 W
Motorschutz	ja
Nullspannungs-Auslösung	ja
Technische Änderungen vorbehalten!	

≡ GERÄUSCHKENNWERTE NACH EN ISO 3744.

Die angegebenen Werte sind Emissionswerte und müssen damit nicht zugleich auch sichere Arbeitswerte darstellen. Obwohl es eine Korrelation zwischen Emissions- und Immissionspegel gibt, kann daraus nicht zuverlässig abgeleitet werden, ob zusätzliche Vorsichtsmaßnahmen notwendig sind oder nicht. Faktoren welche den derzeitigen am Arbeitsplatz vorhandenen Immissionspegel beeinflussen können, beinhalten die Dauer der Einwirkungen, die Eigenart des Arbeitsraumes, andere Geräuschquellen usw., z.B. die Anzahl der Maschinen und anderen benachbarten Vorgängen. Die zuverlässigen Arbeitsplatzwerte können ebenso von Land zu Land variieren. Diese Information soll jedoch den Anwender befähigen, eine bessere Abschätzung von Gefährdung und Risiko vorzunehmen.

Schalleistungspegel in dB

Leerlauf $L_{WA} = 106 \text{ dB(A)}$ beim Dickenhobeln

Schalldruckpegel am Arbeitsplatz in dB

Leerlauf $L_{pA} = 92,9 \text{ dB(A)}$ beim Dickenhobeln

Für die genannten Emissionswerte gilt ein Meßunsicherheitszuschlag $K=3 \text{ dB}$.

HMS1070	
Extent of delivery	
	Planer/Thicknesser HMS1070
	Sliding handle
	Ripping Fence
	Star grip nut
	Extraction connections
	Adjustment crank for planer
	Push handles
	Flat spanner
	Hexagonal bolt
	Setting gauge
	Rubber feet
	Operating instructions
Technical data	
Number of knives	2 pieces
Cutter block rpm	9000 1/min
Dimensions	950 x 490 x 480 mm
Weight	30,5 kg
Technical data – Surfacing	
Max planing width	254 mm
Max chip removal	0–2,5 mm
Planing table size	445 x 263 mm
Ripping fence l x h	635 x 127 mm
Ripping fence tilting angle	90°–45°
Surfacing table size	920 x 263 mm
Technical data – Thicknessing	
Max planing width	252 mm
Max planing thickness	5–120 mm
Max chip removal	0–2 mm
Thicknessing table size	270 x 303 mm
Drive	
Motor V/Hz	230V / 50 Hz
Consumption power P1	1500 W
Protection circuit	yes
No Volt relays	yes
Subject to technical changes!	

NOISE PARAMETERS ACC. TO EN ISO 3744

The indicated rates are emission rates and do not correspond with safe working rates. Although there is a correlation between emission and immission levels, it is not sure whether reliable precautions are necessary or not. The following factors can influence the present immission level at the working place: Time of impact, property of working room, other noise sources (for instance, number of machines and other neighbouring activities). The reliable working place rates can also vary from one country to another. Yet this information should enable the user to perform a better evaluation of the dangers and risks,

Acoustic power level in dB

Idling $L_{WA} = 106$ dB(A) with thicknessing

Acoustic pressure level at working place in dB

Idling $L_{pA} = 92,9$ dB(A) with thicknessing

A measuring uncertainty coefficient ($K = 3$ dB) applies to the values listed above.

HMS1070	
Volume de livraison	
	Raboteuse-dégauchisseuse
	Poignée coulissante
	Protection de l'arbre de dégaou
	Ecrou à poignée étoile
	Manchon d'aspiration
	Manivelle d'ajustage pour raboteuse
	Poignées de poussée
	Clé à fourche
	Clé Allen
	Jauge d'ajustage
	Pieds en caoutchouc
	Instructions d'utilisation
Dates techniques	
Nombre de couteaux	2 pièces
Tr/mn de l'arbre de rabotage	9000 1/min
Dimensions	950 x 490 x 480 mm
Poids	30,5 kg
Dates techniques – dégauchissage	
Largeur de travail max.	254 mm
Enlèvement de copeaux max.	0–2,5 mm
Dimensions table de rabotage	445 x 263 mm
Butée de dégauchissage l x h	635 x 127 mm
Plage de pivotement de la butée	90°–45°
Table de dégauchissage	920 x 263 mm
Dates techniques – rabotage	
Largeur de travail max.	252 mm
Epaisseur de travail max.	5–120 mm
Enlèvement de copeaux max.	0–2 mm
Table de rabotage	270 x 303 mm
Moteur	
Moteur V/Hz	230V / 50 Hz
Consommation de courant P1 KW	1500 W
Protection moteur	oui
Relais sans potentiel	oui
Sous réserve de modifications!	

PARAMÈTRES DU BRUIT SELON EN ISO 3744

Les valeurs du bruit citées sont des valeurs émises et ne correspondent pas toujours aux valeurs de travail sûres. Bien qu'il ait une corrélation entre les niveaux d'émission et d'immission, il n'est pas possible d'en déduire fiabilité si des précautions supplémentaires seront nécessaires ou pas. Des facteurs pouvant influencer le niveau d'immission sur le lieu de travail sont: Durée du bruit, caractéristique de l'espace, d'autres sources de bruit etc., par exemple, la quantité d'autres machines en marche. Les valeurs du bruit peuvent varier selon le pays. Cette information doit mettre l'utilisateur en état d'évaluer les dangers et les risques.

Niveau de puissance sonore en dB

Marche à vide $L_{WA} = 106$ dB(A) lors du rabotage

Niveau de pression acoustique sur le lieu de travail en dB

Marche à vide $L_{pA} = 92,9$ dB(A) lors du rabotage

Pour les valeurs d'émission citées, il faut tenir compte d'une incertitude de mesurage ($K = 3$ dB).

≡ ANGABEN ZUR STAUBEMISSION

Die nach den „Grundsätzen für die Prüfung der Staubemission (Konzentrationsparameter) von Holzbearbeitungsmaschinen“, des Fachausschusses Holz gemessenen Staubemissionswerte liegen unter 2 mg/m³. Damit kann beim Anschluss der Maschine an eine ordnungsgemäße betriebliche Absaugung mit mindestens 20 m/s Luftgeschwindigkeit von einer dauerhaft sicheren Unterschreitung des in der Bundesrepublik Deutschland geltenden TRK-Grenzwertes für Holzstaub ausgegangen werden.

Je nach zu bearbeitenden Werkstoffen oder Werkstoffbeschaffenheit, die Belastungswerte des Werkstoffherstellers beachten.

Allgemeine Hinweise

- Überprüfen Sie nach dem Auspacken alle Teile auf eventuelle Transportschäden. Bei Beanstandungen muss sofort der Zubringer verständigt werden. Spätere Reklamationen werden nicht anerkannt.
- Überprüfen Sie die Sendung auf Vollständigkeit.
- Machen Sie sich vor dem Einsatz anhand der Bedienungsanweisung mit dem Gerät vertraut.
- Verwenden Sie bei Zubehör sowie Verschleiß- und Ersatzteilen nur Original-Teile. Ersatzteile erhalten Sie bei Ihrem **Scheppach**-Fachhändler.
- Geben Sie bei Bestellungen unsere Artikelnummern sowie Typ und Baujahr des Gerätes an.

In dieser Bedienungsanweisung haben wir Stellen, die Ihre Sicherheit betreffen, mit diesem Zeichen versehen: ⚠

⚠ Sicherheitshinweise

Geben Sie die Sicherheitshinweise an alle Personen weiter, die an der Maschine arbeiten. Das mit Tätigkeiten an der Maschine beauftragte Personal muß vor Arbeitsbeginn die Bedienungsanweisung, und hier besonders das Kapitel Sicherheitshinweise gelesen haben. Während des Arbeitseinsatzes ist es zu spät. Dies gilt in besonderem Maße für nur gelegentlich, z.B. beim Rüsten, Warten, an der Maschine tätig werdendes Personal.

- Alle Sicherheits- und Gefahrenhinweise an der Maschine beachten.
- Alle Sicherheits- und Gefahrenhinweise an der Maschine vollzählig in lesbarem Zustand halten.
- Netzanschlußleitungen überprüfen. Keine fehlerhaften Anschlussleitungen verwenden.
- Achten Sie darauf, daß die Maschine standsicher auf festem Grund steht.
- Sorgen Sie im Arbeits- und Umgebungsbereich der Maschine für ausreichende Lichtverhältnisse.
- Vorsicht beim Arbeiten: Verletzungsgefahr für Finger und Hände durch das rotierende Schneidwerkzeug.
- Beim Arbeiten an der Maschine müssen sämtliche Schutzeinrichtungen und Abdeckungen montiert sein.
- Halten Sie andere Personen, insbesondere Kinder von Ihrem Arbeitsbereich und der an das Netz ange-

≡ DUST EMISSION PARAMETERS

The dust emission parameters measured according to the principles for measuring dust emissions (concentration parameters) for woodworking machines specified by the German wood professional committee, are below 2 mg/m³. Dust emissions can therefore be continuously kept within the range allowed under currently valid German regulations by connecting the machine to a vacuum exhaust system with an airflow speed of at least 20 m/s. Depending on the particular type of work piece, the stress values of the manufacturer must be observed.

General Notes

- When you unpack the device, check all parts for possible transport damages. In case of complaints the supplier is to be informed immediately. Complaints received at a later date will not be acknowledged.
- Check the delivery for completeness.
- Read the operating instructions to make yourself familiar with the device prior to using it.
- Only use original Scheppach parts for accessories as well as for wearing and spare parts. Spare parts are available from your specialized dealer.
- Specify our part numbers as well as the type and year of construction of the device in your orders.

In these operating instructions we have marked the places that have to do with your safety with this sign: ⚠

⚠ General Safety Rules

Hand on these safety notes to all people working on the machine. The instructions must be read by every operator before starting work. During the work, it is too late. This is especially applicable to personnel not working regularly on the machine, for instance when doing preparation, adjusting or servicing work.

- Observe all safety instructions and warnings attached to the machine.
- See to it that safety instructions and warnings attached to the machine are always complete and perfectly legible.
- Check all power supply lines. Do not use defective lines.
- Make sure that the machine is set up in a stable position on firm ground.
- Take care that there is sufficient light on and around the machine.
- Be careful when working: Risk of injury for fingers and hands through the rotating cutting tool.
- When working on the machine, all guards and covers must be fitted and in working position.
- Keep other people, especially children, away from the working area and from the machine when it is connected to the power supply.
- Make sure children cannot touch the machine not

≡ DONNÉES CONCERNANT LES ≡ ÉMISSIONS DE POUSSIÈRES

Les valeurs de la poussière émise, mesurées selon les «Principes servant au contrôle de l'émission de poussières (paramètre de concentration) des machines à bois» de la commission spéciale Bois, sont inférieures à 2 mg/m³. Ceci permet de conclure qu'il est possible, en raccordant la machine à une aspiration de service réglementaire dont la vitesse de circulation d'air est d'au moins 20 m/s, de respecter durablement et de façon sûre les valeurs limites TRK pour la poussière de bois applicable en République d'Allemagne.

Selon le matériel traité, il faut observer les valeurs de sollicitation du fabricant.

Instructions générales

- Vérifier dès la livraison, qu'aucune pièce n'ait été détériorée pendant le transport. En cas de réclamation, informer aussitôt le livreur. Nous ne pouvons tenir compte des réclamations ultérieures.
- Vérifier que la livraison soit bien complète.
- Familiarisez-vous avec la machine avant la mise en œuvre par l'étude du guide d'utilisation.
- Pour les accessoires et les pièces standard, n'utiliser que des pièces d'origine. Vous trouverez les pièces de rechange chez votre commerçant spécialisé.
- Lors de commandes, donnez nos numéros d'article, ainsi que le type et l'année de fabrication de la machine.

Dans ces instructions de service, nous avons marqué les passages relatifs à la sécurité avec le symbole: ⚠

⚠ Consignes de sécurité

- Faites passer les consignes de sécurité à toutes les personnes travaillant sur la machine. Avant de commencer à travailler, l'utilisateur doit lire le manuel et particulièrement les instructions de sécurité. Pendant le travail, il est trop tard. Ceci est spécialement important pour les personnes ne travaillant à la machine qu'occasionnellement (travaux de préparation, entretien, etc.).
- Observer toutes les consignes relatives à la sécurité et au danger fixées sur la machine.
- Veiller à ce que toutes les plaques d'avertissement relatives à la sécurité et au danger sur la machine soient toujours complètes et bien lisibles.
- Vérifier les conducteurs de raccordement au réseau. Ne pas utiliser de cordon défectueux.
- Lors du montage de la raboteuse, veiller à ce que celle-ci repose sur un support stable.
- A la place de travail et dans son environnement il faut de la lumière suffisante.
- Attention pendant le travail: Risque de blessure aux doigts et aux mains au contact de l'arbre rotative du rabot.
- Lors du travail sur la machine, tous les dispositifs protecteurs doivent être montés.
- Tenir les enfants et d'autres personnes à distance

geschlossenen Maschine sowie deren Netzzuleitungen fern.

- Achten Sie darauf, daß Kinder keinen Zugriff zu der unbenutzten Maschine haben.
- Überlasten Sie das Gerät nicht und benutzen Sie es nur im Leistungsbereich gemäß den Technische Daten der Bedienungsanweisung
- Achten Sie beim Arbeiten im freien auf sicheren Stand und rutschfreies Schuhwerk.
- Verwenden Sie das Kabel nicht für Zwecke für die es nicht bestimmt ist. Schützen Sie es vor Hitze, Öl und scharfen Kanten.
- Verwenden Sie nur gut geschärfte Hobelmesser um besser und sicherer Arbeiten zu können.
- Halten Sie Handgriffe trocken, sauber und frei von Öl und Fett.
- Überprüfen Sie vor dem Einschalten, daß Schlüssel und Einstellwerkzeuge entfernt sind.
- Verwenden Sie im Freien nur dafür zugelassene und entsprechend gekennzeichnete Verlängerungskabel.
- Halten Sie andere Personen, insbesondere Kinder von Ihrem Arbeitsbereich und der an das Netz angeschlossenen Maschine sowie deren Netzzuleitungen fern.
- Seien Sie aufmerksam und achten Sie darauf was Sie tun. Gehen Sie mit Vernunft an die Arbeit. Benutzen sie das Gerät nicht wenn Sie unkonzentriert sind.
- Die Bedienungsperson muß mindestens 18 Jahre alt sein. Auszubildende müssen mindestens 16 Jahre alt sein, dürfen aber nur unter Aufsicht an der Maschine arbeiten.
- An der Maschine tätige Personen dürfen nicht abgelenkt werden.
- Halten Sie den Bedienplatz in Ordnung, entfernen Sie Späne und Holzabfälle. Unordnung im Arbeitsbereich kann Unfälle zur Folge haben.
- Schützen Sie das Gerät vor Regen und Nässe.
- Benutzen Sie die Maschine nicht in feuchter oder nasser Umgebung.
- Bewahren Sie die Maschine sicher auf, sodass sich niemand an der stehenden Maschine verletzen oder diese in Betrieb setzen kann. Achten Sie darauf, dass die Maschine nicht ungeschützt im Freien oder in feuchter Umgebung steht.
- Benutzen Sie die Maschine nur gemäß der bestimmungsgemäßen Verwendung.
- Benutzen Sie das Gerät nicht, wo Brand oder Explosionsgefahr besteht.
- Vermeiden Sie beim Arbeiten mit diesen Gerät die Körperberührung mit geerdeten Teilen (z. B. Rohre, Radiatoren, Elektroherde, Kühlgeräte).
- Eng anliegende Kleidung tragen. Schmuck, Ringe und Armbanduhr ablegen.
- Tragen Sie beim Arbeiten einen Gehörschutz, eine Schutzbrille sowie eine Staubschutzmaske.
- Zum Schutz von langem Kopfhaar Mütze oder Haar-netz aufsetzen.
- Zum Wechseln der Hobelmesser geeignete Handschuhe tragen.
- Beim Arbeiten an der Abricht- und Dickenhobelmaschine keine Arbeitshandschuhe tragen mit Ausnah-

in use.

- Do not overload the machine and only use it within the performance range specified in the chapter Technical Data of the operating manual.
- When working outside, do not stand on slippery ground and wear solid shoes.
- Do not misuse the cable. Protect it from heat, oil, and sharp edges.
- Only use well-sharpened planing knives for better and safe work.
- Maintain the handles dry, clean and free from oil and grease.
- Before switching on the machine, remove all keys and setting tools.
- When working outside, only use the correctly marked and authorized extension cable.
- Keep other people, especially children, away from the machine when it is connected to the power supply.
- Be attentive and pay attention to what you are doing. Use your good sense and do not work with the machine when you are not concentrated.
- Operating personnel must be at least 18 years of age. Trainees must be at least 16 years of age, but may only operate the machine under adult supervision.
- Persons working on the machine may not be diverted from their work.
- The working space on the machine must be free of chips and wood scrap. Disorder can cause accidents.
- Protect the machine from rain and moisture.
- Do not use the machine in a humid or wet environment.
- Store the machine in a safe place, so that nobody can get injured or switch on the machine. Make sure that the machine is not parked in the open or in a humid environment without protection.
- Only use the machine according to instructions and to the purpose it has been designed for.
- Do not use the machine where there is a risk of fire or explosion.
- When working with the machine, do not touch any earthed parts (e.g. tubes, radiators, electric stoves, coolers).
- Wear only close-fitting clothes. Remove rings, bracelets and other jewelry.
- Wear ear protection, goggles and a dust protection mask.
- To protect long hair, wear a cap or hair net.
- For changing the planer/thicknesser knives, wear solid gloves.
- Do not wear any gloves for working on the machine, with the exception when handling rough work pieces.
- The safety mechanisms on the machine may not be removed or rendered unusable. Cleaning, changing, calibrating, and setting of the machine may only be carried out when the motor is switched off. Pull the power supply plug and wait for the rotating tool to completely stop.
- Only a qualified electrician is permitted to connect the machine and complete repairs on its electrical equipment.
- After completion of repair or maintenance work, im-

quand la machine est branchée au réseau.

- Faire attention à ce que les enfants n'ont pas d'accès à la machine inutilisée.
- Ne pas surcharger la machine. L'utiliser uniquement conforme aux Données techniques citées dans le manuel.
- Lors du travail en plein air, maintenir une position ferme et porter des chaussures antiglissantes.
- Ne pas abuser du câble. Le protéger de la chaleur, de l'huile et des arêtes tranchantes.
- Pour un bon résultat, ne travailler qu'avec des fers de rabot bien affûtés.
- Maintenir les poignées sèches, propres et libre d'huile et de graisse.
- Avant de mettre la machine en marche, vérifier qu'il n'y a pas de clés ou d'autres outils sur la table.
- Lors du travail en plein air, n'utiliser que des câbles de rallonge autorisés et marqués.
- Tenir les enfants et d'autres personnes à distance quand la machine est branchée au réseau.
- Faire attention au travail exécuté. User le bon sens. Ne pas travailler sur la machine en état inconcentré.
- La personne utilisatrice doit avoir 18 ans au moins. Les élèves à former doivent avoir 16 ans au moins, et travailler uniquement sous surveillance.
- Ne pas distraire une personne en train de travailler sur la machine.
- L'emplacement de travail doit être maintenu libre de copeaux et de chutes de bois. Le désordre peut causé des accidents.
- Protéger la machine de la pluie et de l'humidité.
- Ne pas utiliser la machine dans un environnement humide.
- Garder la machine dans un endroit sûr pour que personne ne puisse se blesser ou la mettre en marche. Ne pas laisser la machine en plein air ou dans un environnement humide sans protection.
- Utiliser la machine uniquement conformément à son emploi prévu.
- Ne pas utiliser la machine dans un endroit où il y a un risque de feu ou d'explosion.
- Lors du travail, éviter le contact des pièces mises à terre (p.ex. tuyaux, radiateurs, cuisinière électrique, appareils frigorifiques).
- Porter des vêtements bien seyants. Enlever les bijoux, bagues, et montres.
- Protéger votre corps en portant des lunettes protectrices, des protège-oreilles et une masque antipoussière.
- Pour protéger les cheveux longs, porter une casquette ou un filet.
- Porter des gants appropriés pour changer les copeaux.
- Lors du travail sur la machine, des gants ne sont pas permis – à l'exception lors du traitement de bois très rugueux.
- Les signes de sécurité, de travail, et d'entretien du constructeur ainsi que les dimensions qui sont indiquées dans les données techniques, doivent être respectées.
- Les branchements et réparations de l'équipement

me bei rauen Werkstoffen.

- Die Sicherheitseinrichtungen an der Maschine dürfen nicht demontiert oder unbrauchbar gemacht werden. Umrüst-, Einstell-, Meß- und Reinigungsarbeiten nur bei ausgeschaltetem Motor durchführen. Netzstecker ziehen und Stillstand des rotierenden Werkzeuges abwarten.
- Installationen, Reparaturen und Wartungsarbeiten an der Elektroinstallation dürfen nur von Fachkräften ausgeführt werden.
- Sämtliche Schutz- und Sicherheitseinrichtungen müssen nach abgeschlossenen Reparatur- und Wartungsarbeiten sofort wieder montiert werden. Zum Beheben von Störungen die Maschine abschalten. Netzstecker ziehen!
- Zum Absaugen von Holzspänen oder Sägemehl eine Absauganlage einsetzen Die Strömungsgeschwindigkeit am Absaugstutzen muß 20m/s betragen.
- Rissige Hobelmesser, oder solche die Ihre Form verändert haben, nicht verwenden.
- Zum Hobeln von schweren oder unhandlichen Teilen geeignete Hilfsmittel zum Abstützen verwenden, z. B. Sonderzubehör: Roll- und Allseitenrollbock.
- Auch bei geringfügigem Standortwechsel Maschine von jeder externen Energiezufuhr trennen! Vor Wiederinbetriebnahme die Maschine wieder ordnungsgemäß an das Netz anschließen.
- Beim Verlassen des Arbeitsplatzes den Motor ausschalten. Netzstecker ziehen!
Ziehen Sie den Netzstecker, wenn die Maschine nicht gebraucht wird.
- Überprüfen Sie die Maschine vor jeder Inbetriebnahme auf funktionsfähige Schutzeinrichtungen und funktionsfähigen Schalter. Benutzen Sie die Maschine nicht, wenn die Schutzeinrichtungen, der Schalter, die elektrischen Zuleitungen, der Stecker oder sonstige Teile an der Maschine beschädigt sind.
- Verwenden Sie keine stumpfen Messer, weil dies die Rückschlaggefahr erhöht.
- Der nicht benutzte Teil der Messerwelle muss abgedeckt werden.
- Verwenden Sie beim Hobeln kurzer Werkstücke einen Schiebegriff.
- Verwenden Sie zusätzliche Hilfsmittel beim Hobeln schmaler Werkstücke, wie zum Beispiel horizontale Andrückmittel, gefederte Schutzvorrichtungen.
- Verwenden Sie die Maschine nicht zum Falzen und Zinken.
- Überprüfen Sie regelmäßig die Wirksamkeit der Rückschlagsicherung und die Hobelwelle
- Die Maschine sollte bei Betrieb mit Schrauben am Boden verankert werden.
- Überprüfen Sie regelmäßig den festen Sitz der Hobelmesser und Messerauflagen an der Messerwelle.
- Die Messer dürfen maximal 2,5 mm + 10 % über der Messerwelle vorstehen.
- Die Maschine muss sicher geerdet werden. Die gelb/grüne (grüne) Ader ist der Schutzleiter.
- Überprüfen Sie regelmäßig die Rückschlagsicherung auf einwandfreie Funktion.
- Hobeln Sie nie tiefer als 2,5 mm.

mediately refit all guards and safety devices.

- Before doing any repair work, switch off the machine and pull the power plug.
- Use a dust extractor unit for eliminating wood chips or sawdust . The air flow rate at the suction connector must be 20 m/s.
- Do not use any planer/thicknesser blades showing cracks or having changed their shape.
- Use suitable supports when handling heavy or bulky work pieces, for instance roller stands (optional equipment).
- Cut off the external power supply of the machine even if only minor changes of place are envisaged. Properly reconnect the machine to the supply mains before recommissioning.
- When leaving the work place, switch the motor off. Pull the power supply plug.
- Pull the power supply plug when the machine is not in use.
- Before every use, check the machine for any defective switches, plugs, electric cables and defective or missing guards. Only switch on the machine if all parts are in perfect working order.
- Only use well sharpened planing knives. Blunt blades increase the risk of backlash.
- Always match the planer/thicknesser block protector to the work piece width. The unused part of the knife block must be covered.
- Use a feed stick for short work pieces.
- When planing narrow work pieces, use additional supports like, for instance, horizontal pressure devices or spring-loaded guards.
- Do not use the machine for rebating and dovetailing.
- Check the function of backlash and the cutter block regularly.
- During operation, the machine should be fixed to the ground by bolts.
- Regularly check the firm seat of the planer/thicknesser blades and blade support on the knife shaft.
- The blades must not protrude beyond the knife shaft by more than 2,5 mm + 10 %.
- The machine must be earthed safely. The yellow/green (green) lead is the earth conductor.
- Regularly check the good function of the backlash safety device.
- Never remove more chips than 2,5 mm.
- The minimum height of regrindable planer/thicknesser knives is 20 mm.

électrique ne doivent être effectués que par un spécialiste de l'électricité.

- Une fois les travaux de réparation et d'entretien achevés, tous les dispositifs de sécurité et de protection doivent être remontés pour le travail.
- Pour pallier à une cause de dérangement, arrêter la machine, débrancher la prise.
- Utiliser un système d'aspiration pour aspirer les copeaux ou la sciure. La vitesse de circulation d'air doit être de 20 m/s au manchon de prise d'air.
- Remplacer immédiatement les fers de rabot defectueux (fissures, distorsions ou défauts semblables).
- Pour le rabotage de pièces lourdes et peu maniables, utiliser des supports comme, par exemple, des servantes (équipement optionnel).
- Même pour des changements de place peu importants, séparer la machine de toute alimentation en énergie venant de l'extérieur. Avant la remise en service, rebrancher la machine sur le réseau.
- Lorsque l'on s'éloigne de l'emplacement de travail, arrêter le moteur et débrancher la prise.
- Débrancher la prise quand la machine n'est pas utilisée.
- Avant chaque utilisation, vérifier le bon état des dispositifs protecteurs et de l'interrupteur. Utiliser la machine uniquement si les dispositifs protecteurs, l'interrupteur, la fiche, le câble et toutes les autres pièces sont en parfait état.
- Ne travailler qu'avec des fers de rabot bien affûtés. Des fers de rabot émoussés augmentent le risque de contrecoup.
- Toujours adapter le dispositif de protection de l'arbre de rabot à la largeur de la pièce à travailler. La partie non utilisée de l'arbre doit être recouverte.
- Pour le rabotage de pièces courtes, utiliser un guide d'avance pour pièce courte.
- Pour le rabotage de pièces de bois étroites, utiliser des aides comme, par exemple, presseur horizontal ou protecteur à ressort.
- Ne pas utiliser la machine pour entailler en queue d'aronde.
- Vérifier régulièrement la bonne fonction du protecteur contrecoup et de l'arbre de rabotage.
- Lors du travail, la machine doit être fixée au sol avec des boulons.
- Sur l'arbre de rabotage, vérifier régulièrement le siège ferme des fers de rabot et leur supports.
- Les fers de rabot ne doivent pas saillir au-dessus de l'arbre portelames par plus d'un (1) mm + 10 %.
- La machine doit être mise à terre de manière sûre. Le conducteur jaune-vert (vert) est la terre.
- Vérifier régulièrement l'efficacité du dispositif anti-contrecoup.
- Jamais raboter plus profond que 2,5 mm.
- La hauteur minimum de fers de rabot affûtés est de 20 mm.
- Avertissement ! Lors de l'utilisation d'outil électrique, il convient de toujours respecter les signes de sécurité de base afin de réduire le risque de Feu, de choc électrique et de blessure des personnes, y compris les signes suivantes. Lire l'ensemble de

- Die Mindesthöhe von nachschleifbaren Hobelmessern ist 20 mm.

Bestimmungsgemäße Verwendung

Die Maschine entspricht den gültigen Normen und Bestimmungen der EU.

- Vor Arbeitsaufnahme müssen sämtliche Schutz- und Sicherheitseinrichtungen an der Maschine montiert sein.
- Die Maschine ist zur Bedienung durch eine Person konzipiert. Die Bedienungsperson ist im Arbeitsbereich gegenüber Dritten verantwortlich.
- Alle Sicherheits- und Gefahrenhinweise an der Maschine beachten.
- Alle Sicherheits- und Gefahrenhinweise an der Maschine vollzählig in lesbarem Zustand halten.
- Die Abricht- und Dickenhobelmaschine ist mit dem angebotenen Werkzeug und Zubehör ausschließlich zum Hobeln von Holz konzipiert.
- Die Maximalabmessung der zu bearbeitenden Werkstücke darf bei der Standardausführung die Tischgröße nicht überschreiten. Durchlaßbreite 254 mm, Durchlaßhöhe 5–120 mm
- Bei langen Werkstücken, die ein Abkippen von der Tischplatte ermöglichen, ist die Tischverlängerung bzw. der Rollbock (Sonderzubehör) zu verwenden.
- Bei Einsatz in geschlossenen Räumen muß die Maschine an eine Absauganlage angeschlossen werden. Zum Absaugen von Holzspänen eine Absauganlage einsetzen. Die Strömungsgeschwindigkeit am Absaugstutzen muß 20 m/s betragen.
- Für Arbeiten im gewerblichen Bereich muß zum Absaugen ein Absauger der den gewerblichen Vorschriften entspricht, eingesetzt werden.
- Absauganlagen oder Entstauber bei laufender Arbeitsmaschine nicht abschalten oder entfernen.
- Maschine nur in technisch einwandfreiem Zustand sowie bestimmungsgemäß, sicherheits- und gefahrenbewußt unter Beachtung der Betriebsanleitung benutzen! Insbesondere Störungen, die die Sicherheit beeinträchtigen können, umgehend beseitigen (lassen)!
- Die Sicherheits-, Arbeits- und Wartungsvorschriften des Herstellers sowie die in den Technischen Daten angegebenen Abmessungen müssen eingehalten werden.
- Die zutreffenden Unfallverhütungsvorschriften und die sonstigen, allgemein anerkannten sicherheitstechnischen Regeln müssen beachtet werden.
- Die Maschine darf nur von Personen genutzt, gewartet oder repariert werden, die damit vertraut und über die Gefahren unterrichtet sind. Eigenmächtige Veränderungen an der Maschine schließen eine Haftung des Herstellers für daraus resultierende Schäden aus.
- Die Maschine darf nur mit Originalzubehör und Originalwerkzeugen des Herstellers genutzt werden.
- Achtung: Der Gebrauch von anderen Werkzeugen oder Zubehör als in der Bedienungsanweisung vorgegeben kann eine Verletzungsgefahr für Sie bedeuten.
- Jeder darüber hinausgehende Gebrauch gilt als nicht

Proper Use

The machine meets the requirements of the valid EC machine directive.

- Before starting to work, all guards and safety devices must be fitted to the machine.
- The machine has been designed to be operated by one person. The operator is responsible opposite third parties for all dangers emanating from the machine in the working area.
- Observe all safety instructions and warnings attached to the machine.
- See to it that safety instructions and warnings attached to the machine are always complete and perfectly legible.
- The planer/thicknesser with its tools and accessories offered has exclusively been designed for the treatment of wood.
- When working with the standard equipment, the work pieces must not exceed the table size. Passage width 254 mm, passage height 5–120 mm.
- Larger work pieces that could tilt from the table top require the use of a table length extension or a roller stand (optional equipment).
- When used in enclosed rooms, the machine must be connected to a dust extractor unit to remove wood chips and sawdust. The air flow rate at the suction connector must be 20 m/s.
- For work in commercial spaces, a dust extractor unit must be used that meets commercial requirements.
- Never switch off or remove dust extractor units with the main machine running.
- The machine must only be used in technically perfect condition in accordance with its designated use and the instructions set out in the operating manual. Any functional disorders, especially those affecting the safety of the machine, should therefore be rectified immediately.
- The safety, working and maintenance instructions of the manufacturer, as well as the dimensions stated in the chapter Technical Data, must be observed.
- Relevant accident prevention regulations and other, generally recognized safety-technical rules must also be adhered to.
- The machine may only be used, maintained, and operated by persons familiar with it and instructed in its operation and procedures. Arbitrary alterations to the machine release the manufacturer from all responsibility for any resulting damage.
- The machine may only be used with original accessories and original tools of the manufacturer.
- Attention: The use of other tools or accessories than stated in the operating instructions, can hold the risk of injuries.
- Any other use exceeds authorization. The manufacturer is not responsible for any damages resulting from unauthorized use; risk is the sole responsibility of the operator.

ces consignes avant toute utilisation de ce produit et sauvegarder ces informations

- Ne pas adopter d'attitude exagérée. Garder une position et un équilibre adaptés à tout moment
- Examiner les prolongateurs de manière régulière et les remplacer s'ils sont endommagés
- Rester vigilant. Regarder ce que vous êtes en train de faire, faite preuve de bon sens et ne pas utilisé l'outil lorsque vous êtes fatigué
- Vérifier l'alignement ou le blocage des parties mobiles, ainsi que l'absence de toutes pièces cassés ou de toute condition de fixation et autre condition susceptible d'affecter le fonctionnement de l'outil.
 - Il convient de réparer ou remplacer correctement un protecteur ou toute autre partie endommagée par un centre d'entretien agréé, sauf indication contraire dans le présent manuel d'instructions.
 - Faire remplacer les interrupteurs défectueux par un centre d'entretien agréé. - Ne pas utiliser l'outil si l'interrupteur ne permet pas de passer de l'état de marche à l'état d'arrêt.
- Faire réparer l'outil par une personne qualifiée ; Cet outil électrique satisfait les règles de sécurité correspondantes. Il convient que les réparations soient effectuées uniquement par des personnes qualifiées en utilisant des pièces de rechange d'origine. A défaut, cela peut exposer l'utilisateur à un danger important.

Utilisation conforme

La machine est conforme au directive de l'U.E. en vigueur.

- Tous les dispositifs de sécurité et de protection doivent être montés pour le travail.
- La rabo-dégau est conçue pour être maniée par une seule personne ayant toute la responsabilité.
- Observer toutes les consignes relatives à la sécurité et au danger figurant sur la machine.
- Veiller à ce que toutes les plaques d'avertissement relatives à la sécurité et au danger appliquées sur la machine soient toujours complètes et bien lisibles.
- Le rabot et ses outils doivent uniquement être utilisés pour raboter le bois.
- Les dimensions maximales des pièces à travailler ne doivent pas être plus grandes que la table. Largeur de passage 254 mm, hauteur de passage 5–120 mm.
- Avec des pièces de travailler très grandes qui pourraient basculer, il faut employer une rallonge de table ou une servante (équipements optionnels).
- Si la machine est utilisée dans des locaux fermés, elle doit être reliée à un dispositif d'aspiration. Faire toujours aspirer les copeaux de bois et la sciure. La vitesse de flux à la buse d'aspiration doit être de 20 m/s.
- Pour l'aspiration lors de travaux relevant du domaine professionnel, utiliser une dépoussiéreur autorisé à ce but.
- Ne pas arrêter ou retirer les installations d'aspiration ou dépoussiéreurs lors du fonctionnement de la machine-outil.
- Utiliser la machine uniquement lorsqu'elle est en

bestimmungsgemäß. Für daraus resultierende Schäden haftet der Hersteller nicht; das Risiko dafür trägt allein der Benutzer.

Restrisiken

Die Maschine ist nach dem Stand der Technik und den anerkannten sicherheitstechnischen Regeln gebaut. Dennoch können beim Arbeiten einzelne Restrisiken auftreten.

- Verletzungsgefahr für Finger und Hände durch das laufende Werkzeug bei unsachgemäßer Führung des Werkstückes.
- Verletzungen durch das wegschleudernde Werkstück bei unsachgemäßer Halterung oder Führung, wie Arbeiten ohne Anschlag.
- Gefährdung der Gesundheit durch Holzstäube oder Holzspäne. Unbedingt persönliche Schutzausrüstungen wie Augenschutz tragen. Absauganlage einsetzen!
- Verletzungen durch defekte Hobelmesser. Die Hobelmesser regelmäßig auf Unversehrtheit überprüfen.
- Verletzungsgefahr für Finger und Hände beim Hobelmesserwechsel. Geeignete Arbeitshandschuhe tragen.
- Verletzungsgefahr beim Einschalten der Maschine durch das anlaufende Hobelmesser.
- Gefährdung durch Strom, bei Verwendung nicht ordnungsgemäßer Elektro-Anschlußleitungen.
- Gefährdung der Gesundheit durch das laufende Werkzeug bei langem Kopfhaar und loser Kleidung. Persönliche Schutzausrüstung wie Haarnetz und eng anliegende Arbeitskleidung tragen.
- Desweiteren können trotz aller getroffenen Vorkehrungen nicht offensichtliche Restrisiken bestehen.
- Restrisiken können minimiert werden wenn die „Sicherheitshinweise“, und die „Bestimmungsgemäße

Remaining hazards

The machine has been built using modern technology in accordance with recognized safety rules. Some remaining hazards, however, may still exist.

- The rotating planing spindle can cause injuries to fingers and hands if the work piece is incorrectly fed.
- Thrown work pieces can lead to injury if the work piece is not properly secured or fed, such as working without a limit stop.
- Wood chips and sawdust can be health hazards. Be sure to wear personal protective gear such as safety goggles and a dust mask. Use a vacuum exhaust system.
- Injuries through defective planer/thicknesser blades. Check the blades regularly for their perfect condition.
- Risk of injuries to finger and hands when changing the planer/thicknesser blades. Wear suitable gloves.
- Risk of injuries through the starting planer/thicknesser blades when switching on the machine.
- Injuries caused by electricity through the use of damaged extension cables.
- Health hazards through the running tool with long hair and loose clothes. Wear personal protective gear like a hairnet and close-fitting clothes.
- Even when all safety measures are taken, some remaining hazards which are not yet evident may still exist.
- Remaining hazards can be minimized by following the instructions in "Safety Precautions", "Proper Use", and in the entire operating instructions.

parfait état du point de vue technique et conformément à son emploi prévu en observant les instructions de service, en tenant compte de la sécurité et en ayant conscience du danger. Éliminer notamment (ou faire éliminer) immédiatement toute panne susceptible de compromettre la sécurité.

- Les consignes de sécurité, de travail, et d'entretien du constructeur ainsi que les dimensions qui sont indiquées dans les données techniques, doivent être respectées.
- Respecter les consignes de prévention antiaccidents appropriées, ainsi que les autres règles de sécurité techniques reconnue en général.
- Utilisation, entretien, mise en condition de la machine uniquement par des personnes familiarisées et qui sont informées des dangers inhérents. Toute initiative de modification de la machine exclut la responsabilité du constructeur pour les dommages y faisant suite.
- La machine doit être utilisée uniquement avec des accessoires et des outils d'origine du constructeur.
- Attention: L'utilisation d'autres outils et accessoires que ceux-ci spécifiés dans le manuel, peut causer des blessures.
- Tout autre genre d'utilisation est considéré comme non conforme. Le constructeur n'assume pas de responsabilité en cas de dommages dans ce cas; le risque est à la charge de l'utilisateur seul.

Risques résiduels

Cette machine est à la pointe de la technique et répond aux règles de sécurité actuellement en vigueur. Néanmoins, certains risques résiduels peuvent survenir pendant son fonctionnement.

- Risque de blessure aux doigts et aux mains au contact de l'arbre portelames rotatif dû à un guidage inapproprié de la pièce à travailler.
- Blessures au contact de la pièce à travailler projetée en raison d'un mauvais serrage ou d'un mauvais guidage - en cas de travail sans butée, par exemple.
- Risque pour la santé provenant de la sciure ou des copeaux. Il faut impérativement porter des équipements de protection personnels tels qu'une protection pour les yeux et un masque contre la poussière. Installer un dispositif d'aspiration.
- Blessures par des fers de rabot défectueux. Inspecter régulièrement les fers.
- Risque de blessure aux doigts et aux mains lors du changement de fers. Porter des gants.
- Risque de blessure par les fers lors de mettre en marche la machine.
- Risque dû à l'électricité lors de l'utilisation de câbles de raccordement électriques non conformes.
- Risque pour la santé en cas de cheveux longs et de vêtements larges. Porter des vêtements bien seyants et un filet.
- De plus, des risques résiduels invisibles peuvent survenir malgré toutes les précautions prises.
- Les risques résiduels peuvent être réduits si les «règles de sécurité» et «l'utilisation conforme aux prescriptions» ainsi que le mode d'emploi sont res-

Verwendung“, sowie die Bedienungsanweisung insgesamt beachtet werden.

Fig. 1

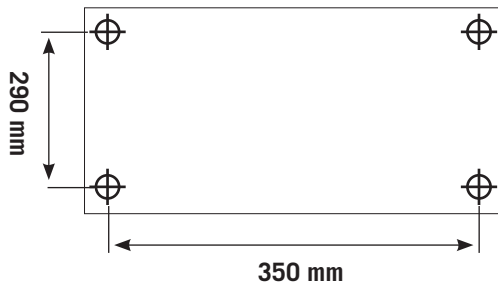

Aufstellen

Bereiten Sie den Arbeitsplatz, an dem die Maschine stehen soll, vor. Schaffen Sie ausreichend Platz, um sicheres, störungsfreies Arbeiten zu ermöglichen. Die Maschine ist zum Arbeiten in geschlossenen Räumen konzipiert und muss auf ebenem, festen Untergrund standsicher aufgestellt werden.

Die Maschine kann auf einer Werkbank befestigt werden (Fig. 1). (Befestigungsmaterial nicht im Lieferumfang enthalten!)

Transport

Die Maschine darf nur am Gestell angehoben und transportiert werden. Niemals zum Transport an den Schutzeinrichtungen, den Einstellgriffen oder am Hobeltisch anheben.

Zum Transport ist die Maschine vom Netz zu trennen.

Während des Transports muß sich der Hobelwellenschutz in der untersten Position befinden.

Auspacken der Maschine

Überprüfen Sie den Inhalt auf eventuelle Transportschäden. Im Falle eines Schadens muss dieser sofort an den Spediteur gemeldet werden. Prüfen Sie den Inhalt auf Vollständigkeit. Melden Sie fehlende Teile sofort dem Händler.

Die Maschine wird komplett in einem Karton verschickt. Zusätzliche Teile, die an der Maschine zu befestigen sind, müssen vor der Montage lokalisiert und zugeordnet werden.

Fig. 2

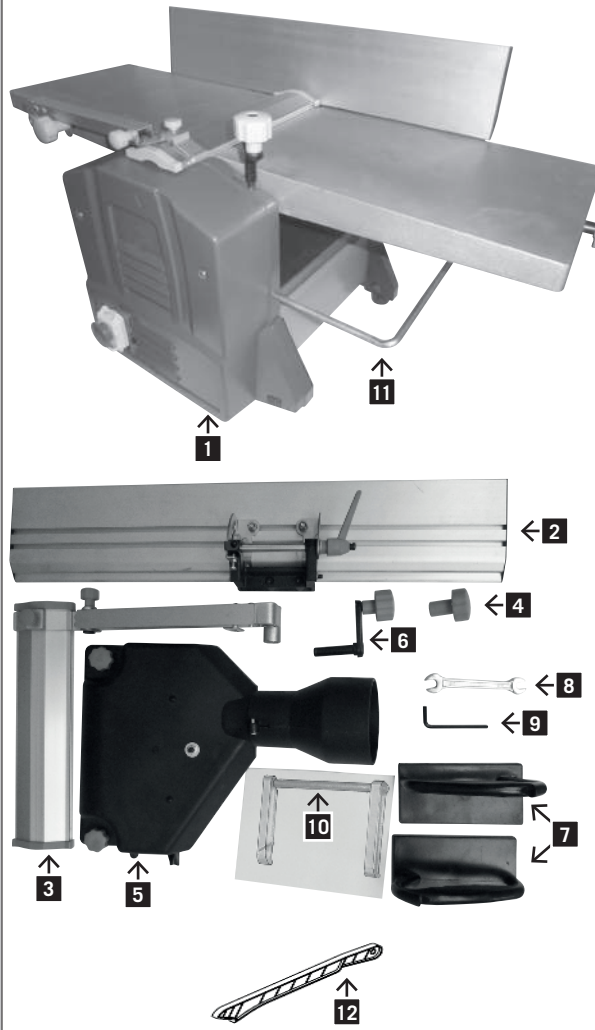

Legende, Fig. 2

- 1 Abricht- und Dickenhobelmaschine
- 2 Abrichtanschlag
- 3 Hobelwellenschutz
- 4 Sterngriffmutter
- 5 Absaugstutzen
- 6 Verstellkurbel für Dickenhobeln
- 7 Schiebegriffe
- 8 Gabelschlüssel
- 9 Innensechskantschlüssel
- 10 Einstelllehre
- 11 Ausziehbarer Tischverlängerung
- 12 Schiebestock

Setting up

Prepare the location of the machine. Make sure there is sufficient space to allow safe and trouble-free working. The machine has been designed to operate in enclosed rooms. It must be set up in a stable way on a level, firm ground.

The machine can be fastened to a work bench (fixing material not included in the supply extent (Fig. 1).

Transport

For transport, the machine may only be lifted on the base. Never lift it on the guards, the setting handles or the planer/thicknesser table.

Before transporting, pull the power supply plug.

During transport, the cutter block guard must be set in the lowest position.

Unpacking the machine

Check the contents of any possible transport damage. In case of a damage, inform immediately the forwarding agent. Check the contents for completeness. Inform immediately the dealer in case of any missing parts.

The complete machine is shipped in one single carton box. Any additional parts that have to be attached to the machine, must be identified before starting the assembly.

Legend, Fig. 2

- 1 Dressing unit and planer
- 2 Planer fence
- 3 Cutter block cover
- 4 Star grip nut
- 5 Extraction connections
- 6 Adjustment crank for planer
- 7 Push handles
- 8 Flat spanner
- 9 Hexagonal bolt
- 10 Setting gauge
- 11 Table extension
- 12 Pushstick

pectés.

- pas utiliser le câble/cordon dans de mauvaises conditions. Ne jamais exercer de saccades sur le câble / cordon afin de le déconnecter de la fiche de prise de courant

Installation

Préparer le lieu de travail pour la machine. Créer de la place suffisante pour permettre un travail sans dangers et sans problèmes. La machine a été construite pour être utilisée dans des locaux fermés et doit reposer sur un support stable.

La machine peut être montée sur un établi (pièces de montage non fournies) (Fig. 1).

Transport

Pour transporter, n'attacher le dispositif de relevage qu'au bâti, jamais aux dispositifs protecteurs, aux poignées de réglage ou à la table de dégauchissage.

Pour le transport, débrancher la prise d'alimentation.

Lors du transport, le protecteur de l'arbre de rabotage doit se trouver dans la position la plus basse.

Déballage de la machine

Vérifier dès la livraison, qu'aucune pièce n'ait été détériorée pendant le transport. En cas de réclamation, informer aussitôt le livreur. Vérifier que la livraison soit bien complète. En cas de réclamation, informer aussitôt le vendeur.

La machine est expédiée dans un seul carton. Des accessoires supplémentaires doivent être localisés et identifiés avant le début du montage.

Légende, Fig.2

- 1 Dégauchisseuse raboteuse
- 2 Guide parallèle de dégauchissage
- 3 Protection de l'arbre de dégauch
- 4 Ecrou à poignée étoile
- 5 Manchon d'aspiration
- 6 Manivelle d'ajustage pour raboteuse
- 7 Poignées de poussée
- 8 Clé à fourche
- 9 Clé Allen
- 10 Jauge d'ajustage
- 11 Rallonge de table extensible
- 12 Poussoir

Montage

Fig. 3

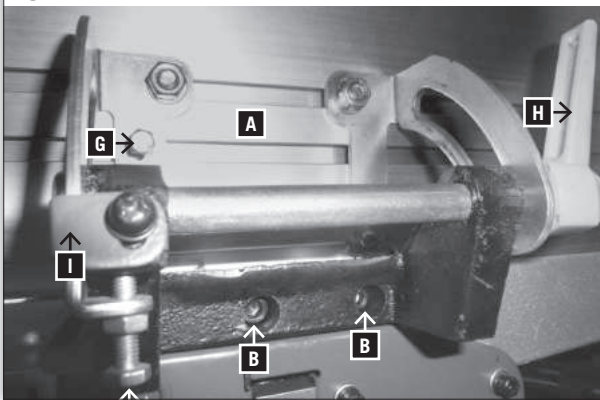

Fig. 4

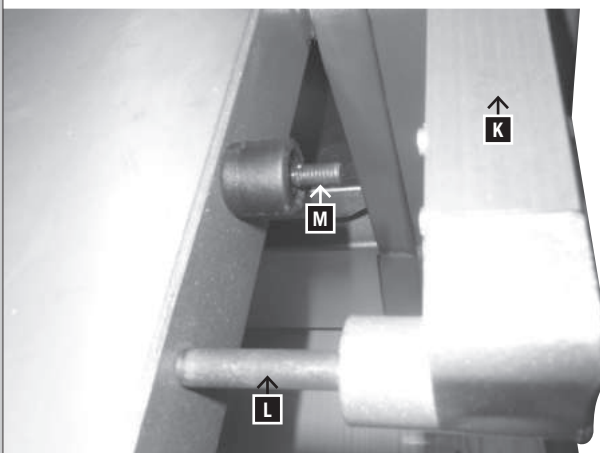

Fig. 5

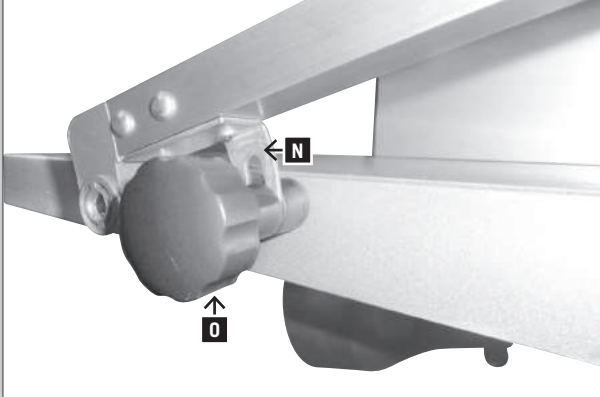
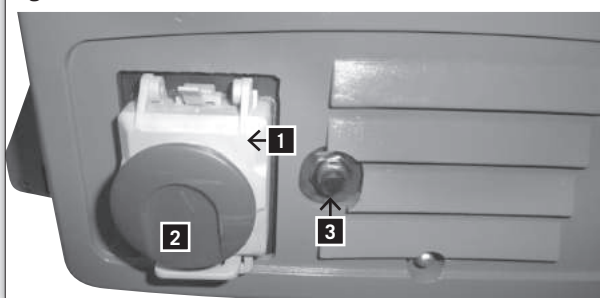

Fig. 6



Montage Abrichtanschlag, Fig. 3

Achtung! Bei allen Umrüst und Montagearbeiten Netzstecker ziehen

Montieren Sie die Abrichthalterung (A) mit 2 Innensechskantschrauben (B) M6 x 20 mm und 2 Beilagscheiben 6 mm (B) an die Seitenwand der Hobelmaschine.

Justieren des Abrichtanschlages, Fig. 3

Stellen Sie den Anschlag mit einem Winkel auf 90 °, und klemmen ihn mit der Knebelschraube (H) fest. Nun stellen Sie die Sechskantschraube (F) bis zum Anschlag und kontern diese mit der Mutter. Nun stellen Sie den Anschlag auf 45° und klemmen ihn mit der Klemmschraube (H) fest. Nun stellen Sie die Innensechskantschraube (G) bis zum Anschlag und kontern diese mit der Mutter.

Überprüfen Sie nun bei einem Muster beide Winkel und justieren Sie die Skala (I) bei Bedarf neu.

Montage Hobelwellenschutz, Fig. 4, 5

Schieben Sie den Hobelwellenschutz (K) mit der Führungslasche (N) auf den Führungsbolzen (L) und den Gewindebolzen (M).

Mit dem Feststellgriff (O) sichern Sie den Schutz.

Inbetriebnahme

Einschalten der Maschine Fig. 6

- 1 Gelben Klappdeckel (1) anheben, bei Einrastung roten Knopf (2) nach oben schieben.
 - 2 Grünen Knopf am Schalter drücken.
- Bei Stromausfall schaltet sich die Maschine ab.

Ausschalten der Maschine

Roten Knopf (2) am Klappdeckel (1) drücken

Motorschutz

Der Motor ist mit einem Schutzschalter ausgerüstet. Dieser schaltet bei Überlastung automatisch ab.

Assembly

Assembling trimming endstop unit Fig. 3

Attention! Device must be unplugged from mains during any retooling or assembly work

Mount the trimming bracket **(A)** on the side wall of the planing machine with 2 allen screws **(B)** M6 x20 mm and 2 washers 6 mm **(B)**.

Setting the planer fence, Fig. 3

Place the stop at an angle of 90°, and clamp it with the thumb screw **(H)**. Now screw on the hexagonal screw **(F)** until it stops and lock it with the nut. Now set the fence to 45° and clamp it with the clamping screw **(H)**. Now screw on the inner-hexagonal **(G)** until it stops and lock it with the nut.

Assembling the cutter block cover, Fig. 4, 5

Move the cutter block cover **(K)** with the guide lug **(N)** to the guide bolt **(L)** and the threaded bolts **(M)**.

Secure the cover with the locking handle **(O)**.

Putting into operation

Switching on the machine Fig. 6

- 1 Raise the yellow hinged cover **(1)**, when engaged, press the red button upwards **(2)**.
- 2 Press the green button on the switch.

In case of power failure, the machine shuts-down.

Switching off the machine

Press the red button **(2)** on the hinged cover **(1)**.

Motor protection

The motor is equipped with a circuit breaker. This switches off automatically when overloaded.

Montage

Montage butée de dressage Fig. 3

Attention ! Avant tout travaux de rééquipement et de montage, débrancher la fiche d'alimentation

Monter le support de dressage **(A)** avec 2 vis Allen **(B)** M6 x20 mm et 2 rondelles de 6 mm **(B)** sur la paroi latérale de la machine à raboter.

Ajustage du guide parallèle de dégauchissage, Fig. 3

Déterminez la position à 90° du guide parallèle à l'aide d'une équerre, et serrez fermement avec une vis à poignée **(H)**. Vissez ensuite la vis à six pans **(F)** jusqu'à la butée et bloquez-la avec l'écrou. Déterminez la position à 45° du guide parallèle et serrez-le avec la vis de serrage **(H)**. Vissez ensuite la vis à six pans **(G)** jusqu'à la butée et bloquez-la avec l'écrou.

Montage de la protection de l'arbre de dégaou, Fig. 4, 5

Poussez la protection de l'arbre de dégaou **(K)** avec la plaque de guidage **(N)** sur le boulon-guide **(L)** et le goujon fileté **(M)**.

Fixez la protection avec la poignée de verrouillage **(O)**

Mise en service

Mise en service Fig. 6

- 1 Soulevez le couvercle à charnière jaune **(1)**, poussez le bouton rouge **(2)** vers le haut lorsqu'il est enclenché.
- 2 Appuyez sur le bouton vert de l'interrupteur. En cas de panne de courant la machine s'éteint.

Arrêt de la machine

Appuyez sur le bouton rouge **(2)** sur le couvercle à charnière **(1)**

Protection du moteur

Le moteur est équipé d'un disjoncteur. Celui-ci éteint le moteur automatiquement en cas de

After a cooling down period of 5-10 minutes, the machine can be switched on again as follows:

Press red button **(2)**,

Press black button **(3)**.

If the machine does not start, extend the cool-down time.

Exhaust

When operating in confined spaces an exhaust extraction system must be connected to the extraction connections.

Connecting the exhaust to the dressing unit Fig. 7

Assembly of the exhaust connections:

Lower the planer table **(1)** with the crank all the way down and push from the rear the extraction connections **(2)** into the machine with the centre pin **(3)** into the hole **(4)** in the planer table.

Then raise the thicknessing table until the exhaust hood fits tightly.

Connecting the extraction on the planer Fig. 8

Raise the cutter block cover **(3)** until it stops and clamp it firmly with the star knob screw.

Place the exhaust connections on the planer table in a way that the 2 knurled screws **(4)** with the threaded holes can be screwed on the planer table **(5)**.

Tighten both knurled screws.

The setting with the planer is done with the crank **(K)**.

The setting scale is on the rear under the dressing table.

Cutter block cover Fig. 9

The height of is set with the flat spanner **(8)**

After loosening the knurled screws **(6)** the blade guard **(7)** can be pushed to the side and the correct planer width set. After setting retighten the knurled screw.

Surfacing:

The amount of chip removal is set by means **(L)** of the scale **(M)** on the front side of the table top **M**. The best surface is obtained at a planing depth between 0.5 and 1.5 mm.

Warning:

The part of the cutter block not used must be covered by the guard. Working position is in front of the machine at the side of the table. Put the fingers of both hands on top of the work piece. Do not hold the work piece edges.

The work pieces to be planed must lie firmly on the table so they can be guided safely. For shorter work pieces use

surcharge.

Après une période de refroidissement de 5 à 10 minutes, la machine peut être remise en marche comme suit.

Appuyer sur le bouton rouge **(2)**

Appuyer sur le bouton noir **(3)**

Appuyer sur le bouton vert

Si la machine ne fonctionne toujours pas, prolongez le temps de refroidissement.

Aspiration

En cas d'utilisation dans des pièces fermées, un dispositif d'aspiration doit être relié au manchon d'aspiration.

Raccordement du dispositif d'aspiration lors du dégauchissage Fig. 7

Montage du manchon d'aspiration :

Montez la table de rabot **(1)** avec la manivelle vers le bas et poussez le manchon d'aspiration **(2)** de l'arrière dans la machine en veillant à ce que la broche de centrage **(3)** entre dans l'ouverture **(4)** sur la table de rabot.

Pour finir, placez la table de rabot face vers le haut jusqu'à ce que le manchon d'aspiration soit bien fixé.

Raccordement du dispositif d'aspiration lors du rabotage Fig. 8

Soulevez la protection de l'arbre de dégauch **(3)** jusqu'à la butée et serrez-la avec la vis à poignée étoile.

Placez le manchon d'aspiration sur la table de dégauch de sorte que les 2 vis moletées **(4)** puissent être vissées dans les trous taraudés sur la table de dégauch **(5)**.

Serrez fermement les vis moletées.

L'ajustage s'effectue avec la manivelle pour le rabotage **(K)**. L'échelle de réglage se trouve à l'arrière, en dessous de la table de dégauch.

Protection de l'arbre de dégauch Fig. 9

Le réglage de la hauteur s'effectue avec la vis à poignée étoile **(8)**

Après avoir desserré la vis moletée **(6)**, vous pouvez pousser le protège-lame **(7)** sur le côté et réglez le rabot à la bonne hauteur. Resserrez fermement la vis moletée après le réglage.

Dégauchisser:

La profondeur de rabotage est réglée par la poignée **(L)** monté sur la face de la table **N**, à l'aide d'une échelle. La meilleure **(M)** surface s'obtient avec une profondeur de rabotage entre 0,5 et 1,5 mm.

Attention:

Le dispositif de protection de l'arbre de rabotage doit recouvrir la partie non utilisée de l'arbre. La position de travail est devant la machine à côté d'alimentation de bois. Mettre les doigts de deux mains sur la pièce à travailler. Ne pas toucher les arêtes du bois.

Fig. 10



Fig. 10.1

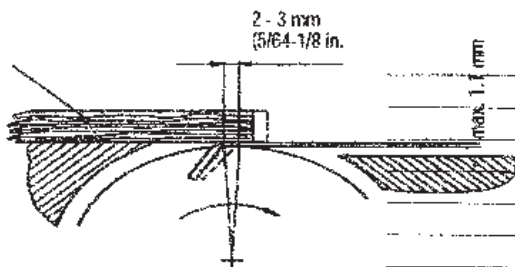

Fig. 10.2



Fig. 11

Lineal
Ruler
Règle
Righello
Lineaal
Regla



Es dürfen nur Werkstücke gehobelt werden, die fest auf der Maschine aufliegen und sicher geführt werden können.

Hobeln kurzer Werkstücke (Abb. 10/10.1)

unbedingt unter Zuhilfenahme eines Schiebbestockes (12) durchführen. Schiebstock ist im Lieferumfang enthalten. Verschlissenen bzw. beschädigten Schiebstock umgehend austauschen.

Schiebstock nach Verwendung wieder in die Aufnahme der Maschine stecken. (siehe Bild)

- Werkstück mit beiden Händen vorschieben, im Bereich der Hobelwelle unbedingt einen Schiebstock (12) als Schubhilfe verwenden.

⚠ Achtung! Bei kurzen Werkstücken ist der Schiebstock schon bei Hobelbeginn zu verwenden.

Dickenhobeln

- Stellen Sie den Dickentisch mit der Verstellkurbel (0) an der Spindel nach Skala auf die gewünschte Höhe ein. **1 Umdrehung = 3 mm.**
- Schieben Sie schmales Holz in der Mitte des Dickentisches ein.

Beim Dickenhobeln und auch beim Abrichthobeln empfiehlt sich die Verwendung eines Gleitsprays oder einer Paste. Nach langer Einsatzdauer oder beim Hobeln von feuchtem Holz kann es vorkommen, dass das Werkstück nicht weiter eingezogen wird.

Warnung:

Schalten Sie die Maschine im Falle eines Defektes sofort aus. Entfernen Sie keine Späne oder Splitter von den Tischen, während die Maschine läuft. Holzstücke unter 25 cm Länge dürfen nicht gehobelt werden.

Austauschen der Messer (Fig. 11)

- Stellen Sie den Schalter auf AUS.
- Trennen Sie die Maschine vom Netz.
- Arretieren Sie den Hobelwellenschutz in der angehobenen Stellung.
- Lösen und entfernen Sie die vier Messerspannschrauben.
- Heben Sie Messer und Messerbalken von der Welle ab.
- Entfernen Sie Späne und Harz von der Hobelwelle und Messerbalken.
- Setzen Sie das neue Messer in der Hobelwelle ein, fixieren Sie das Messer mit den rechteckigen Schlitzten in den beiden Schraubenköpfen. (Mit diesen beiden Schrauben wird das Messer in der Höhe eingestellt.)
- Legen Sie den Messerbalken auf das Messer.

a feeding tube.

Planing short workpieces (Abb. 10/10.1)

it's necessarily to use the pushstick(12) The pushstick is included. Replace worn or damaged push stick immediately.

Put the pushstick after using into the holder of the machine (see picture)

- Feed in the workpiece with two hands. In the area of the planer shaft it's necessarily to use a push stick(12) as a push help.

⚠ Attention! With short workpieces, use the push stick from the beginning

Thicknessing:

- Set the planer table with the crank handle on the spindle to the desired height on the scale.
1 revolution = 3 mm.
- Slide narrow wood to the centre of the thickness table.

For thickness planing and also jointing the use of spray lubrication or compound. After a long period of use, or when planing humid wood, it can happen that the work piece is not further pulled in.

Warning:

In case of a defect, switch off the machine at once. Do not remove any chips or splinters from the tables while the machine is running. Work pieces below 250 mm length may not be planed.

Changing the knives (Fig. 11)

- Put the main switch of the machine to OFF position.
- Pull the power supply plug from the socket.
- Block the cutter block guard in the lifted position.
- Release and remove the four knife clamping screws.
- Lift the knives and knife support from the cutter block.
- Remove the chips and any resin from the cutter block and knife support.
- Place new knives into the cutter block and fix them with the rectangle slots in both screw heads. (With these two screws, height-adjustment of the knife is done.)
- Place the knife support onto the knife.
- Slightly tighten the four clamping bolts.

Seulement traiter des pièces de bois reposant fermement sur la table et pouvant être guidées de manière sûre. Pour des pièces à usiner courtes, utiliser un tiroir d'alimentation.

Rabotage de pièces courtes (fig. 10 / 10.1)

Il est impératif d'utiliser un pousse-bois pour effectuer cette opération, ce pousse bois est livré avec la machine. Veuillez impérativement remplacer ce pousse bois lorsqu'il est endommagé ou usé. Remettez le pousse bois en place dans son support après utilisation (voir illustration).

- Poussez la pièce à raboter à deux mains et utilisez impérativement le pousse-bois (12) dans la zone de l'arbre de rabot pour faire avancer la pièce.

Attention ! Pour les pièces courtes , utilisez le pousse bois dès le début de l'opération.

Raboter:

- Réglez la table de rabot avec la manivelle d'ajustage à la hauteur souhaitée à l'aide de l'échelle. **1 tour = 3 mm.**
- Introduire du bois étroit au centre de la table de rabotage.

Pour le rabotage d'épaisseur comme pour le dressage il est recommandé d'utiliser un spray de glissement ou une pâte. Après une période d'usage prolongée, ou en traitant le bois humide, l'avance du bois peut être bloquée.

Avertissement:

En cas d'une panne, mettre la machine hors service immédiatement. Ne pas enlever des copeaux pendant que la machine est en marche. Il est interdit de raboter des pièces de bois d'une dimension inférieure à 25 cm.

Remplacement des fers de rabot (Fig. 11)

- Mettre l'interrupteur à la position «Arrêt».
- Débrancher la prise d'alimentation.
- Bloquer la protection de l'arbre de rabotage dans sa position la plus haute.
- Relâcher et enlever les 4 vis de serrage de lame.
- Enlever la lame et le support de l'arbre.
- Enlever copeaux et résine de l'arbre et du support.
- Mettre la nouvelle lame dans l'arbre et la fixer par les fentes dans les 2 têtes de vis. (Ces 2 vis servent à régler en hauteur la lame.)
- Mettre le support de lame sur la lame.
- Serrer légèrement les 4 vis de serrage.
- Répéter la procédure pour la deuxième lame.
- Ensuite, régler précisément la hauteur des lames

- Ziehen Sie die 4 Spannschrauben leicht an
- Wiederholen Sie die Arbeitsgänge für das zweite Messer.
- Stellen Sie nun die Hobelmesser exakt zum Abnahmetisch ein. Verwenden Sie hierzu ein Lineal das auf dem Abnahmetisch aufgelegt wird.
- Durch verstellen der beiden Einstellschrauben kann das Messer in der Höhe verstellt werden.
- Durch drehen der Hobelwelle in Verbindung mit dem Lineal erkennen Sie die Höheneinstellung.
- Das Messer ist exakt eingestellt, wenn das Lineal durch die Messer max. 3 mm weiterbewegt wird.
- Nach erfolgreicher Einstellung der Messer, sind alle Spannschrauben fest anzuziehen (8,4 N/m)

Beachten Sie:

- Scharfe Hobelmesser garantieren ein sauberes Hobelbild und belasten den Motor weniger.
- Beachten Sie beim Nachschleifen, dass alle Messer die gleiche Breite aufweisen (Unwucht). Die Minimalbreite der Messer beträgt 20 mm.
- Die an dieser Maschine verwendeten Messer sind nicht zum Falzen/Zinken geeignet.
- Abschließend Hobelwellenschutz wieder auf den Tisch absenken und die Hobelwelle abdecken, mit Sterngriffschraube klemmen.

Installation

- Vergewissern Sie sich, dass genügend Platz vorhanden ist, um das Werkstück über die ganze Hobellänge zu führen, ohne dass die Bedienungsperson (oder andere Personen) in einer Linie mit dem Werkstück stehen.
- Die Abricht- und Dickenhobelmaschine kann mit Schrauben, Beilagscheiben und Sechskantmuttern (nicht im Lieferumfang enthalten) auf einer Werkbank befestigt werden.
- Die Abricht- und Dickenhobelmaschine muss mit einer festen, ebenen Fläche verschraubt werden.
- Die Maschine darf nicht wippen und die Tische müssen fluchten.

Maschinenaufbau und Funktionen

Die elektrische Abricht- und Dickenhobelmaschine ist transportabel. Sie wird durch einen Wechselstrommotor angetrieben und ist doppelt isoliert. Sie ist konstruiert für das Hobeln von Holz. Sie hat die Eigenschaften eines rationalen Aufbaus, leichter Bedienung und hoher Effizienz.

Wartung

Vor Beginn von Wartungsarbeiten immer den Netzstecker ziehen. Nach Beendigung der Arbeiten den Hobelwellenschutz wieder in Betriebsstellung bringen.

- Repeat these actions for the second knife.
- Then adjust the planer/thicknesser knives exactly with the output table. Use a ruler that you put onto the output table.
- By the two set screws, the knife can be adjusted for height.
- By turning the cutter block and using the ruler, you can see the height adjustment.
- The knife is exactly set, when the ruler is moved by the knives not higher than 3 mm.
- After a successful knife setting, all clamping screws must be tightened (8.4 N/m).

Please mind:

- Sharp planer/thicknesser knives guarantee a clean planing surface and put less stress on the motor.
- Observe all knives to have the same width (unbalance), when finish-grinding. The minimum width of the knives is 20mm.
- The planer/thicknesser blades used on this machine are not suitable for rebating and dovetailing.
- Finally lower the cutter block guard again onto the table. Cover the cutter block and block it with the star grip screw.

Installation

- Make sure there is sufficient space for handling the work piece over the whole length without the operator (or another person) having to stand in line with the work piece.
- Using bolts, washers and hexagon nuts (not supplied with the machine), the planer/thicknesser can be bolted to a work bench.
- The planing machine must be bolted onto a firm, level surface.
- The machine may not tilt, and the table must be aligned.

Machine setting up and functions

The electric planer/thicknesser is transportable. It is powered by a single-phase motor and is double insulated. It has been designed for planing wood, and it features a rational construction, easy operation, and high efficiency.

Maintenance

Always pull the power supply plug before doing any servicing work. Having finished the work, put the cutter block guard in operating position again.

en relation à la table d'enlèvement, en utilisant une règle.

- La hauteur des lames est réglées par les deux vis de réglage.
- Vérifier la hauteur des lames en tournant l'arbre, tout en maintenant la règle sur place.
- La lame a la position correcte si la règle est avancée par les lames pas plus de 3 mm.
- Ensuite, reserrer toutes les vis fermement (8,4 N/m).

Faire attention:

- Ne travaillez qu'avec des lames bien affûtées. Elles déchargent le moteur et garantissent une surface lisse.
- Lors du repassage, veiller à ce que toutes les lames aient la même largeur (charge déséquilibrée). La largeur minimale des lames est de 20 mm.
- Les lames usées sur cette machine ne sont pas appropriées à entailler en queue d'aronde.
- Finalement abaisser la protection de l'arbre de rabotage sur la table, couvrir l'arbre et le serrer avec la vis poignée-étoile.

Installation

- Vérifier qu'il y ait de la place suffisante pour guider le bois sur toute sa longueur, sans qu'une personne doit se trouver dans une ligne avec la pièce à travailler.
- La rabo-dégau peut être fixée sur un établi à l'aide de boulons, rondelles et écrous hexagonaux (non livrés).
- La rabo-dégau doit être vissée fermement à une surface solide et lisse.
- La machine ne doit pas basculer, et les tables doivent s'aligner.

Construction et fonctions

La rabo-dégau peut être transportée. Elle est actionnée par un moteur monophasé et a une isolation double. Elle a été conçue pour travailler le bois. Sa construction est rationnelle et de haute efficacité, et elle est facilement maniable.

Entretien

Lors de toute opération d'entretien et de nettoyage, arrêter le moteur et débrancher la prise d'alimentation. Une fois les travaux achevés, tous les dispositifs de protection doivent être remontés immédiatement.

≡ MASCHINENPFLEGE

Die Abricht- und Dickenhobelmaschine ist wartungsarm. Die Lager besitzen eine Dauerschmierung. Nach ca. 10 Arbeitsstunden empfehlen wir das Ölen folgender Teile:

- Lager der Einzugs- und Auszugwalze.
- Lager von Riemenscheibe und –zahnrad.
- Einfetten der Kette.

Die Gewindespindel für die Höhenverstellung des Dickentisches darf nur mit einem Trockenschmiermittel behandelt werden.

Die Tischoberfläche und die Einzugs- und Ausschubwalze müssen immer harzfrei gehalten werden.

Schmutzige Einzugs-/Ausschubwalzen müssen gereinigt werden.

Zur Vermeidung einer Motorüberhitzung muss regelmäßig überprüft werden, ob sich an den Luftöffnungen des Motors Staub angesetzt hat.

Nach längerem Gebrauch wird empfohlen, die Maschine von einem autorisierten Kundendienst überprüfen zu lassen.

≡ WERKZEUGPFLEGE

Hobelwelle, Spannvorrichtungen, Messerauflagen und Messer müssen regelmäßig von Harz befreit werden, weil ein sauberes Werkzeug die Schnittqualität verbessert. Zu diesem Zweck können die Spannvorrichtungen, Messerauflagen und Messer 24 Stunden lang in einen handelsüblichen Harzentferner gelegt werden.

Aluminiumwerkzeuge dürfen nur mit Reinigungsflüssigkeiten harzfrei gemacht werden, die diese Art von Metall nicht angreifen.

Achtung:

Bei einem schlechten Zustand des elektrischen Netzes kann es zu einem kurzzeitigen Leistungsabfall kommen. Wenden Sie sich an einem Fachmann.

≡ MACHINE CARE

The planer/thicknesser requires little maintenance. The ball bearings are permanently lubricated. After approx. ten operating hours, lubrication of the following parts is recommended:

- Bearing of the infeed and output roller
- Bearing of pulley and sprocket
- Greasing the chain.

The threaded spindle for height-adjustment of the thickening table may only be treated with a dry lubricant agent.

The table surfaces as well as the infeed and output rollers must always be kept free from resin.

- Regularly clean infeed and output rollers.
- In order to avoid overheating of the motor, regularly check the air openings for any dust sticking on.
- After a longer period of use, it is recommended to have the machine checked by an authorized dealer service.

≡ TOOL CARE:

- Cutter block, clamping devices, knife supports and knives must be regularly cleaned from resin, as a clean tool improves the planing quality. To this purpose, clamping devices, knife supports and knives can be put in a common resin remover for 24 hours.
- Resin from aluminium tools may only be removed with cleaning liquids not being aggressive to this type of metal.

Attention:

In case of a bad condition of the electrical system, the performance can drop for a short period of time. Ask a specialist.

≡ ENTRETIEN DE LA MACHINE:

La rabo-dégau exige peu d'entretien. Les paliers sont graissés à vie. Après 10 heures de service, il est recommandé de huiler les paliers suivants:

- Paliers des rouleaux d'avance et de sortie
- Paliers de la poulie et de la roue dentée
- Graissage de la chaîne.

La broche fileté pour le réglage en hauteur de la table de rabotage doit uniquement être traitée avec un lubrifiant sec.

Il faut veiller à ce que toutes les tables et tous les rouleaux ne présentent aucune trace de résine.

Des rouleaux sales doivent être nettoyés.

Pour éviter l'échauffement du moteur, contrôler régulièrement si les ouvertures d'air sont libres de poussière.

Après une utilisation prolongée, il est recommandé de faire inspecter la machine par un service d'entretien agréé.

≡ ENTRETIEN DES OUTILS:

Enlever régulièrement la résine de l'arbre de rabotage, des dispositifs de serrage, des supports de lames et des lames. Un outil net améliore la qualité de coupe. Pour enlever la résine, les outils peuvent être immergés dans un agent de commerce approprié pendant 24 heures.

Les outils en aluminium doivent être traités uniquement avec un agent liquide, doux à ce type de métal.

Attention:

Avec une mauvaise condition du réseau électrique, la puissance peut décliner pendant peu de temps. Consulter un électricien.

Elektrischer Anschluss

Der installierte Elektromotor ist betriebsfertig angeschlossen.

Der Anschluss entspricht den einschlägigen VDE- und DIN-Bestimmungen.

Der kundenseitige Netzanschluss sowie die verwendete Verlängerungsleitung müssen diesen Vorschriften entsprechen.

Installationen, Reparaturen und Wartungsarbeiten an der Elektroinstallation dürfen nur von einer Fachkraft ausgeführt werden.

Wichtige Hinweise:

Der Elektromotor ist für Betriebsart S6 / 40% ausgeführt.

Schadhafte Elektro-Anschlussleitungen

An elektrischen Anschlussleitungen entstehen oft Isolationsschäden. Ursachen sind:

- Druckstellen, wenn Anschlussleitungen durch Fenster- oder Türspalten geführt werden.
- Knickstellen durch unsachgemäße Befestigung oder Führung der Anschlussleitung.
- Schnittstellen durch Überfahren der Anschlussleitung.
- Isolationsschäden durch Herausreißen aus der Wandsteckdose.
- Risse durch Alterung der Isolation.

Solche schadhafte Elektro-Anschlussleitungen dürfen nicht verwendet werden und sind auf Grund der Isolationsschäden lebensgefährlich.

Elektrische Anschlussleitungen regelmäßig auf Schäden überprüfen. Achten Sie darauf, daß beim Überprüfen die Anschlussleitung nicht am Stromnetz hängt.

Elektrische Anschlussleitungen müssen den einschlägigen VDE- und DIN-Bestimmungen entsprechen. Verwenden Sie nur Anschlussleitungen mit Kennzeichnung HO 7 RNF. Ein Aufdruck der Typenbezeichnung auf dem Anschlusskabel ist Vorschrift.

Wechselstrommotor

- Die Netzspannung muß 230 Volt / 50 Hz betragen.
- Verlängerungsleitungen müssen bis 25 m Länge einen Querschnitt von 1,5 Quadratmillimeter, über 25 m Länge mindestens 2,5 Quadratmillimeter aufweisen.
- Der Netzanschluss wird mit 16 A träge abgesichert.

Bei Rückfragen bitte folgende Daten angeben:

- Stromart des Motors
- Daten des Maschinen-Typenschildes
- Daten des Schalter-Typenschildes

Bei Rücksendung des Motors immer die komplette Antriebseinheit mit Schalter einsenden.

⚠ Electrical connections

The electric motor installed is completely wired ready for operation.

The connection meets the requirements of the German standards VDE and DIN.

The connection to the electric power supply to be effected by the customer as well as the extension cable must also meet these requirements.

Connection and repair work on the electrical installation may be carried out by a qualified electrician only.

Important hints:

The electric motor has been design for operating mode S6 / 40 %.

Defective electrical connection cables:

Electrical connection cables often suffer insulation damage. Possible causes are:

- Pinch points when connection cables are run through window or door gaps.
- Kinks resulting from incorrect attachment or laying of the connection cable.
- Cuts resulting from running over the connecting cable.
- Insulation damage resulting from forcefully pulling out of the wall socket.
- Cracks through aging of insulation.

Such defective electrical connection cables must not be used as the insulation damage makes them extremely hazardous.

Check electrical connection cables regularly for damage. Make sure the cable is disconnected from the mains when checking.

Electrical connection cables must comply with the regulations VDE and DIN. Only use cables marked "HO 7 RNF". This is a binding regulation.

Single-phase motor

- The voltage of the power supply must be 230 V / 50 Hz.
- Extension cables up to a length of 25 m must have a cross-section of 1.5 mm², and beyond 25 m at least 2.5 mm².
- The connection to the mains must be protected with a 16 A slow-acting fuse.

In the event of enquiries please specify the following data:

- Type of current of the motor
- Data recorded on the machine's rating plate
- Data recorded on the switch's rating plate

If the motor has to be returned, it must always be dispatched with the complete driving unit and switch.

⚠ Branchement électrique

Le moteur électrique installé est raccordé en ordre de marche. Le raccord correspond aux normes allemandes VDE et DIN en vigueur.

Le raccordement électrique que doit effectuer le client ainsi que les câbles de rallonge utilisés doivent aussi correspondre à ces normes.

Les branchements et réparations de l'équipement électrique ne doivent être effectués que par un spécialiste de l'électricité.

Avis importants:

Le moteur électrique a été construit pour le mode d'emploi S6 / 40 %.

Câbles de branchement électrique défectueux:

Il arrive fréquemment que l'isolation des câbles de branchement électrique présente des avaries. Les causes en sont:

- Ecrasements, si le câble passe sous la porte ou la fenêtre.
- Coudes dus à une mauvaise fixation ou un mauvais guidage du câble de branchement.
- Coupures dues à un écrasement du câble.
- Extractions violentes du câble de la prise murale.
- Fissures due au vieillissement de l'isolation.

Il est déconseillé d'utiliser des câbles électriques qui présentent ces types d'avaries. Danger de mort.

Vérifier régulièrement les câbles de branchement électrique. Veiller à ce que le câble n'entre pas en contact avec la tension de secteur pendant la vérification.

Les câbles de branchement électrique doivent correspondre aux normes VDE et DIN en vigueur. Utiliser des câbles marqués «HO 7 RNF».

Moteur monophasé

- La tension du secteur doit être de 230 V / 50 Hz.
- Les câbles de rallonge d'une longueur maximale de 25 m doivent présenter une section transversale de 1,5 mm², ceux d'une longueur supérieure à 25 m doivent présenter une section transversale de 2,5 mm².
- Le branchement au réseau est équipé d'un fusible à action retardée de 16 A.

En cas de questions supplémentaires, veuillez fournir des indications suivantes:

- Nature du courant du moteur
- Données se trouvant sur la plaque signalétique de la machine
- Données se trouvant sur la plaque signalétique du conjoncteur

En cas de renvoi du moteur, toujours envoyer l'unité moteur complète avec le conjoncteur.

Die Ermittlung der Ursachen von vorliegenden Störungen und deren Beseitigung erfordern stets erhöhte Aufmerksamkeit und Vorsicht. Vorher Netzstecker ziehen!

Im Folgenden sind einige der häufigsten Störungen und Ihre Ursachen aufgeführt. Bei weiteren Störungen wenden Sie sich bitte an Ihren Händler.

Störung	Mögliche Ursache	Abhilfe
Maschine lässt sich nicht einschalten	Keine Netzspannung vorhanden Kohlebürsten abgenutzt Absaugstutzen nicht montiert	Spannungsversorgung kontrollieren Maschine in die Kundendienstwerkstatt bringen
Maschine schaltet während des Leerlaufes selbstständig ab	Netzausfall	Netzseitige Vorsicherung kontrollieren Die Maschine läuft durch den eingebauten Unterspannungsschutz nicht von selbst wieder an und muss nach Spannungswiederkehr erneut eingeschaltet werden.
Maschine bleibt während des Hobelns stehen	Ansprechen des Überlastungsschutzes wegen stumpfer Messer oder zu großem Vorschub bzw. Spandicke	Vor dem Weiterarbeiten Messer austauschen, bzw. Abkühlen des Motors abwarten.
Drehzahl sinkt während des Hobelns ab	Zu große Spanabnahme Zu großer Vorschub Stumpfe Messer	Spanabnahme verringern Vorschubgeschwindigkeit verringern Messer austauschen
Unsauberes Hobelbild	Stumpfe Messer Ungleichmäßiger Vorschub	Messer austauschen Mit konstantem Druck und reduziertem Vorschub hobeln
Späneauswurf beim Dickenhobeln verstopft (ohne Absaugung)	Zu große Spanabnahme Stumpfe Messer Zu nasses Holz	Spanabnahme verringern Messer austauschen
Späneauswurf beim Abrichthobeln verstopft (ohne Absaugung)	Zu große Spanabnahme Zu großer Vorschub Stumpfe Messer Zu nasses Holz	Spanabnahme verringern Messer austauschen
Späneaustritt mit Absaugung beim Abricht- oder Dickenhobeln verstopft	Absaugung zu schwach	Es muss ein Absauggerät eingesetzt werden, welches am Absaug-Anschlussstutzen eine Luftgeschwindigkeit von mindestens 20 m/s gewährleistet

Finding the causes of any troubles turned up and their remedy always demands extra attention and caution. Before starting trouble-shooting, always pull the power supply plug.

In the following, some of the most frequent defects and their causes are listed. In case of any further defects, please call your dealer.

Problem	Possible Cause	Remedy
Machine cannot be switched on.	No power supply.	Check power supply.
	Carbon brush worn.	Take machine to your service point.
Machine switches automatically off during idle run.	No mains supply.	Check fuses.
		Due to the integrated low-voltage protection, the machine does not re-start automatically. Upon return of the voltage, the machine must be switched on again.
Machine stops during planing.	Overload protection reacts due to blunt knives, infeed too fast, or chip removal too thick.	Before work is continued, replace knives or let cool down the motor.
Response of the overload protection.	Too much chip removal	Before continuing work, replace the knives or wait for the motor to cool down.
	Too fast feed	
	Blunt knives	
Planed surface not smooth.	Infeed too fast.	Reduce infeed speed.
	Blunt knives.	Replace knives.
	Irregular feed.	Apply constant pressure and reduce feed.
When thickening, chip ejection obstructed (without dust extractor).	Chip removal too important.	Reduce chip removal.
	Blunt knives.	Replace knives.
	Wood too humid.	
When surface planing, chip ejection obstructed (without dust extractor)	Chip removal too important.	Reduce chip removal.
	Infeed too fast.	Replace knives.
	Blunt knives.	
	Wood too humid.	
With surface planing and thickening, chip ejection obstructed (with dust extractor).	Suction performance too weak.	Use a dust extractor unit having an air-flow rate at the suction connection of at least 20 m/s.
Rpm drops during planing.	Chip removal too important.	Reduce chip removal.

Pour pallier à une cause de dérangement, il faut faire attention et procéder avec précaution. Avant de commencer le travail, débrancher la prise.

Ci-dessous sont présentés des cas qui peuvent entraîner des dérangements de la machine. En cas d'autres pannes, consulter le service après-vente.

Problème	Possible cause	Réparation
Machine ne se laisse pas mettre en marche.	Pas de tension sur le réseau.	Contrôler l'alimentation en courant.
Balais de carbon usés.	Porter la machine au service après-vente.	
Machine se met hors service automatiquement pendant la marche à vide.	Absence de secteur. A cause de la protection sous-tension, la machine ne démarre pas automatiquement. Au retour de la tension, la machine doit être mise en marche à nouveau.	Contrôler le secteur.
Machine arrête pendant le travail.	Reponse de la protection contre les surcharges à cause de lames émoussées, une avance trop vite ou enlèvement de copeaux trop épais.	Avant de continuer le travail, remplacer les lames ou attendre le refroidissement du moteur.
Les tours/minutes descendent pendant le rabotage/dégauchissage.	Enlèvement de copeaux trop épais. Avance trop vite. Lames émoussées.	Réduire l'enlèvement de copeaux. Réduire l'avance. Remplacer les lames.
Surface rabotée/dégauchissée pas lisse.	Lames émoussées. Avance irrégulière. constante et avance réduite.	Remplacer les lames. Travailler avec une pression
Lors de rabotage: Ejection de copeaux bloquée (sans dispositif d'aspiration).	Enlèvement de copeaux trop important. Des lames émoussées. Bois trop humide.	
Lors de dégauchissage: Ejection de copeaux bloquée (sans aspiration).	Enlèvement de copeaux trop important. Avance trop vite. Des lames émoussées. Bois trop humide.	
Raboter/dégauchisser avec dispositif d'aspiration: Ejection de copeaux bloquée.	Aspiration trop faible ayant une vitesse de flux d'air d'au moins de 20 m/s.	Utiliser une machine aspiratrice

Costruttore:**Scheppach**

Fabrikation von Holzbearbeitungsmaschinen GmbH
Günzburger Straße 69
D-89335 Ichenhausen

≡ GENTILE CLIENTE,

Le auguriamo un piacevole utilizzo della Sua nuova macchina Scheppach.

Attenzione:

Secondo le disposizioni attualmente vigenti della Legge sulla responsabilità del produttore, il costruttore del presente apparecchio non risponde di danni all'apparecchio oppure danni causati dallo stesso, se essi sono dovuti a:

- Uso non appropriato
- Non osservanza delle istruzioni per l'uso
- Riparazioni eseguite da terzi che non sono tecnici specializzati ed autorizzati
- Montaggio e sostituzione di „ricambi non originali“ .
- Uso non „secondo destinazione“.
- Mancanza di corrente all'impianto elettrico dovuta alla non osservanza delle norme elettriche e delle disposizioni VDE 0100, DIN 57113 / VDE0113.

≡ RACCOMANDAZIONE:

Prima del montaggio e della messa in funzione dell'apparecchio, leggere attentamente il testo completo delle presenti istruzioni per l'uso.

Le presenti istruzioni per l'uso intendono fornirvi un valido aiuto per prendere dimestichezza con la macchina e sfruttare al meglio le sue possibilità d'impiego.

Esse contengono delle avvertenze importanti su come utilizzare la macchina in modo sicuro, economico e a regola d'arte, e su come evitare pericoli, ridurre i costi di riparazione, limitare i tempi di inattività e aumentare la durata della macchina.

Oltre alle prescrizioni di sicurezza contenute nelle presenti istruzioni per l'uso devono essere osservate assolutamente anche le norme nazionali vigenti per l'uso della macchina nel relativo luogo d'impiego.

Conservare le istruzioni per l'uso a portata di mano vicino alla macchina, adeguatamente protette dall'umidità e dallo sporco per mezzo di una foderina di plastica. Esse dovranno essere lette attentamente da tutti gli operatori prima di iniziare il lavoro, e le avvertenze contenute dovranno essere scrupolosamente rispettate. Alla macchina devono lavorare solo persone che sono state precedentemente istruite nel suo uso e che conoscano i pericoli connessi. L'età minima richiesta per gli operatori va assolutamente rispettata.

Accanto alle avvertenze di sicurezza contenute nelle presenti istruzioni per l'uso e le relative norme nazionali vigenti nel luogo d'impiego vanno osservate le regole tecniche generalmente riconosciute per l'impiego di macchine per la lavorazione del legno.

≡ VALMISTAJA:

Scheppach

Fabrikation von Holzbearbeitungsmaschinen GmbH
Günzburger Straße 69
D-89335 Ichenhausen

≡ HYVÄ ASIAKAS,

Toivomme, että uudesta märkähiontakoneestasi on sinulle paljon iloa ja hyötyä.

Voimassa olevan tuotevastuulain mukaan laitteen valmistaja ei vastaa laitteelle tai laitteesta aiheutuvista vahingoista, jotka johtuvat

- epäasianmukaisesta käytöstä
- käyttöohjeen noudattamatta jättämisestä
- valtuuttamattomien henkilöiden tekemistä korjauksista
- muiden kuin alkuperäisten varaosien käytöstä
- määräysten vastaisesta käytöstä .
- sähkölaitteiston häiriöistä
- sähkömäärausten ja VDE-määrausten O100, DIN 57113 / VDE0113 noudattamatta jättämisestä.

≡ SUOSITTELEMME:

Lue käyttöohjeteksti kokonaisuudessaan ennen koneen asennusta ja käyttöönottoa.

Käyttöohjeen tarkoituksena on helpottaa koneeseen tutustumista ja sen määräystenmukaisten käyttömahdollisuuksien hyödyntämistä.

Käyttöohje sisältää tärkeitä ohjeita koneen turvallisesta, asiantuntevasta ja taloudellisesta käytöstä sekä siitä, miten vältät vaaratilanteet, säästät korjauskustannuksissa, lyhennät seisokkiaikoja ja parannat koneen toimintavarmuutta sekä pidennät sen kestoikää.

Tämän käyttöohjeen sisältämien turvallisuusmääräysten lisäksi on ehdottomasti noudatettava koneen käytöstä sen käyttömaassa voimassa olevia määräyksiä.

Säilytä käyttöohje koneen lähellä muovitaskussa lialta ja kosteudelta suojattuna. Jokaisen käyttäjän tulee lukea käyttöohje ennen työn aloittamista ja noudattaa sitä huolellisesti. Koneella saavat työskennellä vain sen käyttöön opastetut henkilöt, jotka tuntevat siihen liittyvät vaarat. Vaadittuja vähimmäisikärajoja on noudatettava.

Tämän käyttöohjeen sisältämien turvallisuusohjeiden ja oman maasi erityissäännösten lisäksi tulee noudattaa yleisesti tunnustettuja teknisiä sääntöjä puuntyöstökoneiden käytöstä. .

HMS1070	
Volume di fornitura	
	Piallatrice filo-spessore HMS1070
	Maniglia scorrevole
	Protezione albero pialla
	Rosetta per manopola a crociera
	Raccordi di aspirazione
	Manovella per la piallatura
	Impugnatura scorrevole
	Chiave fissa a forchetta
	Bloccaggio interno
	Scala di registrazione
	Piedini in gomma
	Istruzioni
Dati tecnici	
Numero di coltelli	2 pezzi
Onde piane - rivoluzioni per minuto	9000 1/min
Dimensioni	950 x 490 x 480 mm
Peso	30,5 kg
Dati tecnici – Piallatrice filo-spessore	
Larghezza massima di piallatura	254 mm
Diminuzione massima dello spazio	2,5 mm
Misura del tavolo da piallatura	445 x 263 mm
Guida della Piallatrice filo-spessore l x h	635 x 127 mm
Gradi di rotazione della guida della Piallatrice filo-spessore	90°-45°
Dimensioni del piano	450 x 263 mm
Dati tecnici – Indicatore	
Larghezza massima di piallatura	252 mm
Indicatore di piallatura massima	5-120 mm
Diminuzione massima di spazio	2 mm
Dimensioni dell'indicatore	270 x 303 mm
Motore	
Motore V/Hz	230V / 50 Hz
P1	1500 W
Circuito di protezione	ja
Nessun relays Volt	ja
Con riserva di modifiche tecniche!	

Caratteristiche sonore conformi al EN ISO 3744

I valori indicati sono valori di emissione e, pertanto, non costituiscono necessariamente i valori di sicurezza sul lavoro. Sebbene vi sia una correlazione fra i livelli di immissione e i livelli di emissione, ulteriori precauzioni potrebbero rivelarsi necessarie. **(I)** fattori che possono influenzare i livelli di immissione disponibili presenti nell'area di attività sono: la lunghezza degli impatti, le caratteristiche dell'ambiente di lavoro e altre sorgenti sonore quali il numero di macchine ed altri mezzi presenti nelle vicinanze. **(I)** valori dell'area di attività attendibili possono variare da Paese a Paese. Tuttavia, le informazioni di seguito, potrebbero fornire all'utente un'idea migliore dei rischi e dei pericoli.

Livello di potenza sonora in dB

Funzionamento a vuoto $L_{WA} = 106$ dB **(A)** quando si pialla a spessore

HMS1070	
Lieferumfang	
	Yhd. oiko- ja tasohöylä HMS1070
	Liukukahva
	Leikkuulohkon kansi
	Tähtikahvamutteri
	Poistoliitännät
	Höyläkoneen säätökampi
	Työntökahvat
	Tasapääruuviavain
	Kuusiopultti
	Asetusmittari
	Kumijalat
	Käyttöohje
Technische Daten	
Terien lukumäärä	2 kappaletta
Teräkselin pyörimisnopeus	9000 1/min
Mitat	950 x 490 x 480 mm
Paino	30,5 kg
Technische Daten Abrichthobeln	
Suurin höyläysleveys	254 mm
Suurin lastunirroitus	2,5 mm
Höyläyspöydän koko	445 x 263 mm
Oikaisuvaste l x h	635 x 127 mm
Oikaisuvasteen kääntöalue	90°–45°
Oikaisupöydän mitat	450 x 263 mm
Technische Daten Dickenhobeln	
Suurin höyläysleveys	252 mm
Suurin höyläyspaksuus	5–120 mm
Suurin lastunirroitus	2 mm
Tasohöyläyspöydän mitat	270 x 303 mm
Moottori	
Moottori V/Hz	230V / 50 Hz
P1	1500 W
Moottorin suoja	yes
Ei jännitteellisiä releitä	yes

Standardin EN ISO 3744 mukaiset melun ominaisarvot

Mainitut arvot ovat päästöarvoja, eikä niiden tarvitse olla samalla myös varmoja työarvoja. Vaikka on olemassa päästö- ja melutason välinen vastaavuussuhde, siitä ei voida luotettavasti johtaa, ovatko lisävarotoimenpiteet tarpeellisia vai ei. Kulloinkin työpaikalla vallitsevaan melutasoon mahdollisesti vaikuttavia tekijöitä ovat vaikutusten kesto, työtilan ominaisuudet, muut melunlähteet jne., esim. koneiden ja muiden läheisten prosessien määrä. Sallitut työpaikka-arvot saattavat myös vaihdella eri maissa. Tämän tiedon tulisi kuitenkin auttaa käyttäjää arvioimaan vaaroja ja riskejä.

Äänitehotaso, dB

Tyhjäkäynti $L_{WA} = 106$ dB (A) tasohöyläyksessä

Työpaikan äänitaso, dB

Tyhjäkäynti $L_{pA} = 92,9$ dB (A) tasohöyläyksessä

Mainittujen päästöarvojen mittauksen epävarmuuslisä on (K) = 3 dB

Livello di pressione sonora nel settore di attività in dB

Funzionamento a vuoto $L_{pA} = 92,9$ dB (A) quando si pialla a spessore

Sovraccarico di una forca sollevatrice $K = 3$ dB

Informazioni sulle polveri emesse

I valori delle polveri emesse dalle macchine che lavorano il legno, misurati sulla base dei “principi per testare le polveri emesse” (parametro di concentrazione) non eccedono i $2\text{mg}/\text{m}^3$. Pertanto, un’appropriata operazione di aspirazione, con una velocità aerea di almeno 20 m/s, può assicurare un mantenimento dei valori al di sotto dei limiti TRK per la polvere di legno, validi nella Repubblica Federale Tedesca.

Prestate attenzione ai valori fiscali della casa produttrice dei materiali, inerentemente ai materiali da lavorare e alla qualità dei materiali.

Avvertenze generali

- Dopo il disimballaggio, controllare tutti i componenti per eventuali danni subiti durante il trasporto. In caso di reclamo, informi tempestivamente la ditta trasportatrice. Non si accettano reclami successivi.
- Si accerti che la consegna sia completa.
- Prima di cominciare ad utilizzare la macchina, segua attentamente le istruzioni.
- Per i pezzi di ricambio e di usura, utilizzi esclusivamente pezzi originali. Potrà acquistare i pezzi di ricambio presso i rivenditori specializzati Scheppach.
- Si ricordi di specificare il modello e l’anno di costruzione della macchina qualora le si richiedano i dati del prodotto.

Nelle presenti istruzioni per l’uso le parti riguardanti la sicurezza sono contrassegnate dal seguente simbolo: 

Avvertenze di sicurezza

- Lai preghiamo di informare tutte le persone che adopereranno la macchina sulle presenti norme di sicurezza. Il personale autorizzato ad utilizzare la macchina deve leggere le istruzioni (in particolare il capitolo riguardante la sicurezza) prima di iniziare ad utilizzare la macchina. Farlo mentre la macchina è in funzione, è troppo tardi. Ciò è applicabile specialmente al personale occasionale, ad esempio coloro che svolgono le operazioni di assemblaggio e manutenzione, oppure ai “principianti”.
- Presti attenzione alle norme sulla sicurezza e agli avvertimenti di pericolo.
- Si assicuri che le note sulla sicurezza e gli avvertimenti di pericolo presenti nella macchina siano leggibili.
- Controlli il generatore. Non utilizzi generatori difettosi.
- Si assicuri che la macchina abbia una base stabile.
- Si assicuri che le condizioni di illuminazione nell’ambiente di lavoro siano sufficienti.

Pölypäästötiedot

(Saksan) puun ammattitoimikunnan ”Puuntyöstökoneiden pölypäästön (konsentraatioparametrit) tarkastuksen periaatteiden” mukaan mitatut pölypäästöarvot ovat alle 2 mg/m³. Mikäli kone liitetään asianmukaiseen yrityskohtaiseen imujärjestelmään, jonka ilmannoisuus on vähintään 20 m/s, voidaan siten lähteä Saksan liittotasavallassa voimassa olevasta puupölyn TRK -raja-arvon pysyvistä varmistamisesta.

Työstettävästä materiaalista tai sen laadusta riippuen huomioi materiaalin valmistajan ilmoittamat kuormitusarvot.

Tässä käyttöohjeessa turvallisuuteen liittyvät kohdat on varustettu tällä merkillä.

Yleiset ohjeet

- Purettuasi koneen pakkauksesta tarkasta kaikki osat mahdollisten kuljetusvaurioiden varalta. Reklamaatiosta on heti tehtävä ilmoitus kuljetusyhtiölle. Myöhemmin tehtäviä reklamaatioita ei hyväksytä.
- Tarkista, että lähetys on täydellinen.
- Tutustu laitteeseen käyttöohjeen avulla ennen sen käyttöä.
- Käytä lisävarusteina sekä kulumis- että varaosina vain alkuperäisosa. Varaosia saat Scheppach -erikoisliikkeistä.
- Ilmoita tilausten yhteydessä tuotenumero sekä laitteen tyyppi ja valmistusvuosi.

Työskentelyturvallisuuden kannalta tärkeät kohdat on merkitty tällä merkillä: ⚠

⚠ Turvaohjeet

- Anna turvaohjeet kaikille henkilöille, jotka työskentelevät koneella. Koneella työskentelevän henkilöstön on luettava käyttöohjeet ja erityisesti turvaohjeita koskeva kappale ennen töiden aloittamista. Työsuo-rituksen aikana se on liian myöhäistä. Tämä koskee erityisesti koneelle vain satunnaisesti esim. varustus- ja huoltotöitä tekeviä henkilöitä.
- Noudata kaikkia konetyöskentelyn turvallisuuteen ja vaaroihin liittyviä ohjeita.
- Pidä kaikki konetyöskentelyn turvallisuutta ja vaaroja koskevat ohjeet täysilukuisina luettavassa kunnossa.
- Tarkasta verkkojohdot. Älä käytä viollisia johtoja.
- Huolehdi siitä, että kone seisoo tukevasti lujalla alustalla.
- Huolehdi, että työskentelyalueen ja koneen ympäristön valaistusolosuhteet ovat riittävän hyvät.
- Varovaisuutta työskennellessä: pyöriävästä leikkutyökalusta aiheutuu sormien ja käsien loukkaantumisvaara.
- Kun koneella työskennellään, kaikkien suojalaitte-

- Presti attenzione nell'adoperare la macchina. C'è il rischio di infortunio alle mani e alle dita per la presenza di utensili da taglio rotanti.
- Quando la macchina è in funzione, sistemi i dispositivi di protezione e le coperture previste e ostruite la porta che protegge la lama della sega.
- Tenga lontano le altre persone, in particolare i bambini, dall'ambiente di lavoro e dalla macchina collegata alla rete e ai principali collegamenti elettrici.
- Si assicuri che ai bambini sia vietato l'accesso alla macchina incustodita.
- Non sovraccarichi la macchina e la utilizzi conformemente ai dati tecnici riportati nelle istruzioni.
- Si assicuri che la macchina operi in maniera sicura e utilizzi scarpe antisdrucciolo quando la usa all'aperto.
- Utilizzi il cavo esclusivamente per lo scopo per cui è stato creato. Protegga la macchina da fonti di calore, olio e oggetti appuntiti.
- Utilizzi adeguatamente i coltelli per poter lavorare in modo migliore e più sicuro.
- Mantenga asciutta l'impugnatura, la pulisca rimuovendone olio e grasso.
- Prima di azionare la macchina, controlli che la chiave e gli strumenti di regolazione siano stati rimossi.
- Utilizzi esclusivamente il cavo di estensione consentito quando lavora all'aperto.
- Tenga lontano le altre persone, in particolare i bambini, dall'ambiente di lavoro e dalla macchina collegata alla rete e ai principali collegamenti elettrici.
- Presti attenzione a quello che fa. Lavori responsabilmente. Non utilizzi la macchina quando è poco concentrato.
- L'operatore deve avere almeno 18 anni. **(I)** tirocinanti devono avere almeno 16 anni e possono utilizzare la macchina soltanto se supervisionati.
- Gli operatori non possono distrarsi.
- Mantenga pulita l'area di lavoro e rimuova le schegge di legno. Il disordine nell'area di lavoro può causare degli incidenti.
- Mantenga la macchina asciutta !
- Non utilizzi la macchina in ambienti umidi o bagnati.
- Azioni la modalità di sicurezza per evitare danni a persone o l'accensione accidentale della macchina. Non utilizzi la macchina in condizioni di umidità
- Utilizzi la macchina esclusivamente per lo scopo per cui è stata creata.
- Non utilizzi la macchina in un ambiente in cui vi sia il rischio di incendio o esplosioni.
- Eviti il contatto con le parti pericolose (quali tubi, radiatori, apparecchi elettrici, dispositivi di raffreddamento).
- Indossi vestiti aderenti . Non indossi orologi o gioielli.
- Indossi le cuffie di protezione, le visiere e le mascherine antipolvere durante l'utilizzo della macchina.
- Indossi un copricapo o una retina per capelli qualora abbia capelli lunghi.
- Indossi guanti quando cambia i coltelli.
- Non indossi guanti mentre utilizza la Piallatrice filo-spessore eccetto quando lavora materiali grezzi.
- I dispositivi di sicurezza presenti nella macchina non

den ja suojusten on oltava asennettu ja sahanterää suojaavien luukkujen suljettu.

- Pidä muut ihmiset, erityisesti lapset, etäällä työskentelyalueeltasi ja verkkoon kytketystä koneesta sekä sen verkkojohdoista.
- Huolehdi siitä, että lapset eivät pääse koneeseen käsiksi sen ollessa käyttämättömänä.
- Älä kuormita laitetta liikaa. Käytä sitä vain käyttöohjeissa ilmoitettujen teknisten tietojen mukaisella käyttöalueella
- Huolehdi ulkona työskennellessä vakaasta alustasta ja luistamattomista jalkineista.
- Käytä kaapelia vain siihen tarkoitukseen, mihin se on suunniteltu. Suojaa se kuumuudelta, öljyltä ja teräviltä kulmilta.
- Käytä vain hyvin teroitettuja höylänteriä, jotta työ sujuu paremmin ja turvallisemmin.
- Pidä käsikahvat kuivina, siisteinä ja puhtaina öljystä ja rasvasta.
- Tarkista ennen käynnistystä, että avaimet ja säätötyökalut on poistettu.
- Käytä ulkona vain ulkokäyttöön hyväksytyjä ja vastaavasti merkittyjä jatkojohtoja.
- Pidä muut ihmiset, erityisesti lapset, etäällä työskentelyalueeltasi ja verkkoon kytketystä koneesta sekä sen verkkojohdoista.
- Ole tarkkaavainen ja kiinnitä huomiosi siihen, mitä teet. Toimi työssäsi järkevästi. Käytä laitetta vain, kun pystyt keskittymään työhösi.
- Käyttäjän tulee olla vähintään 18-vuotias. Koulutettavien tulee olla vähintään 16-vuotiaita, mutta he saavat työskennellä koneella ainoastaan valvotusti.
- Koneella työskenteleviä henkilöitä ei saa häiritä.
- Pidä käyttöpaikka järjestyksessä. Poista lastut ja puujätteet. Epäjärjestys työalueella voi aiheuttaa onnettomuuksia.
- Suojaa laite sateelta ja kosteudelta.
- Älä käytä konetta kosteassa äläkä märässä ympäristössä.
- Säilytä kone turvallisesti niin, ettei kukaan voi loukkaantua seisovasta koneesta tai ottaa konetta käyttöön. Huolehdi, että kone ei seiso suojaamatta ulkosalla eikä ole kosteassa ympäristössä.
- Käytä konetta vain tarkoituksenmukaisesti.
- Älä käytä laitetta palo- tai räjähdysvaarallisessa ympäristössä.
- Vältä laitteella työskennellessä kehonkosketusta maadoitettujen osien kanssa (esim. putket, jäähdyttimet, sähköhellat, kylmälaitteet).
- Käytä vartalonmukaisia vaatteita. Ota pois korut, sormukset ja rannekellot.
- Käytä työskennellessäsi kuulosuojaimia, suojalaseja ja pölysuojanaamaria.
- Suojaa pitkät hiukset päähineellä tai hiusverkolla.
- Käytä sopivia käsineitä vaihtaessasi höylänteriä.
- Älä käytä Yhd. oiko- ja tasohöylällä työskennellessäsi työkäsineitä, jollet käsittele karkeita materiaaleja.
- Koneella olevia turvalaitteita ei saa poistaa eikä tehdä käyttökelvottomiksi. Tee muutos-, asetus-, mitaus- ja puhdistustyöt vain moottorin ollessa sammutettuna. Irrota virtapistoke ja odota, että pyörivä

possono essere disassemblati o resi inutilizzabili. Eseguite le operazioni di conversione, misurazione e pulizia soltanto quando il motore è inattivo. Scolleghi la spina e aspetti fino a quando le parti rotanti non si siano fermate.

- I lavori di installazione, riparazione e manutenzione dell'impianto elettrico possono essere effettuati esclusivamente dal personale specializzato.
- I dispositivi di sicurezza e di protezione devono essere riasssemblati dopo i lavori di riparazione e manutenzione.

- Disabiliti la macchina per evitare interferenze. Scolleghi la spina!

Introduca un manicotto di aspirazione per rimuovere i trucioli di legno o la segatura. Il flusso di velocità del manicotto di aspirazione deve essere di almeno 20 ms.

- Non utilizzi i coltelli della Piallatrice filo-spessore che abbiano cambiato forma.
- Utilizzi strumenti adeguati per trasportare parti pesanti o voluminose, quali gli accessori Rollblock Al-seiten.
- Scolleghi la macchina da alimentatori esterni anche quando la si cambia leggermente di posizione. Ricolleghi la macchina alla rete prima di riavviarla.
- Disabiliti il motore prima di abbandonare l'area di lavoro. Scolleghi la spina!
- Scolleghi la spina quando non utilizza la macchina. Controlli la funzionalità dei dispositivi di protezione e degli interruttori prima di ogni avviamento. Non utilizzi la macchina quando i dispositivi di protezione, gli interruttori, l'impianto elettrico, i connettori e gli altri componenti sono danneggiati.
- Non utilizzi coltelli deformati poiché aumentano le probabilità di rischio di infortuni.
- Copra la parte del blocco piallatore che non utilizza.
- Utilizzi uno spline per piallare i pezzi da lavorare di piccole dimensioni.

Utilizzi strumenti addizionali per piallare i pezzi da lavorare sottili, quali strumenti a pressione o dispositivi di sicurezza a molla.

- Non utilizzi la macchina per orlare o marchiare.
- Controlli regolarmente l'efficienza del dispositivo di sicurezza anti-ritorno e dei blocchi piallatori
- La macchina deve essere fissata con delle viti quando è in funzione.
- Controlli regolarmente la sede dei coltelli e la base dei coltelli nella dentellatura del coltello.
- I coltelli possono superare la lunghezza dell'albero pialla di 2,5 mm + 10%
- La macchina deve essere collegata a terra in modo sicuro. Il cavo giallo/verde (verde) è il conduttore di protezione.
- Controlli regolarmente l'efficienza del dispositivo anti-ritorno.
- Non pialli per più di 2,5 mm.
- L'altezza minima dei blocchi piallatori è di 20 mm.

työkalu pysähtyy.

- Sähköasennuksen asennus-, korjaus- ja huoltotöitä saavat tehdä vain alan ammattilaiset.
- Kaikki suoja- ja turvalaitteet on asennettava heti korjaus- ja huoltotöiden päätyttyä takaisin paikoilleen. Kytke kone pois päältä häiriöiden poistoa varten. Irrota virtapistoke.
- Asenna puulastujen tai sahanpurujen imurointia varten imulaite. Virtausnopeuden on oltava imuistukan kohdalla 20 m/s..
- Älä käytä höylänteriä, joissa on säröjä tai joiden muoto on muuttunut.
- Käytä raskaita tai vaikeasti käsiteltäviä kappaleita höylättäessä tukemiseen apuvälineitä, esim. erikoisvarusteena saatavaa rullapukkia.
- Kytke kone irti kaikesta ulkoisesta virransyötöstä aina, kun siirrät sitä vähänkin! Kytke kone asianmukaisesti takaisin verkkoon ennen kuin otat sen uudelleen käyttöön.
- Sammuta moottori lähtiessäsi työpaikalta. Irrota virtapistoke.
Vedä virtapistoke irti, kun konetta ei käytetä.
- Tarkista ennen jokaista käyttöönottoa, että koneen suojalaitteet ja kytkin ovat toimintakäykyisiä. Älä käytä konetta, jos suojalaitteet, kytkin, sähkötulojohdot, pistoke tai koneen muut osat ovat vaurioituneet.
- Älä käytä tylsiä teriä, sillä se lisää takaisinkimmahdusvaaraa.
- Teräkselin käyttämätön osa on peitettävä.
- Käytä lyhyitä työkappaleita höylätessäsi työnnintä.
- Käytä kapeiden työkappaleiden höyläyksessä lisäapuvälineitä, esim. vaakasuuntaisia puristimia ja jousitettuja suojalaitteita.
- Älä käytä konetta saumaukseen tai sinkkaukseen.
- Tarkista säännöllisesti takaisinkimmahdussuojan ja teräkselin toiminta
- Käytössä oleva kone tulee kiinnittää alustaan pulteilla.
- Tarkista säännöllisesti, että höylänterät ja teränpitimet ovat lujasti kiinni teräkselissa.
- Terät saavat ulottua teräkselin ylitse korkeintaan 2,5 mm + 10 %.
- Kone tulee maadoittaa turvallisesti. Keltainen/vihreä (vihreä) johdin on suojamaadoitusjohdin.
- Tarkista säännöllisesti, että takaisinkimmahdussuoja toimii moitteettomasti.
- Älä koskaan höylää syvemältä kuin 2,5 mm.
- Teroitettavien höylänterien vähimmäiskorkeus on 20 mm.

Uso previsto

La macchina è conforme alle linee direttrici dell'UE sulle macchine.

- Prima dell'avviamento della macchina, assembli i dispositivi di sicurezza e di protezione.
- La macchina può essere maneggiata esclusivamente da una sola persona. L'operatore è responsabile nei confronti di terzi all'interno dell'area di lavoro.
- Presti attenzione alle norme sulla sicurezza e agli avvertimenti di pericolo.
- Si assicur i che le note sulla sicurezza e gli avvertimenti di pericolo presenti nella macchina siano leggibili.
- La Piallatrice filo-spessore, corredata di adeguati componenti e accessori, è stata disegnata esclusivamente per piallare il legno.
- Le dimensioni massime dei pezzi da lavorare non possono superare le dimensioni del piano di tipo standard. Larghezza 254 mm; altezza 5–120 mm.
- Per piallare pezzi da lavorare più grandi, utilizzi un piano aggiuntivo o il rollblock (accessorio) poiché facilita l'inclinazione del piano di lavoro.
- La macchina deve essere collegata ad un manicotto aspirante quando si utilizza in spazi chiusi. Inserisca un manicotto aspirante per estrarre i frammenti di legno. La velocità di aspirazione deve essere di 20 m/s.
- Utilizzi un estrattore omologato quando utilizza la macchina nell'area di lavoro.
- Non disattivi o rimuova i dispositivi di svuotamento o i manicotti aspiranti quando la macchina è in funzione.
- Utilizzi la macchina soltanto se in condizioni tecniche perfette. Ricordi l'uso consentito, le norme di sicurezza e i rischi indicati nelle istruzioni operative. Eviti tutto ciò che possa minare la sua sicurezza.
- Tenga in considerazione le norme sulla sicurezza, sulla manutenzione, i dati tecnici e le dimensioni fornite dall'azienda produttrice.
- Presti attenzione a tutte le norme antinfortunistiche e a tutte le altre norme riguardanti la sicurezza in generale.
- La macchina può essere utilizzata, manutenta o riparata da personale competente e consapevole dei pericoli.
- L'azienda produttrice non è responsabile dei cambiamenti arbitrari della macchina.
Utilizzi la macchina esclusivamente con gli accessori originali e con i pezzi da lavorare dell'azienda produttrice.
- Avvertenze: °L'utilizzo di pezzi da lavorare e accessori diversi da quelli previsti nelle presenti istruzioni operative, può implicare rischi di infortunio.
- Non è previsto nessun altro utilizzo. L'azienda produttrice non è responsabile dei danni derivanti da un uso improprio.

Oikea käyttö

Kone täyttää voimassa olevat EU-määräykset soveltuvin osin.

- Kaikkien suoja- ja turvalaitteiden on oltava asennettu koneeseen ennen työn aloittamista..
- Kone on suunniteltu yhden henkilön käytettäväksi. Käyttäjä on käyttöalueella vastuussa ulkopuolisista henkilöistä.
- Noudata kaikkia konetyöskentelyn turvallisuuteen ja vaaroihin liittyviä ohjeita.
- Pidä kaikki konetyöskentelyn turvallisuutta ja vaaroja koskevat ohjeet täysilukuisina luettavassa kunnossa.
- Yhd. oiko- ja tasohöylä on suunniteltu yksinomaan tarjotun työkalun ja lisävarusteen kanssa puun höyläykseen.
- Vakiomallissa työstettävien työkappaleiden maksimimitoitus ei saa ylittää pöydän kokoa. Päästöleveys 254 mm, päästökorkeus 5–120 mm
- Jos työstetään suurempia työkappaleita, jotka voivat aiheuttaa pöytälevyn kaatumisen, on käytettävä pöydänjatketta tai rullapukkia (erikoisvaruste).
- Käytettäessä konetta suljetuissa tiloissa se on liitettävä imujärjestelmään. Asenna imulaite puulastujen imurointia varten. Virtausnopeuden tulee olla imuistukan kohdalla 20 m/s.
- Teollisuustiloissa työskentelyä varten imulaitteeksi on asennettava teollisuusmääräysten mukainen imuri.
- Älä sammuta tai poista imulaitetta äläkä pölynerotinta työkoneen käydessä.
- Käytä konetta vain, kun se on teknisesti moitteettomassa kunnossa sekä tarkoituksenmukaisesti, tietoisena turvallisuus- vaaranäkökohdista sekä käyttöohjetta noudattaen! Korjaa tai korjauta välittömästi erityisesti sellaiset häiriöt, jotka voivat haitata turvallisuutta.
- Valmistajan turva-, työ-, ja huolto-ohjeita sekä teknisissä tiedoissa ilmoitettuja mittoja on noudatettava.
- Asiaankuuluvia tapaturmantorjuntaohjeita ja muita, yleisesti tunnustettuja turvallisuusteknisiä sääntöjä on noudatettava.
- Vain asiantuntevat henkilöt, jotka tuntevat koneen ja ovat tietoisia työhön liittyvistä vaaroista, saavat käyttää, huoltaa tai korjata konetta. Valmistaja ei ole vastuussa vahingoista, jotka johtuvat koneeseen tehdyistä omavaltaisista muutoksista.
- Konetta saa käyttää vain valmistajan alkuperäisvarusteiden ja alkuperäistyökalujen kanssa.
- Huomio: Muiden kuin käyttöohjeessa määrättyjen työkalujen tai lisävarusteiden käyttö voi muodostaa loukkaantumisvaaran käyttäjälle.
- Kaikkea muuta käyttöä pidetään tarkoituksenvastaisena. Valmistaja ei vastaa siitä johtuvista vahingoista, riski on yksin käyttäjän.

Fig. 1

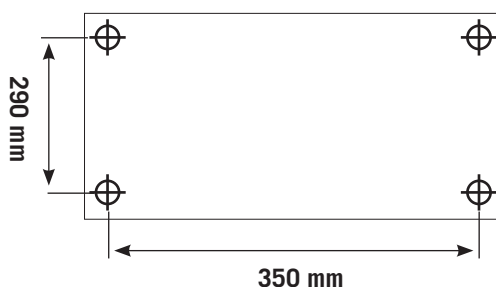

⚠️ Rischi residui

La macchina è stata costruita conformemente ai regolamenti sulla sicurezza in vigore. Tuttavia, si possono verificare delle restrizioni durante l'uso.

- L'uso improprio del pezzo da lavorare, può causare il rischio di infortunio alle dita o alle mani.
- Eventuali pezzi da lavorare mobili, operazioni o maniacotti inadeguati, potrebbero causare infortuni.
- La sua salute potrebbe essere minata dalla polvere o dai piccoli frammenti di legno. Indossi l'equipaggiamento di protezione personale. Collochi un manicotto aspirante!
- Eventuali danni ai blocchi piallatori, possono causare incidenti. Controlli regolarmente l'integrità dei blocchi piallatori.
- Rischio di infortunio alle dita e alle mani quando rimuove i blocchi piallatori. Indossi gli specifici guanti da lavoro.
- Rischio di infortunio durante l'avviamento della macchina a causa dell'azionamento della lama della sega.
- Una linea elettrica inadeguata potrebbe causare dei danni elettrici.
- L'azionamento dei dispositivi della macchina potrebbe causare dei danni alle persone con capelli lunghi o che indossino vestiti non aderenti. Indossi l'equipaggiamento di protezione personale (ad esempio una retina per capelli) e abiti da lavoro aderenti.
- Sono possibili ulteriori restrizioni oltre a quelle già previste.
- Presti attenzione alle "indicazioni sulla sicurezza", "all'uso previsto" e alle "istruzioni operative" per ridurre al minimo le restrizioni.

Collocazione

Prepari il luogo di lavoro dove collocare la macchina. Si assicuri che la macchina abbia lo spazio sufficiente per lavorare in modo adeguato e sicuro. La macchina è stata progettata per lavorare in luoghi chiusi e deve essere collocata in modo stabile su una base solida.

La macchina deve essere fissata su un banco da lavoro. (Il materiale di fissaggio non è incluso nel materiale di consegna!) (Fig. 1)

Trasporto

La macchina può essere sollevata e trasportata con il suo specifico supporto. In fase di trasporto, non sollevi mai la macchina dalle protezioni, dall'impugnatura regolabile o dal piano.

Disconnetta la macchina dalla rete per il trasporto della stessa.

Durante il trasporto, ponga la protezione del blocco piallatore nella posizione più bassa possibile.

Disimballaggio della macchina

Controlli il contenuto per possibili danni subiti durante il trasporto. In caso di danni, informi tempestivamente la ditta trasportatrice. Controlli che il contenuto sia com-

Vahingonvaara

Kone on valmistettu uusimman tekniikan ja hyväksytyjen turvallisuusteknisten sääntöjen mukaisesti. Siitä huolimatta työskenneltäessä voi ilmetä yksittäisiä piiloriskejä.

- Liikkuva työkalu aiheuttaa työkappaletta epäasianmukaisesti ohjattaessa sormien ja käsien loukkaantumisvaaran.
- Sinkoutuvien työkalujen aiheuttama loukkaantumisvaara epäasianmukaisen pitämisen tai ohjaamisen johdosta, kuten työskentely ilman vastetta.
- Puupölyt tai puulastut vaarantavat terveyttä. Käytä ehdottomasti henkilökohtaisia suojavarusteita, kuten silmäsuojusta. Asenna imujärjestelmä!
- Viallisten höylänterien aiheuttamat vammat. Tarkista höylänterien eheys säännöllisesti.
- Sormien ja käsien loukkaantumisvaara höylänteriä vaihdettaessa. Käytä sopivia työkäsiineitä.
- Koneita käynnistettäessä käynnistyvä höylänteri aiheuttama loukkaantumisvaaran.
- Sähkövirta aiheuttaa vaaran, jos käytetään epäasianmukaisia sähköliitosjohtoja.
- Pitkät hiukset ja väljät vaatteet saattavat tarttua liikkuvaan työkaluun ja vaarantaa terveyden. Käytä henkilökohtaisia suojavarusteita, kuten hiusverkkoa ja vartalonmyötäisiä työvaatteita.
- Lisäksi kaikista tehdyistä varotoimenpiteistä huolimatta ei voida sulkea pois piiloriskejä.
- Piiloriskit voidaan minimoida toimimalla „Turvaohjeiden“, „Tarkoituksenmukaisen käytön“ sekä käyttöohjeen mukaisesti.

Sijoittaminen

Valmistele koneen sijoituspaikka etukäteen. Varaa riittävästi tilaa, jotta turvallinen ja häiriötön työskentely on mahdollista. Kone on suunniteltu suljetuissa tiloissa työskentelyyn ja se on sijoitettava tukevasti tasaiselle, lujalle alustalle (**Kuva 1**).

Koneen voi kiinnittää työpenkille. (Kiinnitysvälineet eivät sisälly toimitukseen!)

Kuljetus

Koneen saa nostaa ja kuljettaa vain telineessä. Kuljetusta varten sitä ei saa koskaan nostaa suojalaitteista, säätökahvoista tai sahapöydästä.

Kuljetusta varten kone on irrotettava sähköverkosta. Teräkselin suojuksen on oltava kuljetuksen aikana alimassa asennossa.

Koneen purkaminen pakkauksesta

Tarkista pakkauksen sisältö mahdollisten kuljetusvaurioiden varalta. Vahinkotapauksesta on heti ilmoitettava huolintaliikkeelle. Tarkista, että sisältö on täydellinen.

Fig. 2

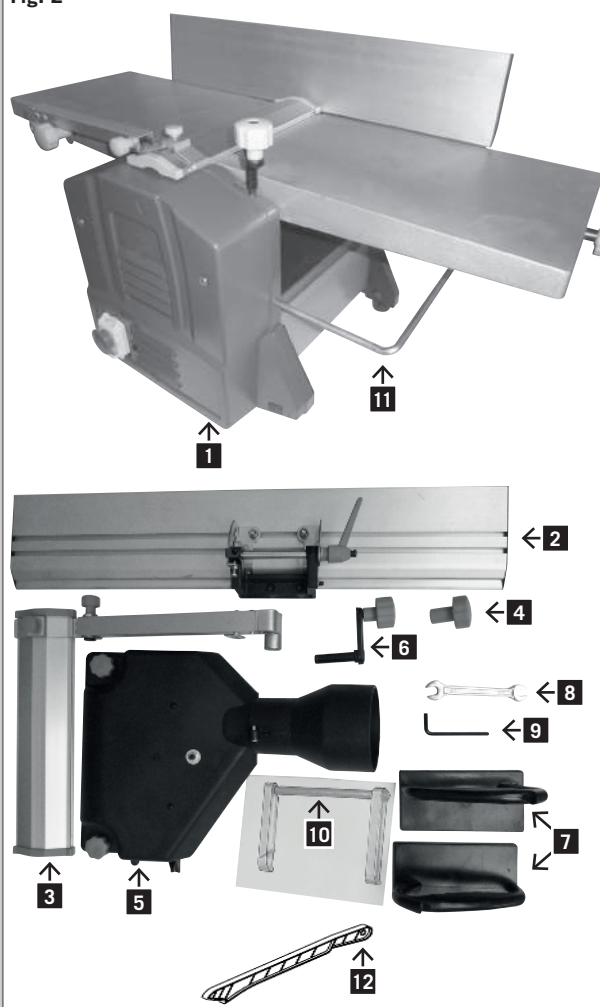
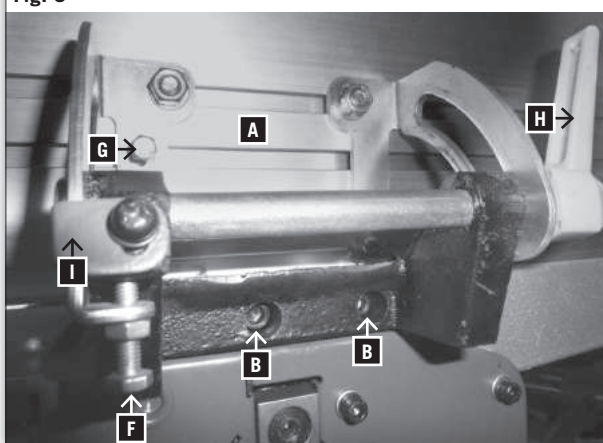

Fig. 3



pleto. In caso di materiale mancante, informati tempestivamente il rivenditore.

La macchina verrà spedita in una scatola di cartone. Eventuali componenti addizionali (per fissare la macchina) devono essere ordinati e predisposti prima dell'assemblaggio.

Legenda, fig. 2

- 1 Spianatrice / piallatrice a spessore
- 2 Guida d'appoggio
- 3 Protezione albero pialla
- 4 Rosetta per manopola a crociera
- 5 Raccordi di aspirazione
- 6 Manovella per la piallatura
- 7 Impugnatura scorrevole
- 8 Chiave fissa a forchetta
- 9 Bloccaggio interno
- 10 Scala di registrazione
- 11 Prolunga del piano di lavoro estraibile
- 12 Spingitoio

Assemblaggio

Montaggio, registrazione unità fermo Fig. 3

Attenzione! L'apparato deve essere tolto dalla corrente durante ogni riposizionamento degli utensili o durante lavori di assemblaggio

Montare il supporto di registrazione (A) sulla parete laterale della macchina piallatrice con 2 viti Allen (B) M6 x20 mm and 2 rondelle 6 mm B.

Regolazione della guida d'appoggio, fig. 3

Registrare la guida ad un angolo di 90° e fissarla con una vite a testa cilindrica con traversino (H). Dopodiché posizionare la vite a testa esagonale (F) sulla guida e ribattere con il dado. Adesso posizionare la guida ad un angolo di 45° e fissarla con una vite d'arresto (H). Dopodiché posizionare il bloccaggio interno (G) sulla guida e ribattere con il dado.

Controllare entrambe i supporti con un campione e confermare nuovamente la scala se richiesto.

Ilmoita puuttuvista osista heti myyjälle.
Kone lähetetään kokonaisuudessaan pahvilaatikossa.
Koneeseen kiinnitettävät lisäosat on paikallistettava ja järjestettävä ennen asennusta.

Kuvateksti, kuva 2

- 1 Hiontayksikkö ja höyläkone
- 2 Höyläkoneen aita
- 3 Leikkuulohkon kansi
- 4 Tähtikahvamutteri
- 5 Poistoliitännät
- 6 Höyläkoneen säätökampi
- 7 Työntökahvat
- 8 Tasapääruuviavain
- 9 Kuusiopultti
- 10 Asetusmittari
- 11 Pöydän jatke
- 12 Työnnin

Asennus

Oikaisuvasteen asennus, kuva 3

Huomio! Ennen mitään varustelu- ja asennustöitä poistetaan pistoke verkkovirrasta.

Oikaisupidin (**A**) asennetaan 2:lla puolipyöreä-Allen (**B**) M6 x20mm ja 2:lla aluslevyllä 6 mm (**B**) sivuseinään höyläkoneessa.

Höyläkoneen aidan asettaminen, kuva 3

Aseta pysäytin 90° kulmaan, ja kiristä se siipiruuvilla (**H**). Ruuvaa nyt kuusioruuvia (**F**), kunnes se pysähtyy, ja lukitse se paikalleen mutterilla. Aseta aita 45° kulmaan, ja kiristä se kiristysruuvilla (**H**). Ruuvaa nyt sisempää kuusioruuvia (**G**), kunnes se pysähtyy, ja lukitse se paikalleen mutterilla.

Tämän jälkeen tarkastetaan mallilla kummatkin kulmat ja skaala (**I**) säädetään tarvittaessa uudelleen..

Fig. 4

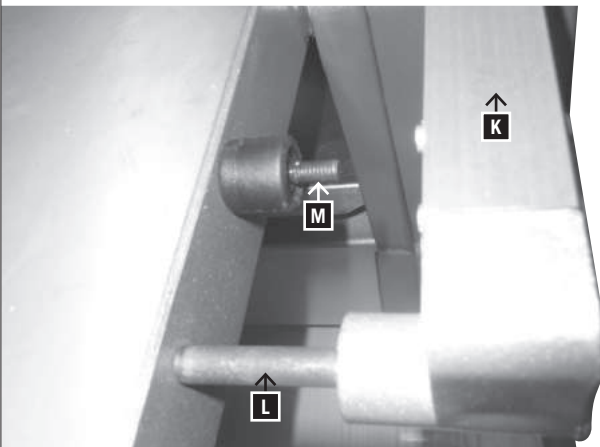

Fig. 5

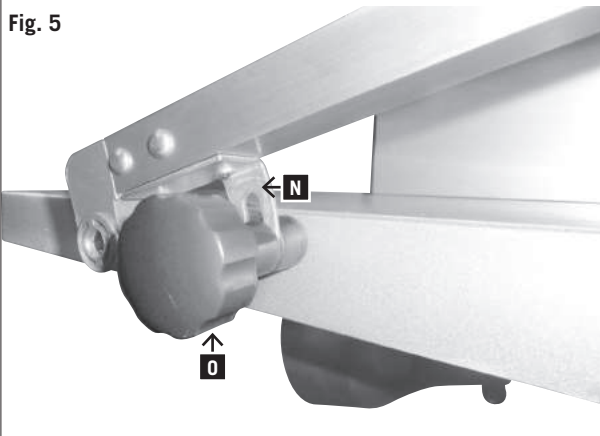
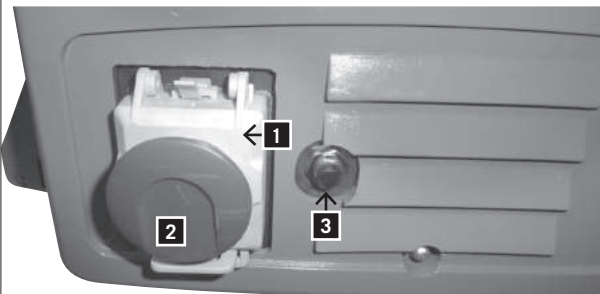

Fig. 6



Montaggio della protezione albero pialla fig. 4, 5

Spingere la protezione albero pialla (K) con il cinghietto di guida (N) sul bullone di guida (L) ed il bullone di filetto (M).

Con la maniglia di fissaggio (O) assicurare la protezione.

Funzionamento iniziale

Accensione della macchina fig. 6

- 1 Sollevare il coperchio giallo di chiusura (1), in caso d'incastro spingere il bottone rosso (2) verso l'alto.
 - 2 Premere il bottone verde sul pannello.
- In caso d'interruzione d'elettricità la macchina si spegne.

Spegnimento della macchina

Premere il bottone rosso (2) sul coperchio di chiusura (1).

Protezione del motore

Il motore è provvisto di interruttore di protezione.

In caso di sovraccarico il motore si spegne automaticamente.

Dopo un periodo di raffreddamento di 5-10 minuti, la macchina può essere nuovamente accesa, nel modo seguente:

Premere il bottone rosso (2)

Premere il bottone nero (3)

Premere il bottone verde

Se la macchina non funziona, prolungare il tempo di raffreddamento.

Aspirazione

Durante l'uso in ambienti chiusi deve essere annesso un impianto di aspirazione ai raccordi di aspirazione.

Leikkuulohkon kannen kokoaminen, kuvat 4 ja 5

Siirrä leikkuulohkon kantta **(K)** ohjaukskahvalla **(N)** ohjauspulttiin **(L)** ja kierteisiin pultteihin **(M)**.

Kiinnitä kansi lukituskahvalla **(O)**.

Käyttöönotto

Koneen käynnistäminen, kuva 6

Nosta keltainen saranoitu kansi **(1)**, sen ollessa paikallaan, paina punaista painiketta ylöspäin **(2)**.

Paina kytkimen vihreää painiketta.

Sähkökatkoksen sattuessa kone sammuu.

Koneen sammuttaminen

Paina saranoidussa kannessa **(1)** olevaa punaista painiketta **(2)**.

Moottorisuojaus

Moottori on varustettu virrankatkaisijalla.

Tämä kytkeytyy pois päältä automaattisesti ylikuormituksen ilmetessä.

5-10 minuutin jäähdytysajan jälkeen, kone voidaan käynnistää jälleen seuraavasti:

Paina punaista painiketta **(2)**,

Paina mustaa painiketta **(3)**,

Jos kone ei käynnisty, pidennä jäähdytysaika.

Päästö

Toimittaessa suljetuissa tiloissa, päästöjen poistojärjestelmä tulee kytkeä poistoliitäntöihin.

Fig. 7

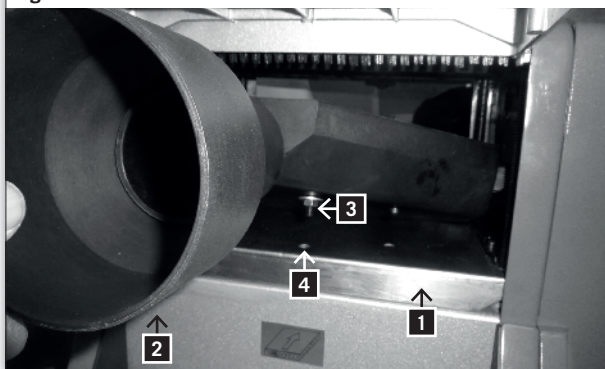

Fig. 8

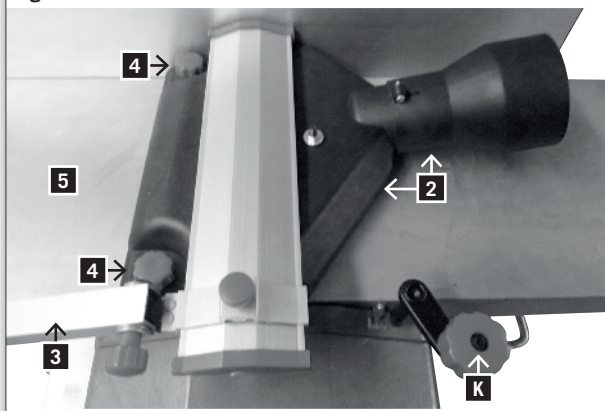
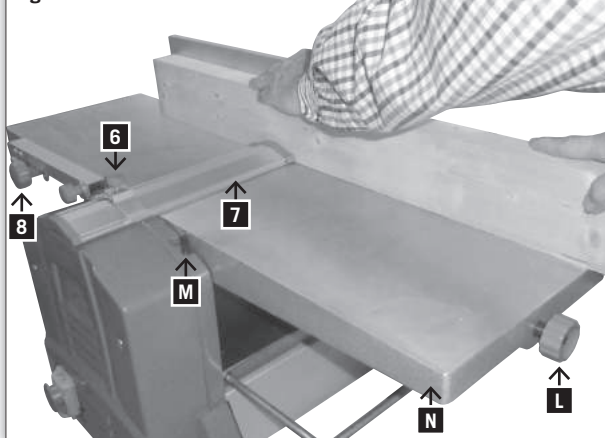

Fig. 9



Collegamento dell'aspirazione alla spianatrice fig. 7

Montaggio dei raccordi di aspirazione:

Posizionare verso il basso il tavolo dello spessore (1) con la manovella e spingere con il lato inferiore i raccordi di aspirazione (2) nella macchina con il perno di centraggio (3) nel foro (4) sul tavolo di spessore

Successivamente posizionare il tavolo di spessore verso l'alto fino a che il vano di aspirazione sia ben fissato.

Collegamento dell'aspirazione alla piallatrice fig. 8

Sollevare la protezione albero pialla (3) fino alla guida e fissarla saldamente con la rosetta.

Mettere i raccordi di aspirazione sul tavolo di spianatura in modo tale che le 2 viti a testa zigrinata (4) siano avvitate nei fori sul tavolo di spianatura (5).

Avvitare bene entrambe le viti zigrinate.

La regolazione della piallatura avviene tramite la manovella (K). La scala di registrazione si trova sul lato posteriore dietro il tavolo di spianatura.

Protezione albero pialla fig. 9

La regolazione in altezza avviene con la rosetta per manopola a crociera (8)

Dopo aver svitato le viti zigrinate (6) si può spostare da un lato il coperchio del coltello (7) e si può regolare la giusta ampiezza della piallatura. Dopo la regolazione avvitare nuovamente le viti zigrinate.

Piallatura a filo fig. 9

Regoli la profondità della piallatura con l'impugnatura presente sul piano, utilizzando una scala graduata. Per ottenere una migliore piallatura a filo, la profondità di questa deve essere oscillare tra 0,5 e 1,5 mm L, M, N.

Avvertenza:

Copra la parte del blocco che non viene utilizzata. La valvola di rifornimento della macchina è posizionata davanti alla macchina, lateralmente alla superficie di lavoro. Posizioni le dita di entrambe le mani sul pezzo da lavorare. Non regga il pezzo da lavorare dai bordi.

Può piallare esclusivamente i pezzi da lavorare fissati sulla macchina e che possono essere maneggiati in modo sicuro. Per pezzi di lavorazione più corti utilizzare il tubo di alimentazione o la maniglia di guida (fig. 10).

Päästökytkennät hiontayksikköön, kuva 7

Kokoa päästökytkennät:

Laske höyläkoneen pöytä (1) kammella kokonaan alas ja työnnä poistoliitäntöjä (2) takaapäin koneeseen keskita-pin (3) mennessä höyläkoneen pöydän reikään (4).

Nosta paksuudensäätöpöytää, kunnes päästöhuppu aset-tuu paikalleen.

Höyläkoneen poistoliitäntä, kuva 8

Nosta leikkuulohkon kantta (3) kunnes se pysähtyy, ki-ristä se tiukasti tähtikahvamutterilla.

Aseta höyläkoneen päästökytkennät siten, että 2 pyället-tyä ruuvia (4) kierteisillä rei'illä voidaan ruuvata höyläko-noon pöytään (5).

Kiristä molemmat pyälletyt ruuvit.

Höyläkoneen asetus suoritetaan kammen (K) avulla. Asetusasteikko on takaosassa, hiontapöydän alla.

Leikkuulohkon kansi, kuva 9

Korkeus asetetaan tasapääruuviavaimella (8).

Löysättyäsi pyälletyt ruuvit (6), teränsuojus (7) voidaan työntää sivuun ja oikea höyläkoneen leveys voidaan aset-taa. Saatuasi asetuksen kohdalleen, kiristä pyälletyt ruu-vit uudelleen.

Oikaisu, kuva 9

Höyläyssyvyys säädetään pöytälevyn etupuolella olevalla käsikahvalla asteikon avulla **L, M, N**. Paras pinnanlaatu saavutetaan höyläyssyvyyden ollessa 0,5 – 1,5 mm.

Varoitus:

Teräakselin käyttämätön osa on peitettävä suojuksella. Työskentelypaikka on koneen edessä syöttöpöydän sivul-la. Laita molempien käsien sormet työkappaleen päälle. Älä pitele kiinni työkappaleen reunoista.

Vain sellaisia työkappaleita saa höylätä, jotka pysyvät tukevasti koneella ja joita voi ohjata turvallisesti. Käytä syöttöputkea tai ohjainkahvaa lyhyempien työkappaleiden kanssa (kuva 10).

Fig. 10



Fig. 10.1

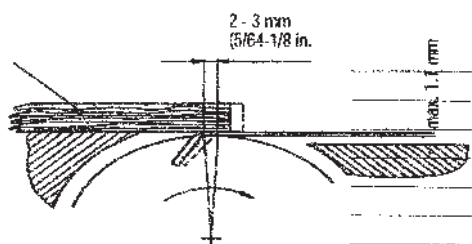

Fig. 10.2



Fig. 11

Lineal
Ruler
Règle
Righello
Liniaal
Regia



Eseguire la piallatura dei pezzi più corti (Fig. 10/10.1) necessariamente con l'ausilio di uno spingitoio (12). Lo spingitoio è contenuto nell'ambito della fornitura. Sostituire immediatamente gli spingitoi danneggiati o usurati.

Dopo l'utilizzo riporre nuovamente lo spingitoio nel supporto della macchina. (vedere figura)

- , Spingere il pezzo con entrambe le mani, nella zona dell'albero della pialla utilizzare necessariamente uno spingitoio

(12) come supporto di spinta.

⚠ Attenzione! In caso di pezzi piccoli, occorre utilizzare lo spingitoio già dall'inizio della piallatura

Piallatura a spessore

- Posizionare il tavolo di spessore con la manovella per la piallatura sull'asta filettata secondo la scala sull'altezza desiderata. **1 giro = 3 mm.**
- Far scivolare del legno sottile verso il centro del tavolo di spessoramento.

Per la spianatura dello spessore e per la giunzione usare spray o composto lubrificante. In caso di uso prolungato o di piallatura di legno umido, il pezzo da lavorare potrebbe non muoversi più.

Avvertenza:

In caso di malfunzionamento, spenga immediatamente la macchina. Non rimuova alcun truciolo o scheggia dal piano mentre la macchina è in funzione. Non piallare pezzi di legno di dimensioni inferiori ai 25 cm.

Sostituire i coltelli, Fig. 11

- Posizioni l'interruttore su AUS (off).
- Scolleghi la macchina dalla rete.
- Fermate la protezione del blocco in posizione eretta.
- Sviti e rimuova le quattro viti di chiusura taglia-blocchi.
- Sollevi i coltelli e la barra di taglio del taglia-blocchi.
- Rimuova i trucioli di legno e la resina del blocco e dalla barra di taglio.
- Inserisca il nuovo coltello nel blocco, fissatelo con dei bulloni. (Con entrambi i bulloni, può regolare l'altezza del coltello).
- Inserisca il taglia-blocchi sul coltello.
- Avviti leggermente le 4 viti di arresto.
- Ripeta la stessa operazione con il secondo coltello.
- Regoli i coltelli in base al piano di lavoro. Utilizzi una righello che possa essere collocato sul piano.
- Se regola entrambe le viti di regolazione, può regolare l'altezza del coltello.
- Può regolare l'altezza, ruotando il blocco insieme con il righello.
- Il coltello sarà regolato in modo preciso, quando il righello potrà muoversi per un massimo di 3 mm attraverso gli stessi coltelli.
- Dopo aver regolato i coltelli adeguatamente, può avvitare tutte le viti di arresto strettamente (8,4 N/m)

Tee lyhyiden työkappaleiden (kuva 10/10.1) höyläys käyttämällä ehdottomasti apuna työnnintä (12). Työnnin tulee toimituksen mukana. Vaihda kulunut tai vaurioitunut työnnin välittömästi.

Laita työnnin käytön jälkeen takaisin koneessa olevaan kiinnitykseen. (katso kuvaa)

- Työnnä työkappaletta molemmin käsin eteenpäin, käytä höyläkselin alueella ehdottomasti työnnintä (12) työntöapuna.

⚠ Huomio! Työkappaleiden ollessa lyhyitä on työnnintä käytettävä jo höyläyksen alussa.

Tasohöyläys

- Aseta höyläkoneen pöytä kampikahvalla kehrän päälle halutulle asteikon korkeudelle. **1 kierros = 3 mm.**
- Liu'uta ohut puu höyläpöydän keskelle.

Käytä spray-tyyppistä voiteluainetta tai –sekoitetta pak-suushöyläyksissä ja liitoksissa. Pitkän käyttöajan jälkeen tai kostea puuta höylättäessä saattaa käydä niin, että kone ei enää vedä työkappaletta sisään.

Varoitus:

Kytke kone heti pois päältä, jos siihen tulee vika. Älä poista lastuja äläkä sälöjä pöydiltä koneen käydessä. Alle 25-senttisiä puunkappaleita ei saa höylätä.

Terien vaihto, Kuva 11

- Kytke kytkin POIS-asentoon (AUS).
- Irrota kone sähköverkosta.
- Lukitse teräkselin suojuksen yläasentoon.
- Avaa ja irrota neljä teränkiristysruuvia.
- Ota terä ja teräpalkki pois akselista.
- Poista lastut ja pihka teräkselistä ja teräpalkista.
- Asenna uusi terä teräkseliin. Kiinnitä terä suorakulmaisilla urilla molempiin ruuvinkantoihin. (Näillä kahdella ruuvilla säädetään terän korkeutta.)
- Aseta teräpalkki terän päälle.
- Kiristä neljää kiristysruuvia hieman.
- Tee samat työvaiheet toiselle terälle.
- Sovita höylänterä nyt tarkasti vastaanottopöytänsä. Käytä apuna vastaanottopöydälle pantavaa ohjainta.
- Terän korkeutta voi säätää kahden säätöruuvien avulla.
- Näet korkeussäädön kiertämällä teräkseliä yhdessä ohjaimen kanssa.
- Terä on tarkasti säädetty, jos terä liikuttaa ohjainta korkeintaan 3 mm.
- Kun terä on säädetty onnistuneesti, kaikki kiristysruuvit on kiristettävä hyvin (8,4 N/m)

Presti attenzione a:

- I coltelli appuntiti garantiscono una linea impeccabile e non sovraccaricano il motore.
- Controllare che tutte le lame abbiano la stessa larghezza (sbilanciamento), quando si termina la lavorazione. La larghezza minima delle lame è 20 mm.
- I coltelli utilizzati in questa macchina non sono adatti per orlare / marchaire.
- Infine, abbassi nuovamente la protezione del blocco sul piano e copra la manopola a stella con delle viti.

Istallazione

- Si assicuri che vi sia lo spazio sufficiente per far scivolare il pezzo da lavorare per tutta la lunghezza della Piastratrice filo-spessore, per evitare che l'operatore (o le altre persone) e il pezzo da lavorare siano sulla stessa linea.
- La Piastratrice filo-spessore a spessore deve essere fissata con delle viti, anelli distanziatori e dadi esagonali (non inclusi nel materiale da consegna) sul banco da lavoro.
- La piastra a spessore deve essere avvitata insieme ad una superficie livellata.
- La macchina deve restare ferma e i piani devono rimanere allineati.

Costruzione della macchina e funzioni

La piastra a spessore elettrica è trasportabile. Il motore funziona a corrente alternata (CA) ed è isolato. La macchina è stata costruita per piallare il legno. È un prodotto ingegnoso, facile da utilizzare ed altamente efficiente.

Manutenzione

Prima di iniziare i lavori di manutenzione, scolleghi sempre la spina del cavo di alimentazione. Dopo i lavori di manutenzione, riattivate la protezione del blocco.

Manutenzione della macchina

È esigua la manutenzione necessaria per la piastra a spessore. Il luogo di immagazzinamento viene lubrificato costantemente. Dopo 10 ore di funzionamento, le raccomandiamo di lubrificare con olio le seguenti parti:

- Il luogo di immagazzinamento delle rotelle, prima e dopo il loro funzionamento
- Il luogo di immagazzinamento della puleggia per cinghia e della ruota dentata.
- Ingrassaggio della catena.

L'alberino per la regolazione dell'altezza del piano spessore può essere trattato esclusivamente con un lubrificante secco.

Rimuova sempre la resina dalla superficie del piano e dalle rotelle, prima e dopo il loro funzionamento.

Pulisca le rotelle prima e dopo il funzionamento. Per evitare il surriscaldamento del motore, si assicuri che gli aeratori del motore non siano ostruiti dalla polvere.

Huomio

- Terävät höylänterät varmistavat siistin höyläysjäljen ja kuormittavat moottoria vähemmän.
- Tarkasta, että kaikki veitset ovat saman levyisiä (epätasapaino), viimeistelyhiontaa suoritettaessa. Veitsien minimileveys on 20mm.
- Tässä koneessa käytettävät terät eivät sovi saumaukseen eivätkä sinkkaukseen.
- Laske teräsuojus lopuksi takaisin pöydälle ja peitä teräakseli. Kiinnitä Torx-ruuvilla.

Asennus

- Varmista, että käytettävissä on riittävästi tilaa työkapaleen kuljettamiseen koko höyläyspituuden verran niin, että käyttäjä (tai muut henkilöt) ei ole työkapaleen tiellä.
- Yhd. oiko- ja tasohöyläen voi kiinnittää työpenkkiin ruuveilla, lisälevyllä ja kuusiomuttereilla (eivät sisälly toimitukseen).
- Yhd. oiko- ja tasohöylä tulee kiinnittää ruuveilla lujalle, tasaiselle pinnalle.
- Kone ei saa keikkua, ja pöytien on oltava suorassa.

Koneen rakenne ja toiminnot

Sähkötoiminen Yhd. oiko- ja tasohöylä on siirrettävä. Se on vaihtovirtamoottorikäyttöinen ja kaksoiseristetty. Se on suunniteltu puun höyläykseen. Koneessa on rationaalinen rakenne ja se on erittäin tehokas ja helppokäyttöinen.

Huolto

Irrota verkkopistoke aina ennen huoltotöiden aloittamista. Palauta teräkselin suojus aina töiden päätyttyä käyttöasentoon.

Konehuolto

Yhd. oiko- ja tasohöylä ei tarvitse paljon huoltoa. Laakereissa on kestovoitelu. Suosittelemme seuraavien osien voitelua noin 10 työtunnin välein:

- Syöttö- ja poistotelan laakerit
- Hihnapyörän ja hammaspyörän laakerit.
- Ketjun rasvaus.

Tasopöydän korkeussäädön kierrekaraa saa käsitellä ai-noastaan kuivavoiteluaineella.

Pöydän pinta ja syöttö- ja poistotela on aina pidettävä puhtaana pihkasta.

Likaiset syöttö- ja poistotelat on puhdistettava.

Moottorin ylikuumentumisen välttämiseksi on tarkistettava säännöllisesti, onko moottorin ilma-aukoissa pölyä.

Kun käyttöä on jatkunut pidemmän aikaa, suosittelemme koneen käyttämistä valtuutetussa huoltoliikkeessä tarkastettavana.

Työkaluhuolto

Teräkseli, kiinnittimet, teränpitimet ja terät on sään-

Dopo un uso prolungato, le raccomandiamo di far revisionare la macchina presso un'officina di riparazioni autorizzata.

Manutenzione degli attrezzi

Rimuova regolarmente la resina dall'albero pialla, dai dispositivi portapezzo, dai porta-coltelli e dai coltelli poiché gli strumenti puliti migliorano la qualità della piallatura. Per tale scopo, utilizzi un prodotto apposito per rimuovere la resina dai dispositivi portapezzo, dai porta-coltelli e dai coltelli e lasciatelo agire per 24 ore. Per rimuovere la resina dagli strumenti di alluminio, utilizzi degli appositi detergenti anti-ossidanti.

Attenzione:

Il malfunzionamento della rete elettrica, può causare una perdita di potenza. Consulti uno specialista.

⚠ Collegamento elettrico

Il motore elettrico installato è pronto per l'uso.

Il collegamento è conforme ai regolamenti VDE e DIN in vigore.

La linea di alimentazione fornita dall'utente e il cavo di estensione utilizzato devono essere conformi ai suddetti regolamenti.

I lavori di installazione, riparazione e manutenzione dell'impianto elettrico devono essere effettuati da uno specialista.

Informazione importante:

Le modalità operative del motore elettrico sono S6 / 40%
Cavi di alimentazione difettosi

Spesso i cavi di alimentazione subiscono dei danni.

Le cause possono essere:

- Segni provocati dalle fessure delle porte e delle finestre con cui i cavi sono stati a contatto
- Tagli dovuti ad un inadeguato posizionamento del cavo di alimentazione.
- Tagli dovuti a schiacciamenti del cavo di alimentazione.
- Danni all'isolamento causati nel tirare il connettore montato a muro.
- Fenditure dovute all'usura della parte isolante.

Non utilizzi cavi di alimentazione elettrici difettosi poiché pericolosi per la vostra vita.

Controlli regolarmente l'integrità del cavo di alimentazione. Presti attenzione quando controlla che il cavo di alimentazione non sia collegato al sistema di alimentazione. I cavi di alimentazione devono essere conformi ai regolamenti VDE e DIN in vigore. Utilizzate cavi di alimentazione con la scritta HO 7 RNF. Il cavo di alimentazione deve recare i numeri di omologazione.

nöllisesti puhdistettava pihkasta, koska puhdas työkalu parantaa työn laatua. Tätä tarkoitusta varten kiinnittimet, teränpitimet ja terät voi upottaa 24 tunniksi pihkanpoistoaineeseen.

Alumiiniset työkalut saa puhdistaa pihkasta vain sellaisilla puhdistusliuoksilla, jotka eivät syövytä tätä metallilaatua.

Huomio:

Jos sähköverkko on huonossa kunnossa, teho voi alentua lyhytaikaisesti. Ota yhteys asiantuntijaan.

Sähköliitäntä

Asennettu sähkömoottori on liitetty käyttövalmiiksi.

Liitäntä vastaa asiaankuuluvia VDE- ja DIN -määräyksiä.

Asiakkaan verkkoliitännän sekä käytetyn jatkojohdon täytyy vastata näitä määräyksiä.

Sähköasennuksen asennus-, korjaus- ja huoltotöitä saa tehdä vain alan ammattilainen.

Tärkeitä ohjeita:

Sähkömoottori on mitoitettu toimintatapaa S6 / 40 % varten.

Vialliset sähköliitosjohdot

Sähköliitosjohdoissa esiintyy usein eristysvikoja. Syyt ovat:

- Liitosjohtoihin tulee puristuskohtia, jos ne johdetaan ikkunoiden tai ovien raoista.
- Liitosjohdoissa on epäasianmukaisesta kiinnityksestä tai johtamisesta johtuvia taittumia.
- Liitosjohto on katkennut, kun sen yli on ajettu.
- Seinäpistorasiasta irti repimisen aiheuttamat eristysvikat.
- Eristyksen vanhenemisesta johtuvat halkeamat.

Sellaisten viallisten sähköliitosjohtojen käyttö ei ole sallittua, koska ne ovat hengenvaarallisia eristysvikojen vuoksi.

Tarkasta sähköliitosjohdot säännöllisesti vaurioiden varalta. Huolehdi siitä, että liitosjohto ei ole kytketty sähköverkkoon tarkastuksen aikana.

Sähköliitosjohtojen täytyy vastata asiaankuuluvia VDE- ja DIN -määräyksiä. Käytä vain liitosjohtoja, joissa on tunnus HO 7 RNF. Tyyppimerkinnän tulee olla painettuna liitäntäkaapeliin.

Motore a corrente alternata

- La tensione di alimentazione deve essere di 230 Volt / 50 Hz.
- Il cavo di estensione deve mostrare una sezione trasversale di 1,5 mm quadrati per un massimo di 25 m di lunghezza, e almeno 2,5 mm quadrati per più di 25 m di lunghezza.
- La linea di alimentazione è di 16 A.

Per eventuali chiarimenti, fornisci i seguenti dati:

- Tipo di corrente del motore
- Dati della targa di identificazione della macchina
- Dati della targa di identificazione dell'interruttore.

Qualora ci inviassi il motore, si ricordi sempre di spedirci l'unità di nastro e l'interruttore.

Vaihtovirtamoottori

- Verkköjännitteen tulee olla 230 V / 50 Hz.
- Enintään 25 m pitkän jatkojohdon vähimmäishalkaisijan tulee olla 1,5 mm², ja yli 25 m pitkän jatkojohdon vähimmäishalkaisijan tulee olla 2,5 mm².
- Verkkoliitäntä suojataan 16 A:n hitaalla sulakkeella.

Anna seuraavat tiedot tiedustelujen yhteydessä:

- moottorin virtalaji
- koneen tyyppikilven tiedot
- kytkimen tyyppikilven tiedot

Liitä moottoria palauttaessasi lähetykseen aina koko käyttöyksikkö kytkimineen.

La determinazione delle cause dei problemi qui di seguito riportati e la loro rispettiva soluzione richiedono la massima attenzione e prudenza. Innanzitutto, scollegate la spina!

Nella tabella, sono riportati i problemi più comuni e le rispettive cause. Nel caso si verificassero altri problemi, contattate il vostro rivenditore.

Problema	Cause Possibile	Soluzioni
La macchina non si avvia	Mancanza di alimentazione Le spazzole di carbone sono usurate	Controllate l'alimentatore. Portate la macchina presso un'officina specializzata.
La macchina si spegne da sola durante il funzionamento a vuoto	Mancanza di energia elettrica	Controllate i fusibili Qualora entri in funzione il dispositivo di protezione, riazionare manualmente la macchina una volta ritornata la corrente elettrica.
La macchina resta immobile durante la piallatura	Attivazione del dispositivo di protezione dovuta alla piallatura di pezzi troppo grossi o al malfunzionamento dei coltelli	Prima di continuare a lavorare, sostituite i coltelli o aspettate che il motore si sia raffreddato.
La velocità diminuisce durante la piallatura	Il lasso di tempo tra una piallatura e l'altra è troppo breve La velocità di alimentazione è aumentata Malfunzionamento dei coltelli	Aumentate i lassi di tempo Riducete la velocità dell'alimentazione Sostituire i coltelli
Piallatura non uniforme	Malfunzionamento dei coltelli Alimentazione irregolare	Sostituire i coltelli Piallate con una pressione costante e con un'alimentazione ridotta
Se mentre piallate a spessore il meccanismo si inceppa (senza aspirazione)	Il lasso di tempo tra una piallatura e l'altra è troppo breve Malfunzionamento dei coltelli Il legno è troppo umido	
Se mentre piallate a filo il meccanismo si inceppa (senza aspirazione)	Il lasso di tempo tra una piallatura e l'altra è troppo breve La velocità di alimentazione è aumentata Malfunzionamento dei coltelli Il legno è troppo umido	
Se mentre piallate a spessore o a filo, il manicotto di aspirazione si inceppa	L'aspirazione è troppo debole	Installare un manicotto di aspirazione che garantisca una performance di almeno 20 m/s

Häiriöiden syiden määrittämiseen ja niiden poistoon vaaditaan aina erityisen suurta tarkkaavaisuutta ja varovaisuutta. Irrota virtapistoke etukäteen!

Seuraavassa esitellään eräitä yleisimpiä häiriöitä ja niiden syitä. Muiden häiriöiden ilmetessä käänny koneen myyjäliikkeen puoleen.

Häiriö	Syy	Poistaminen
Konetta ei saa kytkeytyksi päälle	Verkkojännite puuttuu Kuluneet hiiliharjat	Tarkista jännitteensyöttö Vie kone huoltokorjaamoon
Kone sammuu itsestään tyhjäkäynnin aikana	Sähkökatkos	Tarkasta verkkosulake Koneen rakenteeseen kuuluvasta alijännitesuojasta johtuen kone ei käynnisty itsestään uudelleen, vaan se on jännitteen palauduttua kytkettävä uudelleen päälle.
Kone pysähtyy höyläyksen aikana	Ylikuormitussuojan käynnistyminen tylsistä teristä tai liian suuresta syötöstä tai höyläyspaksuudesta johtuen	Ennen työn jatkamista vaihda terät tai odota moottorin jäähtymistä.
Pyörimisnopeus pienenee höyläyksen aikana	Liian suuri lastunirroitus Liian suuri syöttö Tylsät terät	Vähennä lastunirroitusta Pienennä syöttönopeutta Vaihda terät
Epäsiisti höyläysjälki	Tylsät terät Epätasainen syöttö	Vaihda terät Höylää tasaisella paineella ja pienemmällä syötöllä
Lastunpoisto tukkeutunut tasohöyläyksessä (ilman imujärjestelmää)	Liian suuri lastunirroitus Tylsät terät Liian märkä puu	
Lastunpoisto tukkeutunut oikaisuhöyläyksessä (ilman imujärjestelmää)	Liian suuri lastunirroitus Liian suuri syöttö Tylsät terät Liian märkä puu	
Lastunpoisto imurilla tukkeutunut oikaisu- tai tasohöyläyksessä	Liian heikko imu	On käytettävä imulaitetta, joka takaa vähintään 20 m/s:n ilmannopeuden imun liitäntäistukan kohdalla

VÝROBCE:**Scheppach**

Fabrikation von Holzbearbeitungsmaschinen GmbH
Günzburger Straße 69
D-89335 Ichenhausen

VÁŽENÝ ZÁKAZNÍKU,

V souladu s platnými předpisy o odpovědnosti za výrobek neručí výrobce tohoto zařízení za škody způsobené tímto zařízením nebo škody způsobené v souvislosti s jeho použitím v případě:

- nesprávné manipulace,
- nedodržení pokynů k použití,
- opravy provedené třetí stranou, neoprávněnými osobami,
- instalace nebo náhrady neoriginálních dílů,
- nesprávného použití,
- závady elektrického systému vzniklé nedodržením elektrické specifikace a předpisů VDE 0100, DIN 57113 / VDE 0113.

DOPORUČENÍ:

Před sestavením a používáním tohoto zařízení si přečtěte celý text provozních pokynů.

Tyto provozní pokyny jsou určeny pro usnadnění seznámení se zařízením a využití všech jeho funkčních možností.

Tyto provozní pokyny obsahují důležité poznámky týkající se bezpečného, správného a úsporného použití tohoto stroje a také pokyny, jak zabránit nebezpečím, jak snížit náklady na opravy, jak zkrátit prostoje, jak zvýšit spolehlivost a jak prodloužit životnost.

Mimo zde uvedených bezpečnostních předpisů musíte vždy dodržovat platné předpisy týkající se provozu tohoto stroje ve vaší zemi.

Vložte tyto provozní pokyny do průhledné plastového obalu, abyste je chránili před nečistotami a vlhkostí a uložte je v blízkosti stroje. Tyto pokyny si před zahájením práce musí přečíst každý pracovník obsluhy. S tímto strojem smí pracovat pouze osoby, které byly proškoleny v jeho obsluze a které byly informovány o souvisejících rizicích a nebezpečích. Je stanoven minimální věk obsluhy. Mimo bezpečnostních poznámek uvedených v těchto pokynech k obsluze a mimo speciálních předpisů platných ve vaší zemi, musí být při obsluze dřevoobráběcích strojů dodržovány základní technické předpisy.

VÝROBCA:**Scheppach**

Fabrikation von Holzbearbeitungsmaschinen GmbH
Günzburger Straße 69
D-89335 Ichenhausen

POZNÁMKA,

V súlade s platnými predpismi o zodpovednosti za výrobok neručí výrobca tohto zariadenia za škody spôsobené týmto zariadením alebo škody spôsobené v súvislosti s jeho použitím v prípade:

- nesprávnej manipulácie,
- nedodržania pokynov na použitie,
- opravy vykonanej treťou stranou, neoprávnenými osobami,
- inštalácie alebo náhrady neoriginálnych dielov,
- nesprávneho použitia,
- poruchy elektrického systému vzniknutej nedodržaním elektrickej špecifikácie a predpisov VDE 0100, DIN 57113 / VDE 0113.

ODPORÚČANIE:

Pred zostavením a používaním tohto zariadenia si prečítajte celý text prevádzkových pokynov.

Tieto prevádzkové pokyny sú určené na uľahčenie oboznámenia sa so zariadením a využitie všetkých jeho funkčných možností.

Tieto prevádzkové pokyny obsahujú dôležité poznámky týkajúce sa bezpečného, správneho a úsporného použitia tohto stroja a tiež pokyny ako zabrániť nebezpečenstvám, ako znížiť náklady na opravy, ako skrátiť prestoje, ako zvýšiť spoľahlivosť a ako predĺžiť životnosť.

Okrem tu uvedených bezpečnostných predpisov musíte vždy dodržiavať platné predpisy týkajúce sa prevádzky tohto stroja vo vašej krajine.

Vložte tieto prevádzkové pokyny do priehľadného plastového obalu, aby ste ich chránili pred nečistotami a vlhkosťou a uložte ich v blízkosti stroja. Tieto pokyny si pred začatím práce musí prečítať každý pracovník obsluhy. S týmto strojom smú pracovať iba osoby, ktoré boli preškolené v jeho obsluhu a ktoré boli informované o súvisiacich rizikách a nebezpečenstvách. Je stanovený minimálny vek obsluhy.

Okrem bezpečnostných poznámok uvedených v týchto pokynoch na obsluhu a okrem špeciálnych predpisov platných vo vašej krajine sa musia pri obsluhu drevoobrábacích strojov dodržiavať základné technické predpisy.

Izdelovalec**Scheppach**

Fabrikation von Holzbearbeitungsmaschinen GmbH
Günzburger Straße 69
D-89335 Ichenhausen

Spoštovani kupec,

Želimo vam veliko veselja in uspeha z vašo novo napravo Scheppach.

Napotek:

- Proizvajalec te naprave po veljavnem zakonu o jamstvu za izdelke ne jamči za škodo, ki nastane na napravi zaradi
- nepravilne uporabe
- neupoštevanja navodil
- popravil, ki so narejena s strani tretje osebe, nekvalificiranih delavcev
- vgradnje ali zamenjave neoriginalnih nadomestnih delov
- zaradi uporabe, ki ni v skladu z določili zaradi izpada električne napeljave, zaradi neupoštevanja električnih predpisov in določil VDE 0100, DIN 57113 / VDE 0113

Priporočila:

Pred sestavo in uporabo naprave preberite vsa navodila. Ta navodila naj vam bi olajšala, da svojo napravo spoznate in da izkoristite njene možnosti uporabe.

Navodila vsebujejo pomembne informacije za varno, pravilno in ekonomično uporabo, kakor tudi informacije kako se izogniti težavam, nevarnostim, popravilom ter kako povečati življenjsko dobo naprave. Poleg določil za varnost pri delu morate poleg teh navodil za uporabo nujno upoštevati tudi veljavne predpise za uporabo naprave, ki veljajo v Vaši državi.

Navodila shranite blizu naprave v plastično vrečko, da preprečite uničenje zaradi vlage in prahu. Vsaka oseba, ki napravo uporablja prvič, mora ta navodila prebrati in se jih skrbno držati. Napravo lahko uporabljajo samo osebe, ki so poučene o uporabi naprave in z njo povezanimi nevarnostmi. Upoštevati morate zahtevano spodnjo mejo starosti. Poleg varnostnih nasvetov, ki so nanizana v navodilih in predpisov za uporabo naprave, ki veljajo v Vaši državi, morate nujno upoštevati tudi splošno priznana tehnična navodila za delovanje z napravami za obdelovanje lesa.

HMS1070	
Rozsah dodávky	
	Hoblovka/Protahovačka HMS1070
	Posuvná rukojeť
	Vodítko podélných řezů
	Matice upínacího šroubu
	Spojky pro odsávání
	Seřizovací klika pro hoblovku
	Tlačné rukojeti
	Plochý klíč
	Šestihranný šroub
	Ukazatel nastavení
	Pryžová patka
	Pokyny pro obsluhu
Technické údaje	
Počet nožů	2 kusy
Otáčky nožového bloku	9000 ot./min.
Rozměry	950 x 490 x 480 mm
Hmotnost	30,5 kg
Technické údaje – Srovnávání	
Maximální šířka hoblování	254 mm
Maximální tloušťka třísky	2,5 mm
Rozměry hoblovacího stolu	445 x 263 mm
Pravítko pro podélné řezy d x v	635 x 127 mm
Úhel náklonu pravítka pro podélné řezy	90°–45°
Rozměry srovnávacího stolu	450 x 263 mm
Technické údaje – Protahování	
Maximální šířka hoblování	252 mm
Maximální výška protahování	5–120 mm
Maximální tloušťka třísky	2 mm
Rozměry protahovacího stolu	270 x 303 mm
Pohon	
Motor V/Hz	230V / 50 Hz
Příkon P1	1500 W
Ochranný okruh	ano
Podnapěťová relé	ano

Vyhrazujeme si právo na provádění technických změn!

PARAMETRY TÝKAJÍCÍ SE HLUČNOSTI DLE NORMY EN ISO 3744

Uváděné hodnoty jsou hodnoty u zdroje a nevyhovují předpisům o ochraně zdraví. I když mezi hodnotami u zdroje a hodnotami působícími na zdraví existuje korelace, není jisté, zda jsou nutná ochranná opatření. Úroveň hlučnosti působící na pracovníka lze ovlivnit následujícími faktory: Doba působení, vlastnosti místnosti, další zdroje hluku (například počet strojů a další činnosti prováděné v okolí. Požadavky na maximální hlučnost pracoviště se v jednotlivých zemích liší. Přitom by ale uváděné informace měly uživateli pomoci lépe posoudit nebezpečí a rizika.

Úroveň akustického výkonu v dB

Chod naprázdno $L_{VA} = 106$ dB (A) s protahováním

Úroveň akustického tlaku na pracovišti v dB

Chod naprázdno $L_{pA} = 92,9$ dB (A) s protahováním

Na výše uvedené hodnoty se vztahuje koeficient nepřesnosti měření (K = 3 dB).

HMS1070	
Rozsah dodávky	
	Hobľovačka/Hrúbkovačka HMS1070
	Posuvná rukoväť
	Vodidlo pozdĺžnych rezov
	Matica upínacej skrutky
	Spojky na odsávanie
	Nastavovacia kľuka pre hobľovačku
	Tlačné rukoväti
	Plochý kľúč
	Šesťhranná skrutka
	Ukazovateľ nastavenia
	Gumová päťka
	Pokyny na obsluhu
Technické údaje	
Počet nožov	2 kusy
Otáčky nožového bloku	9000 ot./min.
Rozmery	950 x 490 x 480 mm
Hmotnosť	30,5 kg
Technické údaje – Zarovňavanie	
Maximálna šírka hobľovania	254 mm
Maximálna hrúbka triesky	2,5 mm
Rozmery hobľovacieho stola	445 x 263 mm
Pravítko pre pozdĺžne rezy d x v	635 x 127 mm
Uhol náklonu pravítka pre pozdĺžne rezy	90°–45°
Rozmery zarovňavacieho stola	450 x 263 mm
Technické údaje – Hrúbkovanie	
Maximálna šírka hobľovania	252 mm
Maximálna výška hrúbkovania	5–120 mm
Maximálna hrúbka triesky	2 mm
Rozmery hrúbkovacieho stola	270 x 303 mm
Pohon	
Motor V/Hz	230V / 50 Hz
Príkion P1	1500 W
Ochranný okruh	áno
Podnapätové relé	áno

Vyhradzujeme si právo na vykonávanie technických zmien!

PARAMETRE TÝKAJÚCE SA HLUČNOSTI PODĽA NORMY EN ISO 3744

Uvádzané hodnoty sú hodnoty pri zdroji a nevyhovujú predpisom o ochrane zdravia. Aj keď medzi hodnotami pri zdroji a hodnotami pôsobiacimi na zdravie existuje korelácia, nie je isté, či sú nutné ochranné opatrenia. Úroveň hlučnosti pôsobiacej na pracovníka je možné ovplyvniť nasledujúcimi faktormi: Čas pôsobenia, vlastnosti miestnosti, ďalšie zdroje hluku (napríklad počet strojov a ďalšie činnosti vykonávané v okolí). Požiadavky na maximálnu hlučnosť pracoviska sa v jednotlivých krajinách líšia. Prítom by ale uvádzané informácie mali užívateľovi pomôcť lepšie posúdiť nebezpečenstvá a riziká.

Úroveň akustického výkonu v dB

Chod naprázdno $L_{WA} = 106$ dB (A) s hrúbkovaním

Úroveň akustického tlaku na pracovisku v dB

Chod naprázdno $L_{pA} = 92,9$ dB (A) s hrúbkovaním

Na vyššie uvedené hodnoty sa vzťahuje koeficient nepresnosti merania (K) = 3 dB

HMS1070	
Obsah dobave	
	Naprava za debelinsko in poravnalno obdelovanje
	Naravnalni naslon
	Orodja za montažo
	Pokrov rezalnika
	Šestkotna matica
	Nastavki za odsesavanje
	Vrtljivi ročaj za nastavitev debeline skoblanja
	Potisne ročice
	Ravni vijačni kľuč
	Šesterokotni vijak
	Merilo za nastavljanje
	Gumirane noge
	Navodila za uporabo
Tehnični podatki	
Število nožev	2 kosa
Število obratov skobeljnega valja	9000 1/min
Mere	950 x 490 x 480 mm
Masa	30,5 kg
Tehnični podatki poravnalnega skobeljnega valja	
Maksimalna širina skobeljnega valja	254 mm
Velikost mize skobeljnega valja	445x263 mm
Maksimalno obdelovanje	2,5 mm
Naravnalni naslon (d x v)	635 x 127 mm
Naklon naravnalnega naslona	90°–45°
Naravnalna miza	450 x 263 mm
Tehnični podatki debelilnega skobeljnega valja	
Maksimalna širina skobeljnega valja	252 mm
Maksimalna debelina skobeljnega valja	5–120 mm
Maksimalni odrez	2 mm
Naravnalna miza	270 x 303 mm
Pogon	
Motor V/Hz	230V / 50 Hz
Moč P1	1500 W
Zaščita za motor:	da
Sprožitev nične napetosti:	da

Pridružujemo si pravico do tehničnih sprememb!

Karakteristike šumov/hrupa v skladu z EN ISO 3744

Navedene vrednosti so emisijske vrednosti in ne predstavljajo varnih vrednosti na delovnem mestu. Kljub temu, da obstaja korelacija med imisijskimi in emisijskimi nivoji, iz tega ne moremo sklepati, če je potrebno izvesti dodatne previdnostne ukrepe ali ne. Faktorji, ki vplivajo na aktualen nivo emisijskih vrednosti na delovnem mestu vsebujejo svojevrstnost delovnega prostora, druge vire hrupa npr. število uporabljenih strojov in druge delovne procese, ki se izvajajo v soseščini. Dovoljene vrednosti na delovnem mestu, so lahko v vsaki državi različne. Navedene informacije naj bi uporabnikom omogočile oceniti morebitno ogroženost in tveganje.

Moč zvoka v dB

Prosti tek $L_{WA} = 106$ dB(A) skoblanje debeline

Nivo zvočnega tlaka na delovnem mestu dB

Prosti tek $L_{pA} = 92,9$ dB.(A) skoblanje debeline

Koeficient odstopanja (K = 3 dB) se nanaša na zgornje podatke.

PARAMETRY TÝKAJÍCÍ SE PRACHU

Hodnoty týkající se emisí prachu naměřené podle postupů používaných pro měření prachových emisí (parametry koncentrace) u dřevoobráběcích strojů, které jsou specifikovány komisí zabývající se obráběním dřeva, jsou nižší než 2 mg/m³. Po připojení stroje k odsávacímu zařízení s minimální rychlostí proudícího vzduchu 20 m/s mohou být prachové emise trvale udržovány v povoleném rozsahu, který je stanoven aktuálně platnými předpisy.

V závislosti na jednotlivých typech obrobků musí být dodržovány hodnoty uvedené výrobcem.

Obecné poznámky

- Po vybalení zařízení zkontrolujte všechny části, zda nebyly přepravou poškozeny. Případnou stížnost okamžitě uplatněte u dodavatele. Později přijaté stížnosti nebudou uznány.
- Zkontrolujte dodávku, zda je kompletní.
- Před použitím zařízení si přečtěte provozní pokyny, abyste se s ním řádně seznámili.
- Používejte pouze originální spotřební a náhradní díly a příslušenství Scheppach. Náhradní díly lze objednat u specializovaného prodejce.
- Při objednání uvádějte naše katalogová čísla dílů a také typ a rok výroby zařízení.

V těchto pokynech pro obsluhu jsou místa související s vaší bezpečností označena tímto symbolem: 

Základní bezpečnostní předpisy

- Seznamte s těmito bezpečnostními pokyny každou osobu, která bude pracovat s tímto strojem. Před zahájením práce si musí tyto pokyny přečíst každý pracovník obsluhy. Během práce je to příliš pozdě. To platí zejména pro osoby, které nepracují se strojem pravidelně, například při provádění přípravy, seřízení nebo údržby.
- Dodržujte všechny bezpečnostní pokyny a výstrahy nacházející se na stroji.
- Zajistěte, aby byly všechny bezpečnostní pokyny a výstrahy, které jsou připevněny na stroji, vždy kompletní a zcela čitelné.
- Zkontrolujte všechny napájecí kabely. Nepoužívejte vadné kabely.
- Zajistěte, aby byla hoblovka instalována do stabilní polohy na pevný podklad.
- Dbejte na to, aby byl dostatečně osvětlený stroj i prostor v jeho blízkosti.
- Během práce dávejte pozor na následující: Nebezpečí zranění prstů a rukou rotujícím obráběcím nástrojem.
- Při práci musí být všechny ochranné kryty a zábrany na svých místech a zcela funkční.
- Udržujte ostatní osoby, zejména děti, v bezpečné vzdálenosti od pracovního prostoru a stroje, který je připojen k napájecímu zdroji.
- Zajistěte, aby ke stroji, který není v chodu, neměly přístup děti.
- Nepřetěžujte tento stroj a používejte jej pouze ve

PARAMETRE TÝKAJÚCE SA PRACHU

Hodnoty týkajúce sa emisií prachu namerané podľa postupov používaných na meranie prachových emisií (parametre koncentrácie) pri drevoobrábacích strojoch, ktoré sú špecifikované komisiou zaoberajúcou sa obrábaním dreva, sú nižšie než 2 mg/m³. Po pripojení stroja k odsávaciemu zariadeniu s minimálnou rýchlosťou prúdiaceho vzduchu 20 m/s sa môžu prachové emisie trvalo udržiavať v povolenom rozsahu, ktorý je stanovený aktuálne platnými predpismi.

V závislosti od jednotlivých typov obrobkov sa musia dodržiavať hodnoty uvedené výrobcom.

Všeobecné poznámky

- Po vybalení zariadenia skontrolujte všetky časti, či neboli prepravou poškodené. Prípadnú sťažnosť okamžite uplatnite u dodávateľa. Neskôr prijaté sťažnosti nebudú uznané.
- Skontrolujte dodávku, či je kompletná.
- Pred použitím zariadenia si prečítajte prevádzkové pokyny, aby ste sa s ním riadne oboznámili.
- Používajte iba originálne spotrebné a náhradné diely a príslušenstvo Scheppach. Náhradné diely je možné objednať u špecializovaného predajcu.
- Pri objednaní uvádzajte naše katalógové čísla dielov a tiež typ a rok výroby zariadenia.

V týchto pokynoch na obsluhu sú miesta súvisiace s vašou bezpečnosťou označené týmto symbolom: 

Základné bezpečnostné predpisy

- Oboznámte s týmito bezpečnostnými pokynmi každú osobu, ktorá bude pracovať s týmto strojom. Pred začatím práce si musí tieto pokyny prečítať každý pracovník obsluhy. Počas práce je to príliš neskoro. To platí najmä pre osoby, ktoré nepracujú so strojom pravidelne, napríklad pri príprave, nastavovaní alebo údržbe.
- Dodržujte všetky bezpečnostné pokyny a výstrahy nachádzajúce sa na stroji.
- Zaistite, aby boli všetky bezpečnostné pokyny a výstrahy, ktoré sú pripevnené na stroji, vždy kompletne a celkom čitateľné.
- Skontrolujte všetky napájacie káble. Nepoužívajte chybné káble.
- Zaistite, aby bola hobl'ovačka inštalovaná do stabilnej polohy na pevný podklad.
- Dbajte na to, aby bol dostatočne osvetlený stroj aj priestor v jeho blízkosti.
- Počas práce dávajte pozor na nasledujúce: Nebezpečnosť zranenia prstov a rúk rotujúcim obrábacím nástrojom.
- Pri práci musia byť všetky ochranné kryty a zábrany na svojich miestach a celkom funkčné.
- Udržujte ostatné osoby, najmä deti, v bezpečnej vzdialenosti od pracovného priestoru a stroja, ktorý je pripojený k napájaciemu zdroju.
- Zaistite, aby k stroju, ktorý nie je v chode, nemali prístup deti.

Podatki o emisiji prahu

Na podlagi testov strokovnega odbora za les o emisiji prahu (parameter o koncentraciji prahu) strojev za obdelovanie lesa, znašajo izmerjene emisijske vrednosti manj kot 2mg/m³.

S tem lahko pri priključitvi stroja na primerno odsesavanje s hitrostjo zraka vsaj 20m/s varno upoštevamo veljavne TRK- vrednosti za lesni prah, ki veljajo v Zvezni republiki Nemčiji.

Pri obdelovanju različnih materialov upoštevajte obremenilne vrednosti proizvajalca materialov.

Splošno

Pri odpakiravanju naprave preverite, če so nastale morebitne poškodbe pri transportu. Glede reklamacij takoj obvestite dobavitelja. Kasnejše reklamacije se ne bodo upoštevale.

Preverite če je obseg dobave popoln.

Pred uporabo natančno preberite navodila.

Uporablajte samo originalne nadomestne dele in orodja ki jih dobite od vašega dobavitelja.

Pri svojih naročilih nam posredujte številko izdelka, ter tip in leto izdelave naprave.

Mesta v teh navodilih za uporabo, ki zadevajo vašo varnost so označena z znakom klicača: 

Splošna varnostna navodila

- Varnostne napotke posredujte vsem osebam, ki bodo stroj uporabljale. Pred začetkom dela je potrebno prebrati navodila, še posebej poglavje o varnostnih navodilih, kajti če jih preberete med delom je že prepozno. To velja tudi pri osebah, ki so le občasno v stiku z napravo npr. pri čiščenju, oskrbovanju.
- Bodite pozorni na navodila glede varnosti in preprečevanja poškodb, ki so nanizana na stroju.
- Poskrbite za to, da bodo navodila za varnost in preprečevanje poškodb vedno na voljo.
- Preverite napajalne kable. Ne uporabljajte poškodovanih kablov.
- Poskrbite da bo naprava trdno na tleh in v položaju v katerem se ne more prevrtni.
- Poskrbite za zadostno osvetlitev na delovnem območju.
- Pri delu bodite previdni-možnost poškodb rok in prstov.
- Na napravi je potrebno namestiti vso varnostno opremo.
- Ne pustite ljudi, še posebej otrok v delovno območje in bližino stroja v delovanju.
- Otrokom preprečite dostop do naprave.
- Ne preobremenjujte naprave in z njo opravljajte le v delovnem območju v skladu s tehničnimi podatki navedenih v navodilih za uporabo.
- Pri delu na prostem bodite pozorni, da je stroj trdno postavljen na podlago, ter da vaša obutev ne drsi in je primerna za delo.
- Kabel uporabljajte izključno za njegov namen. Zavarujte ga pred vročino, oljem in ostrim robovom.

výkonovém rozsahu, který je specifikován v kapitole Technické údaje v návodu k obsluze.

- Pracujete-li venku, nestůjte na kluzkém povrchu a používejte pevnou pracovní obuv.
- Nezacházejte špatně s napájecím kabelem. Chraňte kabel před horkými a mastnými povrchy a před ostrými hranami.
- Používejte pouze správně nabroušené hoblovací nože, které zaručují snadnější a bezpečnější práci.
- Udržujte rukojeti suché a čisté a dbejte na to, aby nebyly znečištěny olejem nebo mazivem.
- Před zapnutím stroje odstraňte všechny klíče a seřizovací přípravky.
- Pracujete-li venku, používejte pouze správně označené prodlužovací kabely, které jsou určeny pro venkovní použití.
- Udržujte ostatní osoby, zejména děti, v bezpečné vzdálenosti od stroje, který je připojen k napájecímu zdroji.
- Vždy dávejte velký pozor na to, co děláte. Vždy o prováděné práci pečlivě přemýšlejte a nepracujte, nejste-li dostatečně koncentrováni.
- Obsluze stroje musí být nejméně 18 let. Obsluhujícím učňům musí být nejméně 16 let, ale se strojem mohou pracovat pouze pod dozorem dospělého.
- Osoby pracující se strojem nesmí být rozptylovány.
- V pracovním prostoru stroje se nesmí nacházet piliny a odpad z dřevěných materiálů. Nepořádek může vést k způsobení nehod.
- Chraňte stroj před deštěm a vlhkostí.
- Nepoužívejte tento stroj ve vlhkém nebo mokřém prostředí.
- Ukládejte tento stroj na bezpečném místě tak, aby nemohlo dojít k zranění žádných osob nebo aby nemohlo dojít k jeho spuštění. Zajistěte, aby tento stroj nebyl uložen mimo budovu nebo ve vlhkém prostředí bez řádné ochrany.
- Používejte tento stroj pouze podle pokynů uvedených v pokynech pro jeho obsluhu a pouze pro účel, pro který je určen.
- Nepoužívejte tento stroj na místech, kde hrozí nebezpečí požáru nebo výbuchu.
- Při práci se strojem se nikdy nedotýkejte žádných uzemněných předmětů (například potrubí, radiátory, elektrické trouby, chladničky).
- Při práci noste výhradně přiléhavý oděv. Sundejte si prsteny, náramky a ostatní šperky.
- Používejte vhodnou ochranu zraku, brýle a masku proti prachu.
- Chraňte dlouhé vlasy čepicí nebo sítkou na vlasy.
- Při výměně nožů hoblovky/protahovačky používejte pevné rukavice.
- Při práci na stroji nepoužívejte žádné rukavice s výjimkou manipulace s příliš hrubými obrobky.
- Bezpečnostní mechanismy stroje nesmí být demonstrovány nebo vyřazovány z provozu. Úkony týkající se čištění, výměny, kalibrace a nastavení stroje mohou být prováděny pouze v případě, je-li vypnutý motor. Odpojte zástrčku napájecího kabelu od síťové zásuvky a počkejte, dokud se rotující nástroj zcela nezastaví.
- Připojení stroje k elektrické síti a provádění oprav

- Nepreťažujte tento stroj a používajte ho iba vo výkonovom rozsahu, ktorý je špecifikovaný v kapitole Technické údaje v návode na obsluhu.
- Ak pracujete vonku, nestojte na klzkom povrchu a používajte pevnú pracovnú obuv.
- Nezaobchádzajte zle s napájacím káblom. Chráňte kábel pred horúcimi a mastnými povrchmi a pred ostrými hranami.
- Používajte iba správne nabrúsené hobľovacie nože, ktoré zaručujú jednoduchšiu a bezpečnejšiu prácu.
- Udržujte rukoväť suchú a čistú a dbajte na to, aby neboli znečistené olejom alebo mazivom.
- Pred zapnutím stroja odstráňte všetky kľúče a nastavovacie prípravky.
- Ak pracujete vonku, používajte iba správne označené predlžovacie káble, ktoré sú určené na vonkajšie použitie.
- Udržujte ostatné osoby, najmä deti, v bezpečnej vzdialenosti od stroja, ktorý je pripojený k napájaciu zdroju.
- Vždy dávajte veľký pozor na to, čo robíte. Vždy o vykonávanej práci starostlivo premýšľajte a nepracujte, ak nie ste dostatočne koncentrovaní.
- Obsluha stroja musí mať najmenej 18 rokov. Obsluhujúci učni musia mať najmenej 16 rokov, ale so strojom môžu pracovať iba pod dozorom dospelého.
- Osoby pracujúce so strojom sa nesmú rozptyľovať.
- V pracovnom priestore stroja sa nesmú nachádzať piliny a odpad z drevených materiálov. Neporiadok môže viesť k spôsobeniu nehôd.
- Chráňte stroj pred dažďom a vlhkosťou.
- Nepoužívajte tento stroj vo vlhkom alebo mokrom prostredí.
- Ukladajte tento stroj na bezpečnom mieste tak, aby nemohlo dôjsť k zraneniu žiadnych osôb alebo aby nemohlo dôjsť k jeho spusteniu. Zaisťte, aby tento stroj nebol uložený mimo budovy alebo vo vlhkom prostredí bez riadnej ochrany.
- Používajte tento stroj iba podľa pokynov uvedených v pokynoch na jeho obsluhu a iba na účel, na ktorý je určený.
- Nepoužívajte tento stroj na miestach, kde hrozí nebezpečenstvo požiaru alebo výbuchu.
- Pri práci so strojom sa nikdy nedotýkajte žiadnych uzemnených predmetov (napríklad potrubia, radiátory, elektrické rúry, chladničky).
- Pri práci noste výhradne priliehavý odev. Odložte si prstene, náramky a ostatné šperky.
- Používajte vhodnú ochranu zraku, okuliare a masku proti prachu.
- Chráňte dlhé vlasy čapicou alebo sieťkou na vlasy.
- Pri výmene nožov hobľovačky/hrúbkovačky používajte pevné rukavice.
- Pri práci na stroji nepoužívajte žiadne rukavice s výnimkou manipulácie s príliš hrubými obrobkami.
- Bezpečnostné mechanizmy stroja sa nesmú demontovať alebo vyradovať z prevádzky. Úkony týkajúce sa čistenia, výmeny, kalibrácie a nastavenia stroja sa môžu vykonávať iba v prípade, ak je vypnutý motor. Odpojte zástrčku napájacieho kábla od sieťovej zásuvky a počkajte, kým sa rotujúci nástroj celkom

- Za boljšo in varnejšo uporabo uporabljajte dobro nabrúšene skobeljne nože.
- Vzdržujte ročice suhe, čiste in naj ne bodo naoljene
- Pred uporabo naprave odstranite vse kľúče in orodja za montažo.
- Pri delu na prostem uporabljajte le dovoljene in ustrezne podaljške.
- Ne pustite ljudi, še posebej otrok v delovno območje in bližino stroja v delovanju.
- Bodite pozorni in previdni pri delu. Delajte po pameti in naprave ne uporabljajte kadar ste dekoncentrirani.
- Uporabnik stroja mora biti star vsaj 18 let. Vajenci morajo biti stari vsaj 16 let in lahko delo na stroju opravljajo le pod nadzorom usposobljene osebe.
- Oseb, ki upravljajo s strojem ne smete zmotiti.
- Delovno območje in stroj morata biti čista. Odstranite lesene ostružke in žagovino . Nered lahko namreč vodi k nesrečam.
- Zaščitite napravo pred vlago in dežjem.
- Ne uporabljajte aparata na vlažnem območju.
- Napravo ustrezno shranjujte, zato da se nihče ne more na napravi poškodovati, ali jo spraviti v pogon. Pazite, da naprava ne stoji nezaščitena zunaj ali v vlažnem okolju.
- Napravo uporabljajte v skladu z navodili in z namenom za katerega je bila ustvarjena.
- Naprave ne uporabljajte tam, kjer je možnost požara ali eksplozije.
- Med obratovanjem se ne dotikajte ozemljenih delov(radiatorji, hladilniki ,električni štedilniki...)
- Pri delu nosite tesno prilegajoča se oblačila ter odstranite ves nakit, prstane, ure...
- Dolge lase ustrezno pokrijte s čepico ali mrežico za lase. .
- Pri menjavi nožev nosite rokavice.
- Pri delu ne nosite rokavic, razen pri obdelavi grobih materialov.
- Ne odstranite varnostne opreme iz stroja. Predelovalna, merilna, naravnalna in čistilna dela opravljajte le ko je stroj ugasnjen. Izklopite električni vtič in počakajte, da se rotacijski del ugasne.
- Dela na elektroinštalacijah kot so inštalacije, popravila in vzdrževalna dela, so dovoljena le strokovnjakom.
- Po zamenjavi in popravilu takoj nazaj namestite varovala. Pred popravili izklopite električni tok.
- Za odsesavanje lesnih ostružkov in žagovine uporabite napravo za odsesavanje. Hitrost toka na odsesovalnem odstavku mora znašati min. 20m/s.
- Ne uporabljajte poškodovanih nožev ali takšnih ki so spremenili obliko.
- Pri skobljanju večjih in nepriročnih delov uporabljajte pripomočke npr. posebno opremo.
- Pri vsaki tudi najmanjši spremembi lokacije izključite napravo iz električnega toka. Pred delovanjem pa jo zopet priključite na električni tok.
- Ko prenehate z delom ugasnite motor in izključite napravo iz električnega vtiča. Iz električnega vtiča izklopite napravo vsakič, ko le ta ne obratuje.
- Pred vsako uporabo preverite če varnostna oprema in stikalo delujeta. Naprave ne uporabljajte, če so deli naprave poškodovani.

elektrického systému může provádět pouze kvalifikovaný elektrikář.

- Po ukončení oprav nebo úkonů údržby okamžitě nasadte zpět všechny ochranné kryty a bezpečnostní zařízení.
- Před jakoukoli opravou proveďte vypnutí stroje a odpojte zástrčku napájecího kabelu od síťové zásuvky.
- Používejte zařízení pro odsávání, abyste zajistili odstranění prachu a pilin. Rychlost proudícího vzduchu připojeného odsávání musí být 20 m/s.
- Nepoužívejte u hoblovky/protahovačky žádné nože, na kterých jsou praskliny nebo u kterých došlo k změně jejich tvaru.
- Při manipulaci s těžkými nebo objemnými obrobky použijte vhodné podpěry, například válečkové stojany (volitelné příslušenství).
- Při zpozorování sebemenšího problému v pracovním prostředí nebo na stroji odpojte externí napájení stroje. Před opětovným uvedením stroje do provozu proveďte řádné připojení stroje k napájecí síti.
- Při odchodu z pracoviště vypněte motor stroje. Odpojte zástrčku napájecího kabelu od síťové zásuvky.
- Není-li tento stroj používán, odpojte zástrčku napájecího kabelu od síťové zásuvky.
- Před každým použitím tohoto stroje proveďte kontrolu, zda nejsou poškozeny spínače, zástrčky, elektrické kabely a zda nejsou poškozeny nebo odstraněny ochranné kryty. Zapínejte tento stroj pouze v případě, je-li v dokonalém provozuschopném stavu.
- Pracujte pouze se správně nabroušenými hoblovacími noži. Tupé nože zvyšují riziko vzniku mrtvého chodu.
- Vždy srovnejte chránič nožového bloku hoblovky/protahovačky podle šířky obrobku. Nepoužívaná část nožového bloku musí být zakryta.
- U krátkých obrobků používejte tlačnou tyč.
- Při hoblování úzkých obrobků používejte přidavné podpěry, jako jsou například horizontální přítlačná zařízení nebo pružně uložené kryty.
- Nepoužívejte tento stroj pro výrobu polodrážek nebo rybinových spojů.
- Provádějte pravidelnou kontrolu funkce zabraňující mrtvému chodu a funkce nožové hlavy.
- Při provozu by měl být tento stroj připevněn k povrchu pomocí šroubů.
- Pravidelně kontrolujte pevné usazení nožů hoblovky/protahovačky a podpěry nožů na nožovém hřídeli.
- Nože nesmí vyčnívat nad nožový hřídel o více než 2,5 mm + 10 %.
- Tento stroj musí být bezpečně uzemněn. Žlutozelený (zelený) vodič je uzemňovací vodič.
- Pravidelně kontrolujte správnou funkci bezpečnostního zařízení, které zabraňuje mrtvému chodu.
- Nikdy nevytvářejte tlisků větší než 2,5 mm.
- Minimální výška nožů hoblovky/protahovačky, které mohou být broušeny, je 20 mm.

nezastaví.

- Pripojenie stroja k elektrickej sieti a opravy elektrického systému môže vykonávať iba kvalifikovaný elektrikár.
- Po ukončení opráv alebo úkonov údržby okamžite nasadte späť všetky ochranné kryty a bezpečnostné zariadenia.
- Pred akoukoľvek opravou vypnite stroj a odpojte zástrčku napájacieho kábla od sieťovej zásuvky.
- Používajte zariadenie na odsávanie, aby ste zaistili odstránenie prachu a pilín. Rýchlosť prúdiaceho vzduchu pripojeného odsávania musí byť 20 m/s.
- Nepoužívajte pri hobľovačke/hrúbkovačke žiadne nože, na ktorých sú praskliny alebo pri ktorých došlo k zmene ich tvaru.
- Pri manipulácii s ťažkými alebo objemnými obrobkami používajte vhodné podpery, napríklad valčekové stojany (voliteľné príslušenstvo).
- Pri spozorovaní najmenšieho problému v pracovnom prostredí alebo na stroji odpojte externé napájanie stroja. Pred opätovným uvedením stroja do prevádzky ho riadne pripojte k napájacej sieti.
- Pri odchode z pracoviska vypnite motor stroja. Odpojte zástrčku napájacieho kábla od sieťovej zásuvky.
- Ak sa tento stroj nepoužíva, odpojte zástrčku napájacieho kábla od sieťovej zásuvky.
- Pred každým použitím tohto stroja vykonajte kontrolu, či nie sú poškodené spínače, zástrčky, elektrické káble a či nie sú poškodené alebo odstránené ochranné kryty. Zapínajte tento stroj iba v prípade, ak je v dokonalom prevádzkyschopnom stave.
- Pracujte iba so správne nabrušenými hobľovacími nožmi. Tupé nože zvyšujú riziko vzniku mŕtveho chodu.
- Vždy zarovnajzte chránič nožového bloku hobľovačky/hrúbkovačky podľa šírky obrobku. Nepoužívaná časť nožového bloku musí byť zakrytá.
- Pri krátkych obrobkoch používajte tlačnú tyč.
- Pri hobľovaní úzkych obrobkov používajte prídavné podpery, ako sú napríklad horizontálne prítlačné zariadenia alebo pružne uložené kryty.
- Nepoužívajte tento stroj na výrobu polodrážok alebo rybinových spojov.
- Vykonávajte pravidelnú kontrolu funkcie zabraňujúcej mŕtvemu chodu a funkcie nožovej hlavy.
- Pri prevádzke by mal byť tento stroj pripevnený k povrchu pomocou skrutiek.
- Pravidelne kontrolujte pevné usadenie nožov hobľovačky/hrúbkovačky a podpery nožov na nožovom hriadeli.
- Nože nesmú vyčnievať nad nožový hriadeľ o viac ako 2,5 mm + 10 %.
- Tento stroj musí byť bezpečne uzemnený. Žltozelený (zelený) vodič je uzemňovací vodič.
- Pravidelne kontrolujte správnu funkciu bezpečnostného zariadenia, ktoré zabraňuje mŕtvemu chodu.
- Nikdy nevytvárajte triesku väčšiu než 2,5 mm.
- Minimálna výška nožov hobľovačky/hrúbkovačky, ktoré sa môžu brúsiť, je 20 mm.

- Zaradi varnejšie uporabe uporabljajte le dobro nabrušene nože. Del skobeljnega noža, ki ni v uporabi, zakrijte.
- Pri skobljanju manjših delov uporabljajte drsnik..
- Pri skobljanju tanjših delov uporabljajte dodatne pripomočke .
- Redno kontrolirajte delovanje skobeljnega valja ter varovala proti udarcem.
- Pri delu z vijaki je potrebno napravo pritrditi na tla.
- Redno pregledujte, da so skobeljni noži trdno nameščen .
- Skobeljni noži lahko iz valja z noži štrlijo le 1mm + 10%.
- Naprava mora biti vedno ozemljena. Rumeno-zelena (zelena) žica je varnostni prevodnik.
- Redno je potrebno preverjati varovalo proti povratnemu udarcu, da le ta deluje brezhibno.
- Nikoli ne skobljajte bolj globoko kot 2mm.

Správné použití

Stroj vyhovuje požadavkům platné směrnice EU pro strojní zařízení.

- Před zahájením práce musí být na stroji nasazeny všechny ochranné kryty a bezpečnostní zařízení.
- Stroj byl konstruován pro obsluhu jednou osobou. Obsluha odpovídá za ochranu třetích stran před všemi riziky, která vyplývají z provozu stroje v pracovním prostoru.
- Dodržujte všechny bezpečnostní pokyny a výstrahy nacházející se na stroji.
- Zajistěte, aby byly všechny bezpečnostní pokyny a výstrahy, které jsou připevněny na stroji, vždy kompletní a zcela čitelné.
- Tato hoblovka/protahovačka se všemi nabízenými pracovními nástroji a příslušenstvím je určena výhradně pro práci se dřevem.
- Při práci se standardním zařízením nesmí rozměry obrobku přesahovat rozměry pracovního stolu. Šířka průchodu 254 mm, výška průchodu 5 – 120 mm.
- Větší obrobky, které by se mohly ze stole překlopit, vyžadují použití prodlužovacích stolů nebo válečkového stojanu (volitelné příslušenství).
- Při práci v uzavřeném prostoru musí být ke stroji připojeno odsávací zařízení, které bude odstraňovat piliny a prach. Rychlost proudícího vzduchu připojeného odsávání musí být 20 m/s.
- Při práci v komerčních prostorech musí být použito odsávací zařízení, které splňuje požadavky příslušných předpisů.
- Nikdy nevypínejte nebo nesnímejte odsávací zařízení, je-li tento stroj v chodu.
- Stroj může být používán pouze v perfektním technickém stavu a v souladu s určeným použitím a s pokyny uvedenými tomto návodu k obsluze. Proto musí být okamžitě odstraněny všechny funkční poruchy, a to zejména ty, které mají vliv na bezpečnost stroje.
- Musí být dodržovány bezpečnostní, pracovní a servisní pokyny výrobce a také technické parametry uvedené v kapitole Technické údaje.
- Musí být také respektovány předpisy týkající se prevence nehod a další obecně uznávaná bezpečnostní a technická pravidla.
- Používat toto zařízení a provádět jeho údržbu a obsluhu smí pouze osoby, které jsou s tímto zařízením seznámeny a které jsou proškoleny v jeho obsluze a správných postupech. Provedením úprav nebo změn na tomto stroji zaniká veškerá odpovědnost výrobce za případně vzniklé škody.
- Tento stroj může být používat pouze s původním příslušenstvím a originálními pracovními nástroji výrobce.
- Pozor: Použití jiných pracovních nástrojů nebo příslušenství, které nejsou uvedeny v návodu k obsluze, může vést k způsobení zranění.
- Nejste oprávněni použít zařízení k jinému účelu. Výrobce neodpovídá za škody vzniklé neoprávněným použitím stroje, toto riziko spočívá výhradně na obsluze tohoto stroje.

Správne použitie

Stroj vyhovuje požiadavkám platnej smernice EÚ pre strojové zariadenia.

- Pred začatím práce musia byť na stroji nasadené všetky ochranné kryty a bezpečnostné zariadenia.
- Stroj bol konštruovaný na obsluhu jednou osobou. Obsluha zodpovedá za ochranu tretích strán pred všetkými rizikami, ktorá vyplývajú z prevádzky stroja v pracovnom priestore.
- Dodržujte všetky bezpečnostné pokyny a výstrahy nachádzajúce sa na stroji.
- Zaistite, aby boli všetky bezpečnostné pokyny a výstrahy, ktoré sú pripevnené na stroji, vždy kompletne a celkom čitateľné.
- Táto hobľovačka/hrúbkovačka so všetkými ponúkanými pracovnými nástrojmi a príslušenstvom je určená výhradne na prácu s drevom.
- Pri práci so štandardným zariadením nesmú rozmery obrobku presahovať rozmery pracovného stola. Šírka priechodu 254 mm, výška priechodu 5 – 120 mm.
- Väčšie obrobky, ktoré by sa mohli zo stola preklopiť, vyžadujú použitie predlžovacích stolov alebo valčekového stojana (voliteľné príslušenstvo).
- Pri práci v uzatvorenom priestore musí byť k stroju pripojené odsávacie zariadenie, ktoré bude odstraňovať piliny a prach. Rýchlosť prúdiaceho vzduchu pripojeného odsávania musí byť 20 m/s.
- Pri práci v komerčných priestoroch sa musí použiť odsávacie zariadenie, ktoré spĺňa požiadavky príslušných predpisov.
- Nikdy nevypínajte alebo neodoberajte odsávacie zariadenie, ak je tento stroj v chode.
- Stroj sa môže používať iba v perfektnom technickom stave a v súlade s určeným použitím a s pokynmi uvedenými v tomto návode na obsluhu. Preto musia byť okamžite odstránené všetky funkčné poruchy, a to predovšetkým tie, ktoré majú vplyv na bezpečnosť stroja.
- Musia sa dodržiavať bezpečnostné, pracovné a servisné pokyny výrobcu a tiež technické parametre uvedené v kapitole Technické údaje.
- Musia sa tiež rešpektovať predpisy týkajúce sa prevencie nehôd a ďalšie všeobecne uznávané bezpečnostné a technické pravidlá.
- Používať toto zariadenie a vykonávať jeho údržbu a obsluhu smú iba osoby, ktoré sú s týmto zariadením oboznámené a ktoré sú preškolené v jeho obsluhu a správnych postupoch. Vykonaním úprav alebo zmien na tomto stroji zaniká všetka zodpovednosť výrobcu za prípadne vzniknuté škody.
- Tento stroj sa môže používať iba s pôvodným príslušenstvom a originálnymi pracovnými nástrojmi výrobcu.
- Pozor: Použitie iných pracovných nástrojov alebo príslušenstva, ktoré nie sú uvedené v návode na obsluhu, môže viesť k spôsobeniu zranenia.
- Nie ste oprávnení použiť zariadenie na iný účel. Výrobca nezodpovedá za škody vzniknuté neoprávneným použitím stroja, toto riziko spočíva výhradne na obsluhu stroja.

PRAVILNA UPORABA

- Pred uporabo je potrebno montirati vso zaščitno in varnostno opremo.
- Naprava je narejena tako, da jo upravlja ena oseba. Upravitelj naprave je v delovnem okolju odgovoren za drugo osebo.
- Upoštevajte vsa varnostne- in napotke o nevarnostih, ki so navedeni na napravi.
- Vse varnostne- in napotke o nevarnosti shranjujte v berljivem stanju.
- Naprava za debelinsko in poravnalno obdelovanje je z vsemi svojimi deli konstruirana za skobljanje lesa.
- Obdelovani kosi naj ne bodo večji kot miza. Dopusčena širina je 204 mm, dopuščena višina pa 120 mm.
- Pri večjih kosih, je potrebno namestiti podaljšek mize (posebna dodatna oprema).
- Pri uporabi v zaprtih prostorih, je potrebno napravo priključiti na napravo za odsesavanje. Hitrost toka na odsesovalnem odstavku mora znašati 20m/s
- Za delo v obrtnem področju, je potrebno namestiti sesalnik, ki ustreza gospodarskim predpisom
- Nikoli ne odklopite naprave za odsesavanje, če je naprava v delovanju
- Napravo uporabljajte v le v skladu z določbami in varnostjo, tehnično brezhibno ter le z upoštevanjem navodil.
- Potrebno je upoštevati proizvajalčeva navodila o delovanju, vzdrževanju in varnosti, prav tako pa tudi mere, ki jih najdete v tehničnih podatkih.
- Napravo lahko vzdržujejo, popravljajo n oskrbujejo le osebe, ki napravo poznajo in ki so podučene o morebitnih nevarnostih. Proizvajalec ne jamči za poškodbe, ki jih je uporabnik povzročil sam.
- Naprava se lahko uporablja le z originalno opremo, ter originalnim orodjem proizvajalca.
- Pozor: Uporaba orodja ali opreme, ki ni navedeno v navodilih lahko za Vas prestavlja resno nevarnost.
- V kolikor se pravila in navodila ne izvajajo dosledno proizvajalec umika svojo odgovornost za nastalo škodo.

Zbytková rizika

Tento stroj byl vyroben s využitím moderní technologie a v souladu s platnými bezpečnostními předpisy. Určitá zbytková rizika mohou ovšem stále existovat.

- Je-li obrobek nesprávně posouván, rotující hoblovací hřídel může způsobit poranění prstů a rukou.
- Není-li obrobek řádně zajištěn nebo posouván, například při práci bez koncového dorazu, odmrštěné obrobky mohou způsobit zranění.
- Dřevěné odřezky a piliny mohou představovat zdravotní rizika. Zajistěte, aby byly používány osobní ochranné pomůcky, jako například ochranné brýle a maska proti prachu. Používejte odsávací systém.
- Zranění způsobená poškozenými noži hoblovky/protahovačky. Provádějte pravidelnou kontrolu nožů, zda jsou v perfektním stavu.
- Při výměně nožů hoblovky/protahovačky hrozí riziko zranění prstů a rukou. Používejte vhodné ochranné rukavice.
- Riziko zranění při spouštění nožů hoblovky/protahovačky při zapínání stroje.
- Zranění způsobená elektrickým proudem při použití poškozených prodlužovacích kabelů.
- Zranění způsobená při chodu stroje, má-li jeho obsluha dlouhé vlasy nebo uvolněný pracovní oděv. Používejte vhodné prvky osobní ochrany, jako jsou síťka na vlasy nebo řádně upnutý pracovní oděv.
- Dokonce při dodržování všech bezpečnostních opatření existují určitá zbytková rizika, která nemusí být zjevná.
- Zbytková rizika mohou být minimalizována dodržováním pokynů, které jsou uvedeny v částech „Bezpečnostní pokyny“, „Správné použití“ a v celém tomto návodu k obsluze.

Umístění stroje

Připravte si místo, kde bude stroj postaven. Ujistěte se, zda máte k dispozici dostatečný prostor umožňující provádět bezpečnou a bezproblémovou práci. Stroj je určen pro provoz v uzavřených místnostech. Musí být usazen ve stabilní poloze na rovném a pevném povrchu. Stroj může být připevněn k pracovnímu stolu (montážní upevňovací prvky nejsou s tímto strojem dodávány (obr. 1)).

Přeprava

Při přepravě může být tento stroj zvedán pouze na vhodné základně. Nikdy nezvedejte tento stroj za ochranné kryty, seřizovací rukojeti nebo pracovní stůl hoblovky/protahovačky.

Před přepravou odpojte zástrčku napájecího kabelu od síťové zásuvky.

Během přepravy musí být ochranný kryt nožové hlavy nastaven v nejnižší poloze.

Fig. 1

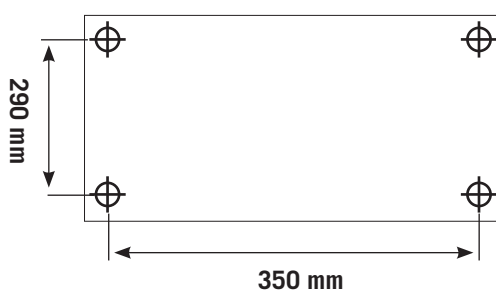

Zvyškové riziká

Tento stroj bol vyrobený s využitím modernej technológie a v súlade s platnými bezpečnostnými predpismi. Určité zvyškové riziká však môžu stále existovať.

Ak sa obrobok nesprávne posúva, rotujúci hobľovacie hriadeľ môže spôsobiť poranenie prstov a rúk.

- Ak sa obrobok nesprávne posúva, rotujúci hobľovacie hriadeľ môže spôsobiť poranenie prstov a rúk.
- Ak nie je obrobok riadne zaistený alebo posúvaný, napríklad pri práci bez koncového dorazu, odmrštené obrobky môžu spôsobiť zranenie.
- Drevené odrezky a piliny môžu predstavovať zdravotné riziká. Zaistite, aby sa používali osobné ochranné pomôcky, ako napríklad ochranné okuliare a maska proti prachu. Používajte odsávací systém.
- Zranenia spôsobené poškodenými nožmi hobľovačky/hrúbkovačky. Vykonávajte pravidelnú kontrolu nožov, či sú v perfektnom stave.
- Pri výmene nožov hobľovačky/hrúbkovačky hrozí riziko zranenia prstov a rúk. Používajte vhodné ochranné rukavice.
- Riziko zranenia pri spúšťaní nožov hobľovačky/hrúbkovačky pri zapínaní stroja.
- Zranenia spôsobené elektrickým prúdom pri použití poškodených predlžovacích káblov.
- Zranenia spôsobené pri chode stroja, ak má jeho obsluhu dlhé vlasy alebo uvoľnený pracovný odev. Používajte vhodné prvky osobnej ochrany, ako sú sieťka na vlasy alebo riadne upnutý pracovný odev.
- Dokonca pri dodržiavaní všetkých bezpečnostných opatrení existujú určité zvyškové riziká, ktoré nemusia byť zjavné.
- Zvyškové riziká môžu byť minimalizované dodržiavaním pokynov, ktoré sú uvedené v častiach „Bezpečnostné pokyny“, „Správne použitie“ a v celom tomto návode na obsluhu.

Umiestnenie stroja

Pripravte si miesto, kde bude stroj stáť. Uistite sa, či máte k dispozícii dostatočný priestor umožňujúci vykonať bezpečnú a bezproblémovú prácu. Stroj je určený na prevádzku v uzatvorených miestnostiach. Musí byť usadený v stabilnej polohe na rovnom a pevnom povrchu. Stroj môže byť pripevnený k pracovnému stolu (montážne upevňovacie prvky sa s týmto strojom nedodávajú (obr. 1)).

Preprava

Pri preprave sa môže tento stroj zdvíhať iba na vhodnej základni. Nikdy nezdvíhajte tento stroj za ochranné kryty, nastavovacie rukoväti alebo pracovný stôl hobľovačky/hrúbkovačky.

Pred prepravou odpojte zástrčku napájacieho kábla od sieťovej zásuvky.

Počas prepravy musí byť ochranný kryt nožovej hlavy nastavený v najnižšej polohe.

Preostala tveganja

- Naprava je zgrajena po najnovějšíh tehničnih postopkih in v skladu z veljavnimi varnostno-tehničnimi pravili. Kljub temu pa se lahko med delom pojavijo tveganja.
- Nevarnost poškodbe rok in prstov zaradi neustreznega držanja obdelovanca.
- Poškodbe zaradi obdelovancev, ki jih odnese pri neustreznem držanju ali vodenju
- Ogrožanje zdravja z lesnim prahom ali ostružki. Nujno uporabljajte pripomočke kot so zaščitna očala, maska za prah. Namestite napravo za odsesavanje
- Poškodbe zaradi obrabljenih skobeljnih nožev. Nože redno pregledujte.
- Poškodbe rok in prstov pri menjavi nožev. Nadenite si ustrezne rokavice.
- Nevarnost poškodb pri vključitvi stroja, zaradi delujočega noža.
- Nevarnosti poškodb pri delujočem stroju zaradi dolgih las ali preširoke obleke. Uporabljajte mrežico za lase in oprijemajočo se obleko.
- Tudi če upoštevate vse varnostne ukrepe, še vedno obstajajo možnosti poškodb..
- Preostalim tveganjem se ognete tako, da upoštevate uporabo v skladu z določili kot tudi navodila za uporabo.

Postavitev

Pripravite delovno območje, kjer naj bi se naprava nahajala. Poskrbite za veliko prostora, saj bo tako delo varnejše in nemoteno. Stroj je bil narejen za delo v zaprtem prostoru in mora biti postavljen v stoječem položaju na ravni, trdi podlagi. Napravo lahko pritrdimo na delovno mizo (Slika1) (Material za pritrditev ni vključen v obseg dobave).

Prevoz

Napravo se lahko dviguje le na njenem ogrodju. Nikoli je ne dvigujte na varovalni opremi, ročici ali na zaščiti za skobeljni valj. Pri prevozu napravo vedno izklopite iz vtičnice. Med prevozom naj se varovalo skobeljnega valja nahaja na najnižjemu položaju.

Fig. 2

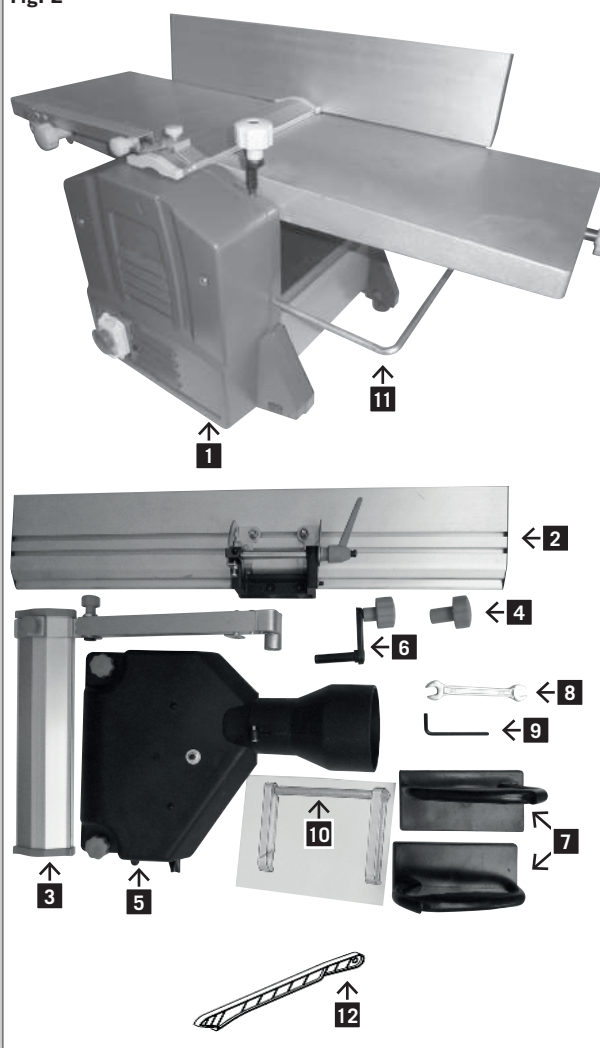
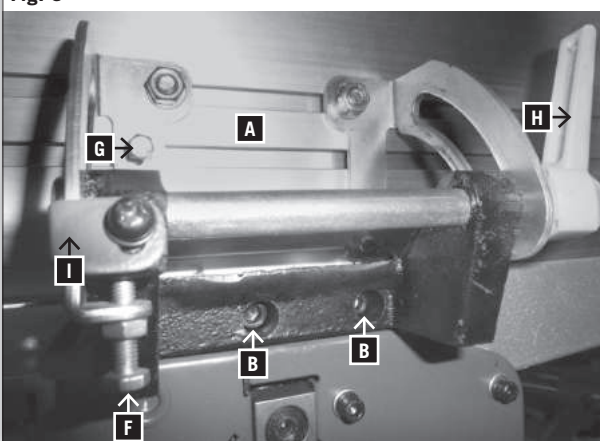

Fig. 3



Vybalení stroje

Zkontrolujte, zda během přepravy nedošlo k žádnému poškození dodaného stroje. Zjistíte-li jakékoli poškození, okamžitě informujte přepravce. Zkontrolujte dodávku, zda je kompletní. Chybí-li jakékoli části, informujte ihned prodejce.

Kompletní stroj je dodáván v samostatné kartónové krabici. Doplňkové díly, které musí být namontovány na stroj, musí být identifikovány před zahájením montáže.

Legenda, obr. 2

- 1 Pracovní jednotka a hoblovka
- 2 Vodítko hoblovky
- 3 Kryt nožového bloku
- 4 Matice upínacího šroubu
- 5 Spojky pro odsávání
- 6 Seřizovací klika pro hoblovku
- 7 Tlačné rukojeti
- 8 Plochý klíč
- 9 Šestihranný šroub
- 10 Ukazatel nastavení
- 11 Prodloužení stolu
- 12 Kluzná posuvací tyč

Montáž

Sestavení jednotky koncového dorazu, obr. 3

Pozor! Při úpravě pracovních nástrojů nebo při montáži musí být zařízení odpojeno od napájecího zdroje. Namontujte konzolu (A) na boční stěnu hoblovky pomocí dvou šroubů s hlavou s vnitřním šestihranem (B) M6 x 20 mm a dvou podložek 6 mm (B).

Nastavení srovnávací zarážky, obr. 3

Nastavte doraz do polohy 90° a upněte tento doraz pomocí upínacího šroubu (H). Nyní našroubujte šestihranný šroub (F) tak, aby se přestal otáčet a zajistěte jej maticí. Nyní nastavte vodítko do polohy 45° a zajistěte jej pomocí upínacího šroubu (H). Nyní našroubujte vnitřní šestihranný šroub (G) tak, aby se přestal otáčet a zajistěte jej maticí.

Vybalenie stroja

Skontrolujte, či počas prepravy nedošlo k žiadnemu poškodeniu dodaného stroja. Ak zistíte akékoľvek poškodenie, okamžite informujte prepravcu. Skontrolujte dodávku, či je kompletná. Ak chýbajú akékoľvek časti, informujte ihneď predajcu.

Kompletný stroj sa dodáva v samostatnej kartónovej škatuli. Doplnkové diely, ktoré sa musia namontovať na stroj, musia byť identifikované pred začatím montáže.

Legenda, obr. 2

- 1 Pracovná jednotka a hobľovačka
- 2 Vodidlo hobľovačky
- 3 Kryt nožového bloku
- 4 Matica upínacej skrutky
- 5 Spojky na odsávanie
- 6 Nastavovacia kľuka pre hobľovačku
- 7 Tlačné rukoväti
- 8 Plochý kľúč
- 9 Šesťhranná skrutka
- 10 Ukazovateľ nastavenia
- 11 Predĺženie stola
- 12 Posuvná tyč

Montáž

Zostavenie jednotky koncového dorazu, obr. 3

Pozor! Pri úprave pracovných nástrojov alebo pri montáži musí byť zariadenie odpojené od napájacieho zdroja. Namontujte konzolu (A) na bočnú stenu hobľovačky pomocou dvoch skrutiek s hlavou s vnútorným šesťhranom (B) M6 x 20 mm a dvoch podložiek 6 mm (B).

Nastavenie vodidla hobľovačky, obr. 3

Nastavte doraz do polohy 90° a upnite tento doraz pomocou upínacej skrutky (H). Teraz naskrutkujte šesťhrannú skrutku (F) tak, aby sa prestala otáčať a zaistíte ju maticou. Teraz nastavte vodidlo do polohy 45° a zaistíte ho pomocou upínacej skrutky (H). Teraz naskrutkujte vnútornú šesťhrannú skrutku (G) tak, aby sa prestala otáčať a zaistíte ju maticou.

Odstránjovanie naprave iz embalaže

Pri odstraňovanju naprave iz embalaže preverite, če so nastale morebitne poškodbe pri transportu. Glede reklamacij takoj obvestite špediterja. Preverite, če je vsebina kompletna. Manjkajoče dele takoj javite trgovcu.

Naprava je zapakirana v enem kartonu. Dodatne dele, ki jih je potrebno namestiti na napravo, je potrebno pred montažo lokalizirati in jim določiti pripadnost.

Legenda, slika 2

- 1 Poravnalni-debelinski skobeljni stroj
- 2 Varnostno vodilo poravnalke
- 3 Pokrov rezalnika
- 4 Šestkotna matica
- 5 Nastavki za odsesavanje
- 6 Vrtljivi ročaj za nastavev debeline skoblanja
- 7 Potisne ročice
- 8 Ravni vijačni ključ
- 9 Šesterokotni vijak
- 10 Merilo za nastavljanje
- 11 Podaljšek mize
- 12 Potisna palica

Montaža

Pritrditev naravnalnega naslona, Slika 3

Pozor! Pri vseh montažnih delih, iz vtičnice potegnite vtič! Montirajte Poravnalni naslon (A) z dvema polkrožnima šesterorobnima ključema (B) M6 x 20 mm ter dvema priloženima ploščicama 6 mm (B) na stranski del skobeljnega stroja.

Nastavev varnostnega vodila poravnalke, slika 3

Namestite zatič pod kotom 90°, in ga pritrdite s krilatim vijakom (H). Nato pritrdite šestkotni vijak (F) dokler se ne ustavi in ga pritrdite z matico. Sedaj nastavite vodilo pod 45° in ga pritrdite z vijakom (H). Nato privijte notranji šestkotni vijak (G) in ga pritrdite z matico.

Fig. 4

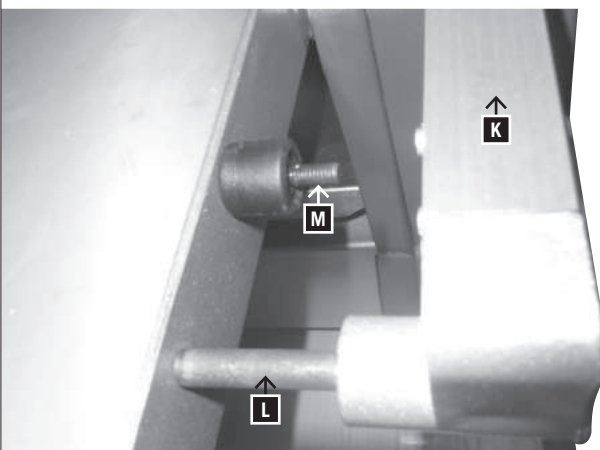

Fig. 5

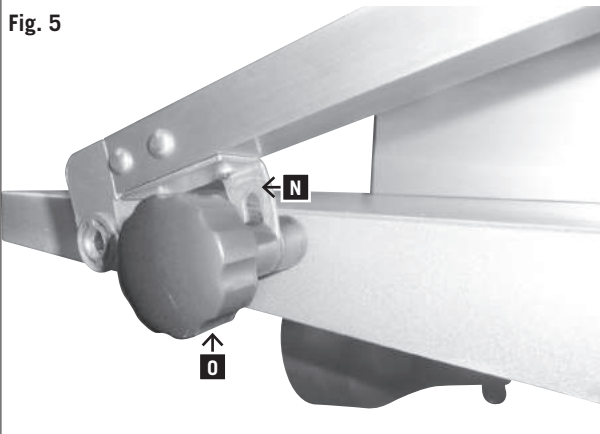

Fig. 6

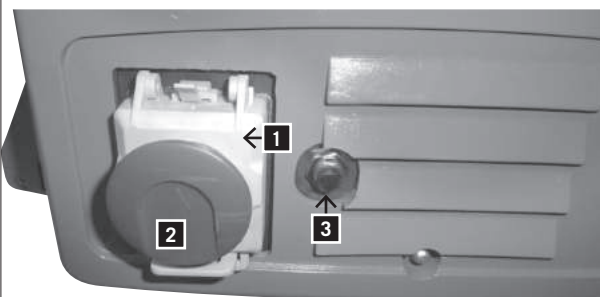
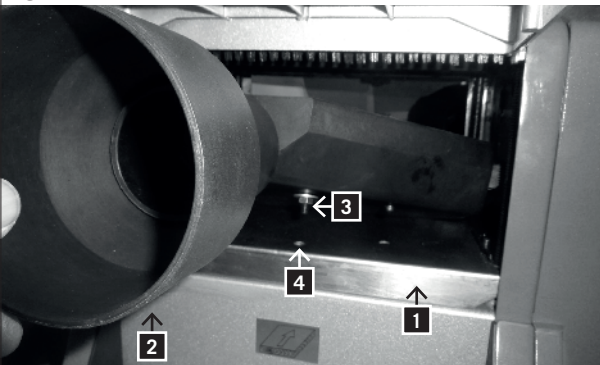

Fig. 7



Sestavení krytu nožového bloku, obr. 4, 5

Přesuňte kryt nožového bloku (K) s vodícím okem (N) k vodícímu šroubu (L) a závitovým šroubům (M). Zajistěte kryt pomocí zajišťovací rukojeti (O).

Uvedení do provozu

Zapnutí stroje, obr. 6

Při zapojení zvedněte žlutý kryt (1) a stiskněte červené tlačítko nahoru (2).

Stiskněte zelené tlačítko na spínači.

Dojde-li k přerušení napájení, stroj se vypne.

Vypnutí stroje

Stiskněte červené tlačítko (2) na krytu (1).

Ochrana motoru

Motor je vybaven jističem.

Tento jistič zajišťuje vypnutí stroje v případě přetížení.

Po vychladnutí, které trvá 5 až 10 minut, může být stroj znovu zapnutý podle následujícího postupu:

Stiskněte červené tlačítko (2),

Stiskněte černé tlačítko (3).

Nedojde-li k zapnutí stroje, nechejte stroj déle vychladnout.

Odsávací zařízení

Při použití stroje v uzavřených prostorech musí být k otvorům pro odvod pilin na hoblovce připojeno odsávací zařízení.

Připojení odsávání k srovnávací jednotce, obr. 7

Sestava přípojek odsávání:

Spusťte stůl hoblovky (1) pomocí kliky zcela dolů a ze zadu natlačte přípojky odsávání (2) do stroje tak, aby byl centrální kolík (3) v otvoru (4) ve stolu hoblovky.

Potom zvedněte protahovací stůl, dokud nebude kryt odsávání pevně usazen.

Zostavenie krytu nožového bloku, obr. 4, 5

Presuňte kryt nožového bloku (K) s vodiacim okom (N) k vodiacej skrutke (L) a závitovým skrutkám (M).
Zaistite kryt pomocou zaistovacej rukoväti (O).

Uvedenie do prevádzky

Zapnutie stroja, obr. 6

Pri zapojení zdvihnite žltý kryt (1) a stlačte červené tlačidlo nahor (2).

Stlačte zelené tlačidlo na spínači.

Ak dôjde k prerušeniu napájania, stroj sa vypne.

Vypnutie stroja

Stlačte červené tlačidlo (2) na kryte (1).

Ochrana motora

Motor je vybavený ističom.

Tento istič zaisťuje vypnutie stroja v prípade preťaženia. Po vychladnutí, ktoré trvá 5 až 10 minút, sa môže stroj znovu zapnúť podľa nasledujúceho postupu:

Stlačte červené tlačidlo (2),

Stlačte čierne tlačidlo (3).

Ak nedôjde k zapnutiu stroja, nechajte stroj dlhšie vychladnúť.

Odsávacie zariadenie

Pri použití stroja v uzatvorených priestoroch musí byť k otvorom na odvod pilín na hobľovačke pripojené odsávacie zariadenie.

Pripojenie odsávania k zarovnávačej jednotke, obr. 7

Zostava prípojok odsávania:

Spustite stôl hobľovačky (1) pomocou kľuky celkom dole a zozadu natlačte prípojky odsávania (2) do stroja tak, aby bol centrálny kolík (3) v otvore (4) v stole hobľovačky. Potom zdvíhajte hrúbkovací stôl, kým nebude kryt odsávania pevne usadený.

Sestava pokrova rezalnika, slika 4, 5

Premaknite pokrov rezalnika (K) s pomočjo vodilnega držala (N) proti vodilnemu klinu (L) in zatičnim vijakom (M).
Pritrdite pokrov s pritrdilno ročico (O).

Začetek delovanja

Vklop stroja slika 6

Dvignite rumen pokrov (1), ko je vklopljen, pritisnite rdeči gumb navzgor (2).

Pritisnite zelen gumb na stikalu.

V primeru napake pri električnem napajanju se stroj izklopi.

Izklop stroja

Pritisnite rdeči gumb (2) na dvížnem pokrovu (1).

Zaščita motorja

Motor je opremljen z omrežno varovalko.

V primeru preobremenitve, se varovalka avtomatično izklopi.

Po 5-10 minutah ohlajanja lahko stroj ponovno zaženete po sledečem postopku:

Pritisnite rdeči gumb (2),

Pritisnite črni gumb (3).

V primeru, da zagon stroja ne uspe, podaljšajte čas ohlajevanja motorja.

Odsesavanje

Ob uporabi stroja v zaprtih prostorih, je potrebno na nastavke namestiti sesalno napravo.

Fig. 8

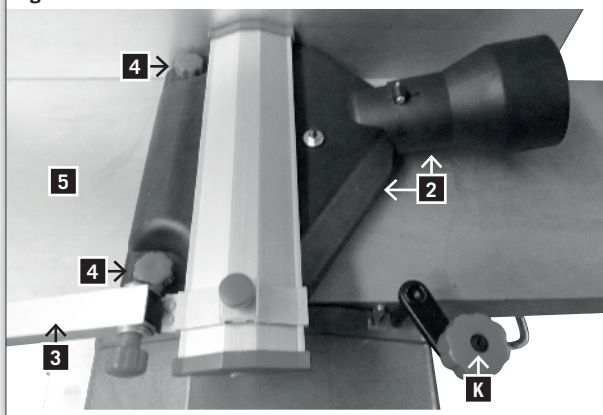
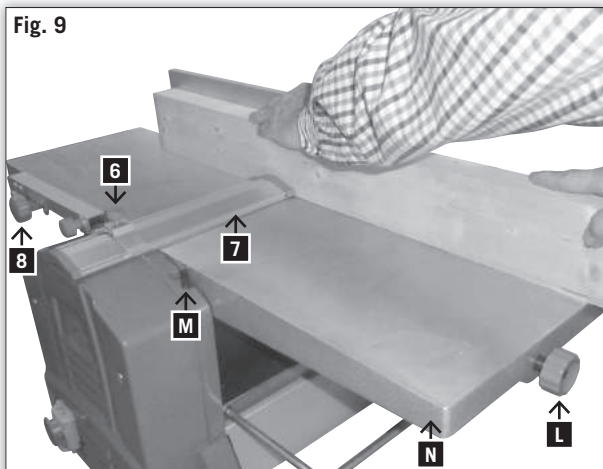

Fig. 9



Připojení odsávání k hoblovice, obr. 8

Zvedejte kryt nožového bloku (3), dokud se nezastaví a pevně jej zajistěte pomocí upínacího šroubu.

Umístěte přípojky odsávání na stůl hoblovky tak, aby mohly být 2 upínací šrouby (4) zašroubovány do závitových otvorů na stole hoblovky (5).

Utáhněte oba upínací šrouby.

Nastavení hoblovky je prováděno pomocí kličky (K). Měřitko nastavení se nachází na zadní části pod srovnávacím stolem.

Kryt nožového bloku, obr. 9

Výška krytu je nastavena pomocí plochého klíče (8)

Po uvolnění upínacích šroubů (6) může být kryt nožů (7) zatlačen na stranu a může být upravena šířka hoblovky.

Po provedení nastavení upínací šrouby opět utáhněte.

Úprava povrchu / přetahování (Obr. 9)

Tloušťka odstraňované vrstvy materiálu je nastavena pomocí (L) měřítka (M) na přední části horní části stolu M. Nejvyšší kvality povrchu dosáhnete při hoblování s hloubkou v rozmezí 0,5 až 1,5 mm.

Varování: Část nepoužívané nožové hlavy musí být zakryta krytem. Pracovní poloha se nachází před strojem na straně vstupního stolu. Položte prsty obou rukou na horní část obrobku. Nedržte obrobek za hrany.

Hoblované obrobky musí řádně ležet na pracovním stole tak, aby mohly být bezpečně posouvány. U kratších obrobků používejte posuvnou tyč (obr. 10).

Protahování:

- Nastavte stůl hoblovky pomocí kličky na vřetenu a měřítka do požadované výšky. 1 otáčka = 3 mm.
- Posunujte úzké dřevěné obrobky doprostřed protahovacího stolu.

Pro protahování a také pro spojování používejte mazání ve spreji nebo mazací směs. Po dlouhodobém použití nebo při hoblování vlhkého dřeva se může stát, že obrobek nebude dále vtahován.

Varování: V případě závady stroj okamžitě vypněte. Během chodu stroje neodstraňujte ze stolů žádné třísky nebo hoblíny. Obrobky s délkou menší než 250 mm nesmí být hoblovány.

Pripojenie odsávania k hobľovačke, obr. 8

Zdvíhajte kryt nožového bloku (3), kým sa nezastaví a pevne ho zaistíte pomocou upínacej skrutky.

Umiestnite prípojky odsávania na stôl hobľovačky tak, aby mohli byť 2 upínacie skrutky (4) zaskrutkované do závitových otvorov na stole hobľovačky (5).

Dotiahnite obe upínacie skrutky.

Nastavenie hobľovačky sa vykonáva pomocou kľuky (K). Meradlo nastavenia sa nachádza na zadnej časti pod za-rovnávacím stolom.

Kryt nožového bloku, obr. 9

Výška krytu je nastavená pomocou plochého kľúča (8)

Po uvoľnení upínacích skrutiek (6) môže byť kryt nožov (7) zatlačený na stranu a môže byť upravená šírka hobľovačky. Po nastavení upínacie skrutky opäť utiahnite.

Úprava povrchov, brúsenie (Obr. 9)

Úprava povrchu:

Hrúbka odstraňovanej vrstvy materiálu je nastavená pomocou (L) meradla (M) na prednej časti hornej časti stola M. Najvyššiu kvalitu povrchu dosiahnete pri hobľovaní s hĺbkou v rozmedzí 0,5 až 1,5 mm.

Varovanie:

Časť nepoužívanej nožovej hlavy musí byť zakrytá krytom. Pracovná poloha sa nachádza pred strojom na strane vstupného stola. Položte prsty oboch rúk na hornú časť obrobku. Nedržte obrobok za hrany.

Hobľované obrobky musia riadne ležať na pracovnom stole tak, aby mohli byť bezpečne posúvané. Pri kratších obrobkoch používajte posuvnú tyč (obr. 10).

Hrúbkovanie:

- Nastavte stôl hobľovačky pomocou kľuky na vretene a meradla do požadovanej výšky. 1 otáčka = 3 mm.
- Posúvajte úzke drevené obrobky doprostred hrúbkovacieho stola.

Na hrúbkovanie a tiež na spájanie používajte mazanie v spreji alebo mazacu zmes. Po dlhodobom použití alebo pri hobľovaní vlhkého dreva sa môže stať, že obrobok nebude ďalej vťahovaný.

Varovanie:

V prípade poruchy stroj okamžite vypnite. Počas chodu stroja neodstraňujte zo stolov žiadne triesky alebo hobliny. Obrobky s dĺžkou menšou než 250 mm sa nesmú hobľovať.

Namešćanje sesalne naprave na poravnalnik slika 7

Sestava nastavkov za izpust:

Z vrtilno roćico spustite mizo debelinke (1) do konca navzdol in z zadnje strani potisnite nastavke za napravo za sesanje (2) v stroj s sredinskim navojem (3) v luknjo (4) v mizi debelinke. Nato dvigujte mizo debelinke dokler se pokrov sesalnika tesno prilaga.

Namešćanje sesalne naprave na debelinke slika 8

Dvignite pokrov rezalnika (3) dokler se ne ustavi in ga trdno pritrdite s križnim vijakom.

Namestite nastavke za napravo za odsesavanje tako, da lahko na mizo poravnalnika (5) pritrdite 2 vijaka (4).

Zategnite oba vijaka.

Namešćanje z debelinke se opravi z vrtljivo roćko (K).

Skala za namešćanje se nahaja na zadnjem koncu stroja pod mizo poravnalnika.

Pokrov rezalnika slika 9

Višino nastavimo z ravnim kľučem (8).

Po sprostitvi vijakov (6) lahko potisnete varovalo rezila (7) vstran in nastavite ustrezno debelino skobljanja. Ko zakľučite z nastavljanjem, zategnite vijak.

Poravnavanje (slika 9)

Globina skobljanja se nastavi s prijemom L na sprednji strani mize N s pomoćjo skale M. Najboljšo površino dobite pri globini med 0,5 in 1,5mm.

Opozorilo:

Del skobeljnega valja ki trenutno ni v uporabi mora biti pokrit z varovalom. Delovna pozicija se nahaja pred napravo na strani delovne mize. Prste obeh rok položite na obdelovalni kos. Ne držite moćno robov obdelovalnega dela. Dovoljeno je le obdelovanje takšnih delov, ki se lahko trdno oprejo na mizo in ki jih lahko varno vodite po mizi. Za manjše dele uporabite pomagalo za vodenje (slika 10).

Debelinsko obdelovanje:

- Nastavite željeno višino mize debelinke z vrtljivim roćajem na navoju. **1 obrat = 3 mm.**
- V sredino vstavite tanek les.

Pri uporabi stroja je potrebno redno oljiti mizo. Po dolgotrajni uporabi ali pri skobljanju mokrega lesa se lahko zgodi, da obdelovanega kosa ne morete potisniti naprej. Opozorilo: V primeru poškodbe takoj izkľučite aparat. Med delovanjem naprave ne odstranjujte opilkov. Kosov, ki so manjši od 25cm se ne sme skobljati.

Fig. 10



Fig. 10.1

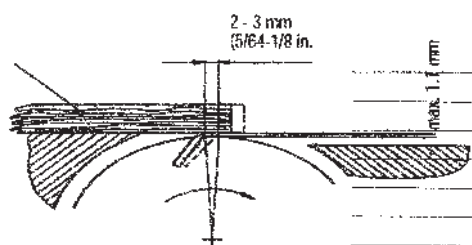

Fig. 10.2



Fig. 11

Lineal
Ruler
Règle
Righello
Liniaal
Regia



Hoblování krátkých obrobků (obr. 10/10.1)

se bezpodmínečně provádí pomocí kluzné posouvací tyče (12). Kluzná posouvací tyč je součástí rozsahu dodávky. Opatřenou nebo poškozenou kluznou posouvací tyč okamžitě vyměňte.

Po použití kluznou posouvací tyč zase zasunete do uložení na stroji, (viz obrázek)

- Obrobek posouváte oběma rukama, v oblasti hoblovacího hřídele bezpodmínečně použijte kluznou posouvací tyč (12) jako pomocku pro posuv.

(12) jako pomocku pro posuv.

⚠ Pozor! U krátkých obrobků je třeba kluznou posouvací tyč použít již při začátku hoblování

Výměna nožů (obr. 11)

- Nastavte hlavní spínač stroje do polohy VYPNUTO.
- Odpojte zástrčku napájecího kabelu od síťové zásuvky.
- Zajistěte kryt nožového bloku ve zdvižené poloze.
- Povolte a vyšroubujte čtyři upínací šrouby nožů.
- Zvedněte nože a podpěru nožů z nožového bloku.
- Odstraňte z nožového bloku a z podpěry hobliny a všechny zbytky pryskyřice.
- Vložte do nožového bloku nové nože a připevněte je pomocí hranatých otvorů v obou hlavách šroubů. (Pomocí těchto dvou šroubů je provedeno nastavení výšky nože.)
- Položte na nož podpěru nože.
- Mírně utáhněte čtyři upínací šrouby.
- Zopakujte tento postup i u druhého nože.
- Potom nastavte nože hoblovky/protahovačky přesně s výstupním stolem. Použijte pravítko, které položíte na výstupní stůl.
- Pomocí dvou stavěcích šroubů může být nastavena výška nože.
- Otáčením nožového bloku a pomocí pravítka můžete vidět a zkontrolovat nastavení výšky.
- Nož je nastaven přesně, není-li rozdíl mezi noží a pravítkem větší než 3 mm.
- Po úspěšném nastavení nožů musí být řádně utaženy všechny upínací šrouby (8,4 N/m).

Uvědomte si prosím následující:

- Ostré nože hoblovky/protahovačky zaručují hladký hoblovaný povrch a menší zatížení motoru.
- Při jemném broušení dávejte pozor, aby měly všechny nože stejnou šířku (nevyváženost). Minimální šířka nože je 20 mm.
- Nože hoblovky/protahovačky použité na tomto stroji nejsou vhodné pro vytváření drážek a rybinových spojů.
- Nakonec spusťte kryt nožové hlavy zpět na stůl stroje. Zakryjte nožový blok a zajistěte kryt pomocí upínacího šroubu.

Hoblňovanie krátkych obrobkov (obr. 10/10.1) vykonávajúte bezpodmienečne s pomocou posuvnej tyče (12). Posuvná tyč je súčasťou rozsahu dodávky. Opotrebovanú resp. poškodenú posuvnú tyč bezodkladne vymeňte.

Posuvnú tyč po použití opäť zasuňte do uchytenia na stroji. (pozri obrázok)

• Obrobok posúvajte oboma rukami, v oblasti hoblňovacieho hriadeľa bezpodmienečne použite posuvnú tyč (12) ako pomôcku pre posúvanie.

⚠ **Pozor!** Pri krátkych obrobkoch sa musí posuvná tyč používať už od začiatku hoblňovania.

Výmena nožov (obr. 11)

- Nastavte hlavný spínač stroja do polohy VYPNUTÉ.
- Odpojte zástrčku napájacieho kábla od sieťovej zásuvky.
- Zaistíte kryt nožového bloku v zdvihnutej polohe.
- Povoľte a vyskrutkujte štyri upínacie skrutky nožov.
- Zdvihnute nože a podperu nožov z nožového bloku.
- Odstráňte z nožového bloku a z podpery hoblíny a všetky zvyšky živice.
- Vložte do nožového bloku nové nože a pripevnite ich pomocou hranatých otvorov v oboch hlavách skrutiek. (Pomocou týchto dvoch skrutiek je nastavená výška noža.)
- Položte na nôž podperu noža.
- Mierne utiahnite štyri upínacie skrutky.
- Zopakujte tento postup aj pri druhom noži.
- Potom nastavte nože hoblňovačky/hrúbkovačky presne s výstupným stolom. Použite pravítko, ktoré položíte na výstupný stôl.
- Pomocou dvoch nastavovacích skrutiek sa môže nastaviť výška noža.
- Otáčaním nožového bloku a pomocou pravítka môžete vidieť a skontrolovať nastavenie výšky.
- Nôž je nastavený presne, ak nie je rozdiel medzi nožmi a pravítkom väčší než 3 mm.
- Po úspešnom nastavení nožov sa musia riadne utiahnuť všetky upínacie skrutky (8,4 N/m).

Uvedomte si, prosím, nasledujúce:

- Ostré nože hoblňovačky/hrúbkovačky zaručujú hladký hoblňovaný povrch a menšie zaťaženie motora.
- Pri jemnom brúsení dávajte pozor, aby mali všetky nože rovnakú šírku (nevyváženosť). Minimálna šírka noža je 20 mm.
- Nože hoblňovačky/hrúbkovačky použité na tomto stroji nie sú vhodné na vytváranie drážok a rybinových spojov.
- Nakoniec spustíte kryt nožovej hlavy späť na stôl stroja. Zakryte nožový blok a zaistíte kryt pomocou upínacej skrutky.

Skobľovanie krátkych obdelovancev (slika 10/10.1) obvezno izvajajte s pomočjo potisne palice (12). Potisna palica je vključena v obseg dostave. Obrabljeno oz. poškodovano potisno palico takoj zamenjajte.

Po uporabi vtaknite potisno palico nazaj držalo na stroju. (glejte sliko)

• Obdelovanec potisnite naprej z obema rokama, v območju skobeljne gredi obvezno uporabite potisno palico (12) kot pomoč pri potiskanju.

⚠ **Pozor!** Pri kratkih obdelovancih je treba potisno palico uporabiti že na začetku skobľanja.

Menjava nožev (Slika 11)

- Izklopite glavno stikalo.
- Izklopite napravo iz električnega vtiča.
- Blokirate varovalo skobeljnega valja.
- Odstranite vijake nožev.
- Dvignite nože iz valja.
- Odstranite opilke in smolo iz valja in nožev
- Položite nov nož nazaj v valj ga fiksirate in zatisnite glave vijakov. (s tema dvema vijakoma se nož nastavi na višino)
- Položite držalo noža na nož.
- Rahlo zategnite vijake
- Ponovite postopek za druge nože.
- Potem namestite nože v skladu z obdelovalno mizo. Uporabite ravnilo.
- S premikanjem obeh vijakov je možna namestitev noža po višini.
- Z vrtenjem skobeljnega valja v povezavi z ravnilom, določate nastavitev višine.
- Noži so pravilno nameščeni ko je ravnilo premaknjeno s strani nožev za ne več kot 3 mm.
- Po uspešni namestitvi je potrebno zategniti vse vijake (8.4 N/m).

Ne pozabite:

- Ostri noži zagotavljajo lepo delovanje in manjšo obremenitev motorja.
- Pri brušenju upoštevajte, da morajo vsi noži imeti enako širino. Minimalna širina nožev je 20 mm.
- Noži, uporabljeni v postopku niso primerni za obnovo in ponovno prodajo.
- Varovala naj delujejo brezhibno in naj bodo vedno v funkciji.

Instalace

- Ujistěte se, zda máte k dispozici dostatečný prostor pro manipulaci s obrobkem po celé jeho délce, i když musí obsluha (nebo jiná osoba) stát v ose s tímto obrobkem.
- Pomocí šroubů, podložek a šestihranných matic (které nejsou dodávány společně se strojem) může být hoblovka/protahovačka připevněna k pracovnímu stolu.
- Hoblovka musí být přišroubována k pevnému a rovnému povrchu.
- Stroj se nesmí naklánět a stůl musí perfektně srovnán.

Nastavení a funkce stroje

Elektrická hoblovka/protahovačka může být přepravována. Je napájena jednofázovým motorem a je opatřena dvojitou izolací. Je určena pro hoblování dřeva a vyznačuje se racionální konstrukcí, snadnou obsluhou a vysokou efektivitou práce.

Údržba

Před prováděním jakéhokoli úkonu údržby odpojte zástrčku napájecího kabelu od síťové zástrčky. Po ukončení práce zajistěte, aby byla kryt nožového bloku opět vrácen do pracovní polohy.

PÉČE O STROJ

Tato hoblovka/protahovačka vyžaduje pouze minimální údržbu. Kuličková ložiska jsou trvale mazána. Přibližně po deseti provozních hodinách je doporučeno namazání následujících částí:

- Ložisko vstupního a výstupního válce
- Ložisko řemenice a ozubeného kola
- Mazání řetězu.

Závitové vřeteno pro nastavení výšky protahovacího stolu může být mazáno pouze suchým mazacím přípravkem.

- Povrchy stolů a také vstupní a výstupní válce musí být stále zbaveny zbytků pryskyřice.
- Pravidelně čistěte vstupní a výstupní válce
- Z důvodu zabránění přehřátí motoru pravidelně kontrolujte větrací otvory, aby nebyly zaneseny pilinami.
- Po dlouhodobém použití je doporučeno, aby byla provedena kontrola stroje v autorizovaném servisu.

PÉČE O PRACOVNÍ NÁSTROJE:

- Nožový blok, upínací zařízení, podpěra nožů a nože musí být pravidelně čistěny od zbytků pryskyřice, protože čisté pracovní nástroje zvyšují kvalitu hoblování. Proto mohou být upínací zařízení, podpěry nožů a nože vloženy do odstraňovače pryskyřice na dobu 24 hodin.
- Pryskyřice z hliníkových dílů může být odstraněna pouze pomocí čistících roztoků, které nepoškozují tento typ materiálu.

Pozor: V případě špatného stavu elektrického systému může krátkodobě dojít k poklesu výkonu stroje. Proveďte konzultaci se specialistou.

Inštalácia

- Uistite sa, či máte k dispozícii dostatočný priestor na manipuláciu s obrobkom po celej jeho dĺžke, aj keď musí obsluha (alebo iná osoba) stáť v osi s týmto obrobkom.
- Pomocou skrutiek, podložiek a šesťhranných matíc (ktoré sa nedodávajú spoločne so strojom) môže byť hobľovačka/hrúbkovačka pripevnená k pracovnému stolu.
- Hobľovačka musí byť priskrutkovaná k pevnému a rovnému povrchu.
- Stroj sa nesmie nakláňať a stôl musí byť perfektne zarovnaný.

Nastavenie a funkcie stroja

Elektrická hobľovačka/hrúbkovačka sa môže prepravovať. Je napájaná jednofázovým motorom a je opatrená dvojistou izoláciou. Je určená na hobľovanie dreva a vyznačuje sa racionálnou konštrukciou, jednoduchou obsluhou a vysokou efektívnosťou práce.

Údržba

Pred vykonávaním akéhokoľvek úkonu údržby odpojte zástrčku napájacieho kábla od sieťovej zástrčky. Po ukončení práce zaistíte, aby bol kryt nožového bloku opäť vrátený do pracovnej polohy.

STAROSTLIVOSŤ O STROJ

Táto hobľovačka/hrúbkovačka vyžaduje iba minimálnu údržbu. Gulkové ložiská sú trvalo mazané. Približne po desiatich prevádzkových hodinách sa odporúča namažanie nasledujúcich častí:

- Ložisko vstupného a výstupného valca
- Ložisko remenice a ozubeného kolesa
- Mazanie reťaze.

Závitové vreteno na nastavenie výšky hrúbkovacieho stola sa môže mazať iba suchým mazacím prípravkom. Povrchy stolov a tiež vstupné a výstupné valce musia byť stále zbavené zvyškov živice.

- Pravidelne čistite vstupné a výstupné valce.
- Z dôvodu zabránenia prehriatiu motora pravidelne kontrolujte vetracie otvory, aby neboli zanesené pilinami.
- Po dlhodobom použití sa odporúča, aby sa vykonala kontrola stroja v autorizovanom servise.

STAROSTLIVOSŤ O PRACOVNÉ NÁSTROJE:

- Nožový blok, upínacie zariadenie, podpera nožov a nože sa musia pravidelne čistiť od zvyškov živice, pretože čisté pracovné nástroje zvyšujú kvalitu hobľovania. Preto môžu byť upínacie zariadenia, podpery nožov a nože vložené do odstraňovača živice na 24 hodín.
- Živica z hliníkových dielov sa môže odstrániť iba pomocou čistiacich roztokov, ktoré nepoškodzujú tento typ materiálu.

Pozor: V prípade zlého stavu elektrického systému môže krátkodobý dôjsť k poklesu výkonu stroja. Konzultujte so špecialistom.

Namestitev

- Zagotovite zadosten prostor pri upravljanju z napravo. Prepričajte se da oseba, ki napravo opravlja (in druge osebe) ne stojijo v isti liniji z napravo.
- Napravo za debelino in poravnalno obdelovanje lahko pritrdite na delovni pult z vijaki in maticami, ki niso vključeni v obseg dobave.
- Napravo je potrebno pritrditi trdno na tla.
- Naprava mora biti v vodoravnem položaju in se ne sme nagibati.

Funkcije in nastavitve naprave

Električna naprava za debelinsko in poravnalno obdelovanje je prenosna. Žene jo motor in je dvakratno izolirana. Konstruirana je za skobljanje lesa, je racionalno izdelana lahka je za uporabo in visoko učinkovita.

Vzdrževanje

Pred popravili je potrebno napravo vedno izklopiti iz elektrike. Po končanem servisu namestite varovala v delovni položaj.

Vzdrževanje stroja

Stroj zahteva malo vzdrževanja. Ležaji so trajno mazani. Po približno 10 urah delovanja se priporoča da podmažete naslednje dele:

- Ležaji valjev
- Ležaji škripca in zobnika
- Oljenje verige

Navojni vijaki za višinsko nastavitve debelilne mize se oskrbujejo le s trdnim mazivom.

- Obdelovalna površina in ostale površine morajo biti brez ostankov smole.
- Redno čistite pomične valje.

Da preprečite pregrevanje motorja redno čistite zračne odprtine.

Po daljši uporabi priporočamo, da si napravo ogleda pooblaščen servisna služba.

Vzdrževanje orodij:

- Skobeljni valj, napenjalo, nože in nosilce je potrebno redno čistiti zaradi smole, saj čisto orodje izboljša kakovost rezov. Prav temu služi odstranjevalec smole, v katerega potopimo dele za 24 ur.
- Smola na delih, ki so iz aluminija se lahko odstranjuje le s čistili ki le tega ne uničujejo.

Pozor:

Pri slabem stanju električne mreže se lahko učinkovitost naprave za kratek čas zmanjša. Obrnite se na strokovnjaka.

Elektrické připojení

Instalovaný elektromotor je zcela připraven k použití. Připojení k elektrické síti splňuje požadavky německých norem VDE a DIN.

Připojení k elektrické síti, které bude provedeno zákazníkem, stejně jako použité prodlužovací kabely, musí splňovat všechny tyto požadavky.

Připojení a opravy elektrické instalace musí vždy provádět kvalifikovaný elektrikář.

Důležité poznámky:

Elektrický motor je určen pro provozní režim S6/40 %.

Poškozené kabely elektrického napájení:

- Kabely elektrického napájení mají často poškozenou izolaci. Možné příčiny:
- Místa přiskřípnutí, jsou-li připojovací kabely vedeny přes okna nebo dveřní zářezy.
- Smyčky vznikající v důsledku nesprávného připevnění připojovacího kabelu.
- Řezy vznikající v důsledku přejetí připojovacího kabelu.
- Poškození izolace vznikající při násilném vytržení kabelu ze síťové zásuvky.
- Praskliny způsobené stárnutím izolace.

Takto poškozené elektrické připojovací kabely nesmí být používány, protože poškození izolace je činí mimořádně nebezpečnými.

Pravidelně kontrolujte elektrické připojovací kabely z hlediska poškození. Při kontrole se ujistěte, zda není kabel připojen k síti.

Elektrické připojovací kabely musí splňovat požadavky platných předpisů VDE a DIN. Používejte pouze kabely s označením HO 7 RNF. To je závazný předpis.

Jednofázový motor

- Napětí napájecího zdroje musí být 230 V/50 Hz.
- Prodlužovací kabely až do délky 25 m musí mít průřez jednotlivých vodičů minimálně 1,5 mm² a kabely s délkou přesahující 25 m musí mít průřez minimálně 2,5 mm².
- Připojení k síti musí být chráněno pomalu tavnou pojistkou s proudovou hodnotou 16 A.

V případě dotazů uveďte prosím následující údaje:

- Typ napájení motoru
- Podrobnosti uvedené na výrobním štítku stroje
- Podrobnosti uvedené na výrobním štítku spínače

Budete-li motor zasílat do servisu, musí být vždy odeslán s kompletní hnací jednotkou a se spínačem.

⚠ Elektrické pripojenie

Inštalovaný elektromotor je celkom pripravený na použitie. Pripojenie k elektrickej sieti spĺňa požiadavky nemeckých noriem VDE a DIN.

Pripojenie k elektrickej sieti, ktoré vykoná zákazník, rovnako ako použité predlžovacie káble, musia spĺňať všetky tieto požiadavky.

Pripojenie a opravy elektrickej inštalácie musí vždy vykonávať kvalifikovaný elektrikár.

Dôležité poznámky:

Elektrický motor je určený pre prevádzkový režim S6/40 %.

Poškodené káble elektrického napájania:

- Káble elektrického napájania majú často poškodenú izoláciu. Možné príčiny:
- Miesta priškripania, ak sú pripájacie káble vedené cez okná alebo dverné zárezy.
- Slučky vznikajúce v dôsledku nesprávneho pripojenia pripájacieho kábla.
- Rezy vznikajúce v dôsledku prejedenia pripájacieho kábla.
- Poškodenie izolácie vznikajúce pri násilnom vytrhnutí kábla zo sieťovej zásuvky.
- Praskliny spôsobené starnutím izolácie.

Takto poškodené elektrické pripájacie káble sa nesmú používať, pretože poškodenie izolácie ich robí mimoriadne nebezpečnými.

Pravidelne kontrolujte elektrické pripájacie káble z hľadiska poškodenia. Pri kontrole sa uistite, či nie je kábel pripojený k sieti.

Elektrické pripájacie káble musia spĺňať požiadavky platných predpisov VDE a DIN. Používajte iba káble s označením HO 7 RNF. To je záväzný predpis.

Jednofázový motor

- Napätie napájacieho zdroja musí byť 230 V/50 Hz.
- Predlžovacie káble až do dĺžky 25 m musia mať prierez jednotlivých vodičov minimálne 1,5 mm² a káble s dĺžkou presahujúcou 25 m musia mať prierez minimálne 2,5 mm².
- Pripojenie k sieti musí byť chránené pomaly tavnou poistkou s prúdovou hodnotou 16 A.

V prípade otázok uveďte, prosím, nasledujúce údaje:

- Typ napájania motora
 - Podrobnosti uvedené na výrobnom štítku stroja
 - Podrobnosti uvedené na výrobnom štítku spínača
- Ak budete motor zasielať do servisu, musí byť vždy odoslaný s kompletnou hnacou jednotkou a so spínačom.

⚠ Električni priključki

Električni motor je že pripravljen na delovanje. Priključek na omrežje kot tudi uporabljen podaljšek morata ustrezati tem pravilom. Inštalacija je v skladu z nemškima standardoma VDE in DIN. Priključek na napetost in pa podaljšek morata ustrezati tem pravilom. Inštalacije, popravila, in vzdrževalna dela naj opravi strokovnjak.

Važni napotki:

Elektromotor je bil narejen za delovno območje S6/40 %.

Poškodovani priključki:

Na električnih priključkih večkrat nastanejo izolacijske poškodbe.

Vzroki so lahko:

- Stisnjenost kabla, če le ta poteka skozi vrata ali okna.
- Pregibi zaradi nepravilne pritrditve.
- Prerezi, ker je čez linijo priključka nekaj zapeljalo
- Poškodbe izolacije ker je bil kabel izpuljen iz vtičnice
- Pretrgana mesta zaradi starosti kabla.
- Takšni poškodovani kabli se ne smejo uporabljati, saj so zaradi poškodb na izolaciji lahko življenjsko nevarni.

Redno preverjajte napajalne kable glede poškodb. Prepričajte se da je kabel izključen iz elektrike medtem ko ga preverjate.

Električni kabli morajo biti v skladu s standardi VDE in DIN. Uporabljajte le priključke z oznako HO 7 RNF. Napis na priključnem kablu je pravilo.

Motor na izmenični tok

- Napetost mora biti 230 V / 50 Hz.
- Podaljški dolžine do 25m morajo imeti prerez 1.5 mm², nad 25m pa najmanj 2.5 mm².
- Varovalka mora biti 16A.

V primeru vprašanj posredujete naslednje podatke :

Proizvajalec motorja

- Tip električnega toka motorja
- Podatke s ploščice na motorju
- Podatke s ploščice na stikalu

V kolikor vračate motor, ga pošljite v celoti s pogonom in stikalom.

Nalezení příčin jakýchkoli problémů, jejich řešení a nápravy vždy vyžaduje zvýšenou pozornost a opatrnost. Před zahájením vyhledávání závad a jejich příčin vždy odpojte zástrčku napájecího kabelu od síťové zásuvky.

Dále jsou uvedeny některé z nejčastějších závad a jejich příčiny. V případě výskytu dalších závad kontaktujte prosím autorizovaného prodejce.

Řešení problémů		
Problém	Možná příčina	Odstranění závady
Stroj nelze spustit.	Žádné napájecí napětí. Opotřebované uhlíky.	Zkontrolujte elektrické vedení. Stroj dejte do opravy autorizovanému servisu.
Během chodu naprázdno dochází k automatickému vypnutí stroje.	Přerušeno napájení.	Zkontrolujte pojistky. Z důvodu integrované ochrany proti nízkému napájecímu napětí nedojde k automatickému opětovnému spuštění stroje. Po obnovení napájení musíte stroj znovu zapnout.
Stroj se zastaví během hoblování.	Ochrana proti přetížení reaguje na tupé nože, příliš rychlý posuv nebo na odběr příliš velké třísky.	Před pokračováním v práci proveďte výměnu nožů nebo nechejte vychladnout motor.
Reakce ochrany proti přetížení.	Příliš velká odebíraná tříska Příliš rychlý posuv Tupé nože	Před pokračováním v práci proveďte výměnu nožů nebo počkejte na vychladnutí motoru.
Hoblovaný povrch není hladký.	Příliš rychlý posuv. Tupé nože. Nepravidelný posuv.	Zmenšete tloušťku odebírané třísky. Vyměňte nože.
Při protahování došlo k zablokování odvodu třísek (bez odsávání prachu).	Odstraňování třísek je příliš pomalé. Tupé nože. Dřevo je příliš vlhké.	Používejte odsavač s min. rychlostí 20 m/s.
Při hoblování povrchu došlo k zablokování odvodu třísek (bez odsávání prachu).	Odstraňování třísek je příliš pomalé. Příliš rychlý posuv. Tupé nože. Dřevo je příliš vlhké.	Zmenšete tloušťku odebírané třísky. Vyměňte nože.
Při hoblování povrchu a protahování došlo k zablokování odvodu třísek (s odsáváním prachu).	Výkon odsávání je příliš nízký.	Použijte odsávací zařízení, u kterého bude rychlost proudícího vzduchu minimálně 20 m/s.
Pokles otáček během hoblování.	Odstraňování třísek je příliš pomalé.	Zmenšete tloušťku odebírané třísky.

Nájdenie príčin akýchkoľvek problémov, ich riešenia a nápravy vždy vyžadujú zvýšenú pozornosť a opatrnosť. Pred začatím vyhľadávania porúch a ich príčin vždy odpojte zástrčku napájacieho kábla od sieťovej zásuvky.

Ďalej sú uvedené niektoré z najčastejších porúch a ich príčiny. V prípade výskytu ďalších porúch kontaktujte, prosím, autorizovaného predajcu.

Řešení problémů		
Problém	Možná příčina	Odstránění poruchy
Stroj nie je možné spustiť.	Žiadne napájacie napätie. Opotrebované uhlíky.	Skontrolujte napájacie napätie. Zaistite opravu v autorizovanom servise.
Počas chodu naprázdno dochádza k automatickému vypnutiu stroja.	Prerušenie napájania.	Skontrolujte poistky. Z dôvodu integrovanej ochrany proti nízkemu napájaciemu napätíu nedôjde k automatickému opätovnému spusteniu stroja. Po obnovení napájania musíte stroj znovu zapnúť.
Stroj sa zastaví počas hobľovania.	Ochrana proti preťaženiu reaguje na tupé nože, príliš rýchly posuv alebo na odber príliš veľkej triesky.	Pred pokračovaním v práci vymeňte nože alebo nechajte vychladnúť motor.
Reakcie ochrany proti preťaženiu.	Príliš veľká odoberaná trieska Príliš rýchly posuv Tupé nože	Pred pokračovaním v práci vymeňte nože alebo počkajte na vychladnutie motora.
Hobľovaný povrch nie je hladký.	Príliš rýchly posuv. Tupé nože. Nepravidelný posuv.	Znížte rýchlosť posuvu. Vymeňte nože. Vyvíjajte rovnomerný tlak a znížte rýchlosť posuvu.
Pri hrúbkovaní došlo k zablokovaniu odvodu triesok (bez odsávania prachu).	Odstraňovanie triesok je príliš pomalé. Tupé nože. Drevo je príliš vlhké.	Zmenšite hrúbku odoberanej triesky. Vymeňte nože.
Pri hobľovaní povrchu došlo k zablokovaniu odvodu triesok (bez odsávania prachu).	Odstraňovanie triesok je príliš pomalé. Príliš rýchly posuv. Tupé nože. Drevo je príliš vlhké.	Zmenšite hrúbku odoberanej triesky. Vymeňte nože.
Pri hobľovaní povrchu a hrúbkovaní došlo k zablokovaniu odvodu triesok (s odsávaním prachu).	Výkon odsávania je príliš nízky.	Použite odsávacie zariadenie, pri ktorom bude rýchlosť prúdiaceho vzduchu minimálne 20 m/s.
Pokles otáčok počas hobľovania.	Odstraňovanie triesok je príliš pomalé.	Zmenšite hrúbku odoberanej triesky.

Ugotavljanje vzrokov za motnje, ter odpravljanje le teh zahteva visoko pozornost in previdnost. Pred tem izključite napravo.

TEŽAVA	MOŽEN VZROK	ODPRAVA
Naprava se noče vklopiti	Ni priklopljena na elektriko Priključek za odsesavanje ni nameščen	Preverite dovod napetosti Napravo nesite v servisno službo
Naprava se med prostim tekom sama ugasne	Izpad elektrike	Preverite varovalke Ko se napetost povrne, je potrebno napravo ponovno vključiti na stikalu
Naprave se med skobljanjem ustavi	Pritegnitev zaščite za preobremenjenost zaradi topih nožev, ali prevelikem pomiku oz. debelini odrezka	Pred nadaljevanjem dela zamenjajte nože ali počakajte, da se motor ohladi.
Število vrtljajev se med skobljanjem zmanjša	Prevelik pomik Preveliko obdelovanje Topi noži	Zmanjšajte hitrost obdelovanja Zamenjajte nože
Nečisto skobljanje	Topi noži Neenakomerno obdelovanje	Zamenjajte nože Skobljajte z enakomernim pritiskom in reduciranim pomikanjem
Odprtina za opilke se med skobljanjem zamaši (brez odsesavanja)	Preveliko obdelovanje Prevelik pomik Premoker les	Zmanjšajte hitrost obdelovanja Zamenjajte nože
Odprtina za opilke se pri poravnalnem skobljanju zamaši (brez odsesavanja)	Preveliko obdelovanje Prevelik pomik Topi noži Premoker les	Zmanjšajte hitrost skobljanja Zamenjajte nože
Odprtina za opilke se z odsesavanjem pri poravnalnem ali debelinskem skobljanju zamaši	Prešibko odsesavanje	Potrebno je nastaviti napravo za odsesavanje, ki omogoča hitrost odsesavanja najmanj 20m/s.

Produsent:**Scheppach**

Fabrikation von Holzbearbeitungsmaschinen GmbH
Günzburger Straße 69
D-89335 Ichenhausen

Kjære kunde,

Vi ønsker deg lykke til i arbeidet med den nye Scheppach maskinen.

Produsenten av dette apparat er ikke ansvarlig i henhold til gjeldende produkansvarslov for skader som er oppstått ved dette apparat ved:

- U hensiktsmessig behandling
- Ved ikke å ha lest bruksanvisningen
- Reparasjoner av tredje person, som ikke er autorisert fagman
- I setting og bytting av ikke orriginale Scheppach reservedeler
- Ved feil anvendelse
- Ved strømstans, ved ringaktelse av el-forskrifter og VDE bestemmelser 0100 -DIN 57113/ VDE 0113

Vi anbefaler deg:

Les monteringsog bruksanvisningen nøye før bruk. Denne bruksanvisning skaillette deg å kjenne din maskin, og også utnytte de retningsgivende innsatsmulighetene den gir.

Bruksanvisningen inneholder viktige råd hvordan du arbeider sikkert, fagmessig og mer økonomisk, og minsker faren.

Sparer reparasjonskostnader, forhindrer stopptid, høyner palittligheten og levetiden for maskinen .

I tillegg til de sikkerhetsbestemmelsene i denne bruksanvisningen, må du ubetinget ta hensyn til gjeldende forskrifter i Norge, før maskinen settes i drift.

Bruksanvisningen må alltid befinne seg ved maskinen. Alle betjeningspersoner må gjennomlese bruksanvisningen, og følge denne nøye under arbeidet. Det tillates kun personer å arbeide med maskinen, som er opplært på den, og er underrettet om de farer det kan medføre. Minstealderen må også overholdes.

Ved siden av de sikkerhetsråd, som denne bruksanvisning inneholder, må en også være oppmerksom på de spesielle norske forskrifter, som gjelder for trebearbeidningsmaskiner.

Likeledes de alminnelige anerkjente, fagtekniske regler.

Tillverkare:**Scheppach**

Fabrikation von Holzbearbeitungsmaschinen GmbH
Günzburger Straße 69
D-89335 Ichenhausen

Bäste kund,

Vi hoppas att du ska ha stor glädje och nytta av din nya Scheppach-maskin.

Information:

enligt den gällande produktansvarslagen ansvarar Tillverkaren inte för skador som uppstår på den här apparaten eller som uppkommer vid användandet av apparaten om:

- apparaten inte behandlats på fackmässigt sätt,
- man inte följt bruksanvisningen,
- reparationer utförts av icke behörig fackman,
- man monterat in eller bytt ut reservdelar mot icke ordinarie reservdelar,
- apparaten använts till annat än det den är avsedd för,
- fel uppstått på el-anläggningen på grund av att man inte följt el-föreskrifterna och VDE-bestämmelserna 0100, DIN 57113 / VDE0113.

Följande rekommenderas:

Läs igenom hela texten i bruksanvisningen innan monte-ring sker och maskinen tas i bruk. Följande bruksanvisning ska underlätta för användaren att bekanta sig med maskinen och att utnyttja de ändamålsenliga användningsområdena.

Bruksanvisningen innehåller viktiga instruktioner om hur

man arbetar med maskinen på ett säkert, fackmässigt och ekonomiskt sätt, och hur man undviker faror, sparar in på reparationskostnader, minskar obrukbar tid och ökar maskinens tillförlitlighet och livslängd. Förutom säkerhetsbestämmelserna i denna bruksanvisning måste man ovillkorligen beakta det egna landets föreskrifter gällande bruket av maskinen. Förvara bruksanvisningen skyddad från smuts och fukt i ett plasthölje i anslutning till maskinen. Varje användare måste innan arbetet påbörjas läsa igenom bruksanvisningen och följa den noggrant. Maskinen får endast användas av personer som undervisats i hur maskinen används och underrättats om farorna förbundna med denna. Åldersgränsen skall hållas. Utöver säkerhetsanvisningarna som finns i denna bruksanvisning och de särskilda föreskrifter som gäller i det egna landet, skall de allmänt erkända tekniska regler som gäller vid användning av träbearbetningsmaskiner beaktas.

Producent:**Scheppach**

Fabrikation von Holzbearbeitungsmaschinen GmbH
Günzburger Straße 69
D-89335 Ichenhausen

Szanowny Kliencie!

Życzymy Państwu przyjemnej i udanej pracy z Państwa nową maszyną Scheppach.

W świetle obowiązującego prawa dotyczącego odpowiedzialności za produkt, producent tego urządzenia nie odpowiada za szkody spowodowane przez to urządzenie lub związane z nim, podczas:

- nieprawidłowej obsługi,
- nieprzestrzegania instrukcji obsługi,
- napraw przeprowadzanych przez osoby trzecie, nieautoryzowanych fachowców,
- montowania i wymiany części na nieoryginalne,
- nieodpowiedniego użytkowania,
- awarii instalacji elektrycznej, w przypadku nieprzestrzegania przepisów elektrycznych i norm VDE: 0100, DIN 57113 / VDE 0113.

Zalecenia:

Przed montażem i pierwszym uruchomieniem przeczytajcie Państwo cały tekst instrukcji obsługi.

Ta Instrukcja obsługi powinna Państwu ułatwić poznanie urządzenia oraz możliwości jego eksploatacji zgodnej z przeznaczeniem.

Instrukcja obsługi zawiera ważne wskazówki umożliwiające bezpieczną, fachową i ekonomiczną pracę z tym urządzeniem oraz informuje, jak uniknąć niebezpieczeństw, oszczędzić na kosztach napraw, ograniczyć czas przestoju i zwiększyć niezawodność oraz użytkowania urządzenia.

Oprócz zasad bezpieczeństwa zawartych w instrukcji obsługi, koniecznie musicie Państwo dodatkowo przestrzegać obowiązujących w Państwa kraju przepisów dot. eksploatacji maszyn.

Prosimy, żebyście umieścili Państwo tę instrukcję w przezroczystej oprawie plastikowej w celu chronienia jej przed zabrudzeniami i wilgocią i przechowywali ją przy urządzeniu. Przed rozpoczęciem pracy, każdy operator maszyny musi ją przeczytać i dokładnie przestrzegać. Maszyna może być obsługiwana jedynie przez osoby, które zostały poinstruowane i przeszkolone odnośnie jej użytkowania i związanych z tym niebezpieczeństw i zagrożeń. Należy przestrzegać minimalnego wieku operatora.

Oprócz wskazówek dot. bezpieczeństwa zawartych w tej instrukcji obsługi oraz szczegółowych przepisów obowiązujących w Państwa kraju, należy również przestrzegać innych powszechnie uznanych technicznych norm dot. eksploatacji urządzeń do obróbki drewna.

HMS1070	
Innhold i pakken	
	Tykkelse- og Afretterhøvel
	Avretteranslag
	Høvelspindelvern
	Stjernegrepmutter
	Avtrekkstuss
	Justeringsveiv for tykkelseshøvling
	Skyvehåndtak
	Gaffelnøkkel
	Unbracoskrue
	Innstillingsmal
	Gummiføtter
	Bruksveiledning
Tekniske data	
Antall blad	2 stk.
Turtall for høvelaksel	9000 1/min
Dimensjoner	950 x 490 x 480 mm
Vekt	30,5 kg
Tekniske data avretterhøvel	
Maks. høvelbredde	254 mm
Maks. spontykkelse	0–2,5 mm
Avretteranslag l x h	635 x 127 mm
Avretteranslag svingområde	90°–45°
Størrelse avretterbord	920 x 263 mm
Tekniske data tykkelseshøvel	
Maks. høvelbredde	252 mm
Maks. høveltykkelse	5–120 mm
Maks. spontykkelse	0–2 mm
Størrelse tykkelsesbord	270 x 303 mm
Motor	
Motor V/Hz	230V / 50 Hz
P1	1500 W

Støykarakteristikk iht. EN ISO 3744.

De angitte verdiene er utslippsverdier og er ikke nødvendigvis sikre arbeidsverdier. Selv om det finnes en sammenheng mellom utslippsnivå og ekvivalentnivå kan det ikke avledes direkte om det er nødvendig med ekstra forholdsregler. Faktorer på den aktuelle arbeidsplassen som kan påvirke ekvivalentnivået kan være varigheten av lydutslippet, arbeidsrommets beskaffenhet andre støykilder etc., f. eks. antall maskiner og andre aktiviteter i nærheten. De tillatte verdiene på arbeidsplassen kan også variere fra land til land. Disse opplysningene bør imidlertid kunne gjøre det mulig for brukeren å vurdere farer og risiko på en bedre måte.

Lydtryknivå i dB

Tomgangs- L_{WA} = 106 dB(A) ved tykkelseshøvling

Lydtryknivå på arbeidsplass

Tomgangs- L_{pA} = 92,9 dB(A) ved tykkelseshøvling

De angitte utslippsverdiene har en feilmargin på K = 3 dB

HMS1070	
Leveransomfattning	
	Rikt- och planhyvel
	Riktanslag
	Kutterblocksskydd
	Stjärngreppsskruv
	Utsugsanslutningar
	Justeringsvev för hyveln
	Körhandtag
	U-nyckel(Skiftnyckel)
	Hexagonal bult
	Måttinställning
	Gummifötter
	Bruksanvisning
Tekniska data	
Antal hyvelstål	2 st
Varvtal för kutter	9000 1/min
Mått	950 x 490 x 480 mm
Vikt	30,5 kg
Tekniska data för rikthyvling	
max. hyvelbredd	254 mm
max. spändjup	0–2,5 mm
Riktanslag l x h	635 x 127 mm
svängradie Riktanslag	90°–45°
Storlek riktbord	920 x 263 mm
Tekniska data för planhyvling	
max. hyvelbredd	252 mm
max. hyveltjocklek	5–120 mm
max. spändjup	0–2 mm
Storlek planbord	270 x 303 mm
Drift	
Motor V/Hz	230V / 50 Hz
Upptagningsseffekt P1	1500 W
Vi förbehåller oss för tekniska ändringar!	

Bullervärde enligt EN ISO 3744.

Angivna värden är emissionsvärden och utgör därmed inte samtidigt säkra arbetsvärden. Även om det finns en korrelation mellan emissions- och immisionsnivån, kan man inte utifrån detta tillförlitligt härleda huruvida ytterligare försiktighetsåtgärder är nödvändiga. Faktorer som kan påverka nuvarande immissionsnivå på arbetsplatsen är belastningarnas tidslängd, arbetsrummets egenskaper, andra bullerkällor o.s.v., t.ex. antalet maskiner och andra närbelägna processer. De tillförlitliga arbetsplatsvärdena kan även variera från land till land. Den här informationen ska dock göra det möjligt för användaren att bättre uppskatta faror och risker.

Ljudeffektnivå i dB

Tomgång $L_{WA} = 106$ dB(A) vid planhyvling

Ljudtrycksnivå vid arbetsplatsen i dB

Tomgång $L_{pA} = 92,9$ dB(A) vid planhyvling

För nämnda emissionsvärden gäller ett mätvärdesosäkerhetspåslag $K=3$ dB.

HMS1070	
Zestaw zawiera	
	Strugarke z funkcją strugarki grubościowej HMS1070
	Wysuwany uchwyt
	Oslona wału nożowego
	Nakrętka chwytu gwiazdowego
	Nadstawka odsysająca
	Korba przestawna struga
	Uchwyty
	Klucz widełkowy
	Klucz imbusowy
	Szablon nastawczy
	Nóżki gumowe
	Instrukcję obsługi
Dane techniczne	
Ilość noży	2 sztuki
Prędkość obrotowa głowicy frezowej (obr./min)	9000 1/min
Wymiary	950 x 490 x 480 mm
Waga	30,5 kg
Dane techniczne – Obróbka powierzchni	
Maks. szerokość strugania wzdłużnego	254 mm
Maks. usuwane wióry	0–2,5 mm
Wymiary stołu do strugania wzdłużnego	445 x 263 mm
Oslona do cięcia wzdłużnego l x h	635 x 127 mm
Kąt pochylenia osłony do cięcia wzdłużnego	90°–45°
Wymiary stołu do strugania wzdłużnego	920 x 263 mm
Dane techniczne – struganie grubościowe	
Maks. szerokość strugania wzdłużnego	252 mm
Maks. grubość strugania wzdłużnego	5–120 mm
Maks. usuwane wióry	0–2 mm
Wymiary stołu do strugania grubościowego	270 x 303 mm
Napęd	
Siłnik V/Hz	230V / 50 Hz
Pobór mocy P1	1500 W
Obwód zabezpieczający	tak
Przełączniki beznapięciowe	tak
Dane mogą ulec zmianom technicznym!	

Parametry hałasu według normy EN ISO 3744

Przedstawione wielkości są poziomami emisji i nie odpowiadają poziomom bezpiecznej pracy. Chociaż istnieje korelacja między poziomami emisji, nie jest pewne, czy konieczne jest zastosowanie niezawodnych środków ostrożności. Następujące czynniki mogą mieć wpływ na aktualne poziomy emisji w miejscu pracy: Czas oddziaływania, cechy pomieszczenia roboczego, inne źródła hałasu (na przykład, ilość maszyn i inne prace wykonywane w pobliżu). Miarodajne dane na temat poziomów hałasu w miejscu pracy mogą być również zależne od danego kraju. Jednakże, te informacje powinny umożliwić użytkownikowi dokonanie lepszej oceny zagrożeń i ryzyka.

Poziom mocy akustycznej w dB

Bieg jałowy $L_{WA} = 106$ dB(A) przy struganiu grubościowym

Poziom mocy akustycznej w miejscu pracy w dB

Bieg jałowy $L_{pA} = 92,9$ dB(A) przy struganiu grubościowym

Współczynnik tolerancji pomiarowej ($K = 3$ dB) ma zastosowanie do podanych powyżej wartości.

Opplysninger om støvutslipp

De målte verdiene for støvutslipp, som følger „Prinsipper for testing av støvutslipp (konsentrasjonsparameter) fra trebearbeidingsmaskiner“ fra det tyske fagutvalget for tre (Fachausschusses Holz), ligger under 2 mg/m³. Man kan gå ut i fra at TRK-grenseverdiene for trestøv som gjelder i Tyskland, overholdes på en pålitelig og varig måte, forutsatt at maskinen kobles til et hensiktsmessig avsug med en lufthastighet på minst 20 m/s. Overhold belastningsverdiene fra produsenten av de aktuelle materialene. I denne bruksanvisningen er avsnitt som angir sikkerheten, merket med dette tegnet.

Alment

- Kontroller alle deler for eventuelle transportskader etter utpakking. Ved reklamasjoner må transportøren kontaktes umiddelbart. Senere reklamasjoner vil ikke bli akseptert.
- Kontroller at forsendelsen er fullstendig.
- Gjør deg kjent med bruksveiledningen før du tar maskinen i bruk for første gang.
- Bruk utelukkende originale deler både som tilbehør og slite- og reservedeler. Reservedeler kan fås hos din Scheppach-forhandler.
- Oppgi artikkelnummer, samt typebetegnelse og produksjonsår for maskinen.

I denne betjeningsveiledning har vi på alle steder hvor det omhandler din sikkerhet, merket med dette kjennetegn: 

Sikkerhetsanvisninger

Gjør alle personer som skal arbeide på maskinen oppmerksom på sikkerhetsanvisningene. Alle personer som skal arbeide på maskinen må på forhånd ha lest bruksveiledningen, og særlig kapittelet Sikkerhetsanvisninger.

- Det er for sent å gjøre dette når man er gått i gang med arbeidet. Dette gjelder særlig personer som bare leilighetsvis skal arbeide på maskinen, f. eks. i forbindelse med klargjøring og vedlikehold. Følg alle sikkerhets- og fareanvisninger på maskinen.
- Alle sikkerhets- og fareanvisninger på maskinen må være på plass og holdes i lesbar stand.
- Kontroller strømledninger. Bruk aldri strømledninger med feil.
- Påse at maskinen står støtt på et fast underlag.
- Sørg for at det er tilstrekkelig lys i ved, og omkring maskinen.
- Vær forsiktig under arbeidet: Fare for skader på fingre og hender på grunn av det roterende skjæreverktøyet.
- Ved arbeid på maskinen må alle verneinnretninger og tildekninger være montert, og dørene som beskyt-

Uppgifter om stoftemission

De stoftemissionsvärden som uppmätts av tyska förbundet för träbearbetning enligt "principerna för testning av stoftemission (koncentrationsparameter) från träbearbetningsmaskiner" ligger under 2 mg/m³. Om man ansluter 20 m/s, maskinen till en riktig yrkesdamm-sugare med en lufthastighet på minst 20 m/s, kan man därför utgå ifrån att man varaktigt säkert underskrider de TRK-gränsvärden för trädamm som gäller i Tyskland. Beroende på vilket material som ska bearbetas och materialets beskaffenhet måste materialtillverkarens belastningsvärden beaktas.

Allmänna påpekanden

- Kontrollera att inga transportskador finns på något av innehållet. Om anmärkningar finns måste transportföretaget underrättas omedelbart. Reklamationer i senare skede beaktas inte.
- Kontrollera att försändelsen är komplett.
- Bekanta dig med maskinen med hjälp av bruksanvisningen innan maskinen tas i bruk.
- Använd endast originaldelar när det gäller tillbehör som förbruknings- och reservdelar. Reservdelar hittar du hos din Scheppach-återförsäljare.
- Vid beställning ange vårt artikelnummer samt maskintyp och byggår.

I denna bruksanvisning har ställen som gäller din säkerhet

markerats med följande tecken: ⚠

⚠ Sikkerhetsanvisningar

Se till att samtliga som arbetar med maskinen tar del av säkerhetsanvisningarna. All personal som utför något arbete i samband med maskinen måste innan arbetet påbörjas ha läst bruksanvisningen, och särskilt kapitlet Säkerhetsanvisningar. Under arbetsinsatsen är det för sent. Detta gäller i särskilt hög grad för personal som enbart arbetar med maskinen vid enstaka tillfällen, t.ex. vid upprustning och service.

- Beakta alla säkerhetsanvisningar och varningar för fara som finns på maskinen.
- Se till att alla säkerhetsanvisningar och varningar på maskinen alltid är fullständiga och läsbara.
- Kontrollera elnätsanslutningen. Använd inga defekta kablar.
- Se till att maskinen står stadigt på fast underlag.
- Se till att ljusförhållandena är tillräckliga vid maskinen och i området runt omkring.
- Iaktta försiktighet vid arbetet: Skaderisk för händer och fingrar p.g.a. det roterande skärverktyget.
- När man arbetar vid maskinen måste samtliga Skyddsanordningar och Täcksydd vara fastmonterade och luckorna som skyddar sågbandet vara

Parametry emisji pyłów

Parametry emisji pyłów, mierzone według zasad pomiaru emisji pyłu (parametry koncentracji) dla maszyn do obróbki drewna określone przez niemiecką komisję ekspercką ds. obróbki drewna, wynoszą poniżej 2 mg/m³. Można zatem ciągle utrzymywać emisję pyłów w zakresie dozwolonym przez aktualnie ważne niemieckie przepisy poprzez podłączenie maszyny do próżniowego układu wyciągowego z prędkością przepływu powietrza wynoszącą przynajmniej 20 m/s.

W zależności od konkretnego typu obrabianego elementu, należy przestrzegać wartości obciążenia podanych przez producenta.

Wskazówki ogólne

- Po rozpakowaniu, należy sprawdzić wszystkie części i ewentualne uszkodzenia powstałe podczas transportu. W przypadku reklamacji, dostawca musi być natychmiast zawiadomiony. Późniejsze reklamacje nie będą uwzględniane.
- Należy sprawdzić, czy przesyłka jest kompletna.
- Należy zapoznać się z instrukcją obsługi, aby poznać urządzenie przed rozpoczęciem eksploatacji.
- Dopuszcza się stosowanie wyłącznie oryginalnych akcesoriów, części zużywalnych oraz zamiennych firmy Scheppach. Części zamienne są dostępne u Państwa wyspecjalizowanego dealera.
- W zamówieniach należy podawać nasze numery części, a także typ i rok produkcji urządzenia.

W tej instrukcji obsługi oznaczyliśmy miejsca, które dotyczą Państwa bezpieczeństwa znakiem: ⚠

⚠ Ogólne wskazówki

dotyczące bezpieczeństwa

- Należy przekazać te wskazówki dot. bezpieczeństwa wszystkim osobom pracującym z maszyną. Instrukcje powinny być przeczytane przez każdego operatora przed rozpoczęciem pracy. W czasie pracy, jest na to za późno. Ma to szczególnie zastosowanie względem personelu nie pracującego regularnie z maszyną, na przykład, w czasie przygotowania maszyny, jej regulacji lub serwisowania.
- Należy przestrzegać wszystkich instrukcji dotyczących bezpieczeństwa i ostrzeżeń dołączonych do maszyny.
- Należy zwrócić uwagę na to, aby instrukcje dotyczące bezpieczeństwa i ostrzeżenia dołączone do maszyny były zawsze kompletne i całkowicie czytelne.
- Konieczne jest sprawdzenie wszystkich połączeń zasilających. Nie wolno używać wadliwych połączeń.
- Należy uważać na to, żeby urządzenie stało stabilnie na trwałym podłożu.
- Należy zapewnić wystarczające oświetlenie maszyny i jej otoczenia.
- Zachować ostrożność w czasie pracy: palce i dłonie są zagrożone działaniem obracającego się narzędzia tnącego.
- Podczas pracy, wszystkie urządzenia zabezpieczają-

ter sagbåndet må være lukket.

- Hold andre personer, særlig barn vekk fra arbeidsområdet og maskinen som er tilkoblet strømmen, og strømledningen.
- Påse at barn ikke har tilgang til maskinen når den ikke er i bruk.
- Ikke overbelast maskinen, og følg ytelsesspesifikasjonene under Tekniske data i bruksveiledningen
- Sørg for at du står støtt og bruker skotøy som ikke sklir ved arbeid utendørs.
- Ikke bruk kabelen til formål den ikke er tiltenkt for. Beskytt den mot varme, olje og skarpe kanter.
- Sørg for at høvelbladene alltid er skarpe, for å sikre en hensiktsmessig og trygg arbeidsgang.
- Hold håndtak tørre, rene og fri for olje og smørefett.
- Kontroller før oppstart at nøkkel og innstillingsverktøy er fjernet.
- Ved utendørs bruk, bruk kun skjøteledninger som er godkjent for slik bruk og merket med dette.
- Hold andre personer, særlig barn vekk fra arbeidsområdet og maskinen som er tilkoblet strømmen, og strømledningen.
- Vær oppmerksom og vis aktsomhet under arbeidet. Arbeid fornuftig. Ikke bruk maskinen når du er ukonsentrert.
- Personer som bruker maskinen må være minst 18 år gammel. Personer under opplæring må være minst 16 år gammel, og må kun arbeide på maskinen under tilsyn.
- Personer som arbeider på maskinen må ikke forstyrres.
- Hold arbeidsområdet ryddig, fjern spon og treavfall. Et uryddig arbeidsområde kan føre til ulykker.
- Beskytt maskinen mot regn og fuktighet.
- Maskinen må ikke brukes i fuktige eller våte omgivelser.
- Oppbevar maskinen på en sikker måte slik at ingen kan skade seg på den eller sette den i gang. Påse at maskinen ikke står ubeskyttet utendørs eller i fuktige omgivelser.
- Maskinen må ikke brukes til annet enn det den er beregnet for.
- Ikke bruk maskinen i brann- og eksplosjonsfarlige områder.
- Unngå kroppskontakt med jordede komponenter (f. eks. rør, radiatorer, elektriske komfyrer, kjøleapparater) under arbeid med maskinen.
- Bruk tettsittende klær. Ta av deg smykker, ringer og armbåndsur.
- Bruk hørselsvern, vernebriller og støvmaske under arbeidet.
- Bruk hodeplagg eller hårnett for å beskytte langt hår.
- Bruk egnede hansker ved skifte av høvelblad.
- Ikke bruk arbeidshansker når du arbeider på Tykkelseog Afretterhøvelen, bortsett fra ved grove materialer.
- Sikkerhetsinnretningene på maskinen må ikke demonteres eller settes ut av funksjon. Omstillings-, innstillings-, måle-, og rengjøringsarbeid må kun utføres når maskinen er slått av. Trekk ut stikkkontakten, og vent til den roterende enheten er stoppet opp.

stängda.

- Håll andra personer, i synnerhet barn borta från arbetsområdet och den nätanslutna maskinen och dess nätkablar.
- Se till att maskinen är oåtkomlig för barn när den inte är i bruk.
- Överbelasta inte apparaten och använd den endast inom det effektområde som anges under Tekniska data i bruksanvisningen.
- Vid arbete utomhus se till att ha gott fotfäste och halksäkra skor.
- Använd inte kabeln till något annat än det den är avsedd för. Skydda den från värme, olja och vassa kanter.
- Använd endast välslipade hyvelstål för ett bättre och säkrare arbete.
- Håll handtag torra, rena och fria från olja och fett.
- Kontrollera att skiftnycklar och justeringsverktyg har avlägsnats från platsen Innan maskinen slås på.
- Vid användning utomhus använd endast tillåtna förlängningskablar som är märkta för ändamålet.
- Var uppmärksam och titta noga på vad du gör. Var förnuftig när du sätter i gång. Använd inte apparaten om du är okoncentrerad.
- Användaren måste vara minst 18 år. Personer som ska utbildas måste vara minst 16 år, men får endast arbeta vid maskinen under överinseende av behörig person.
- Personer som arbetar vid maskinen får inte distraheras.
- Håll ordning vid arbetsplatsen, avlägsna träspån och virkesavfall. Oordning vid arbetsplatsen kan leda till olyckor.
- Skydda apparaten från regn och väta.
- Använd inte maskinen i fuktiga eller våta utrymmen.
- Förvara maskinen säkert så att ingen kan skada sig på den där den står eller sätta den i drift. Se till att maskinen inte står oskyddad utomhus eller i fuktiga områden.
- Använd endast maskinen inom dess ändamålsenliga arbetsområden.
- Använd inte maskinen på ställen där brand- eller explosionsrisk föreligger.
- Undvik kroppskontakt med jordade komponenter (t.ex. rör, radiatorer, elspisar, kylskåp) när du arbetar vid maskinen.
- Bär tätt åtsittande kläder. Avlägsna smycken, ringar och armbandsur.
- Vid arbetet ska öronskydd, skyddsglasögon och dammfiltermask användas.
- Skydda långt hår med mössa eller hårnät.
- Vid byte av hyvelstål skall lämpliga handskar bäras.
- Vid arbete vid rikt- och planhyveln ska inga arbetshandskar bäras, undantaget vid arbete med sträva material.
- Maskinens säkerhetsanordningar får inte monteras bort eller sättas ur funktion. Ombyggnads-, justerings-, mättnings- och rengöringsarbeten får endast utföras då motorn är avslagen. Drag ur kontakten och vänta tills det roterande verktyget har stannat.
- Installation, reparation och service av elinstallationen

ce i oslony muszå być zamocowane i znajdować się miejscu przeznaczonym do pracy.

- Nie wolno dopuszczać osób postronnych, zwłaszcza dzieci, w pobliże miejsca pracy i urządzenia, kiedy jest ono podłączone do zasilania.
- Upewnić się, aby dzieci nie dotykały maszyny, która nie jest używana.
- Nie można nadmiernie obciążać maszyny i używać ją należy wyłącznie w zakresie parametrów określonych w rozdziale Dane Techniczne instrukcji obsługi.
- Podczas pracy na zewnątrz, nie należy stawać na śliskim podłożu i należy nosić wytrzymałe obuwie.
- Należy uważać na przewód elektryczny: należy też go chronić przed przegrzaniem, olejem i ostrymi krawędziami.
- Można wyłącznie korzystać z dobrze naostrzonych noży strugarskich w celu zapewnienia lepszej i bezpiecznej pracy.
- Należy zadbać, aby uchwyty były suche, czyste i pozbawione oleju i smaru.
- Przed włączeniem maszyny, należy usunąć wszystkie klucze i narzędzia nastawcze.
- Jeśli pracuje się z narzędziem na zewnątrz, to należy podłączyć tylko dozwolony przedłużacz, który jest odpowiednio oznakowany.
- Nie wolno dopuszczać osób postronnych, zwłaszcza dzieci, w pobliże maszyny podłączonej do zasilania.
- Należy być czujnym i zwracać uwagę na to, co się robi. Należy zachować zdrowy rozsądek i nie podejmować pracy z urządzeniem, gdy nie jest się skoncentrowanym.
- Osoba obsługująca musi mieć co najmniej 18 lat. Osoby uczące się muszą mieć minimum 16 lat, ale wolno im pracować wyłącznie pod nadzorem osób pełnoletnich.
- Nie można odwracać uwagi osób obsługujących urządzenie.
- Należy dopilnować, żeby w miejscu obsługi maszyny nie było wiórów i odpadów drzewnych. Nieporządek może doprowadzić do wypadku.
- Należy chronić maszynę przed deszczem i wilgocią. Nie można używać maszyny w wilgotnych lub mokrych miejscach.
- Maszynę należy przechowywać w bezpiecznym miejscu tak, aby nikt nie mógł ulec obrażeniom ani włączyć maszynę. Należy upewnić się, aby maszyna nie była przechowywana na zewnątrz budynku lub w wilgotnym miejscu bez zabezpieczenia.
- Maszyny można używać wyłącznie zgodnie z instrukcją oraz w celu, dla którego została ona zaprojektowana.
- Nie używać maszyny, kiedy istnieje ryzyko pożaru lub eksplozji.
- Podczas pracy z maszyną, nie dotykać uziemionych części (np. rurek, elementów promieniujących, nagrzewnic elektrycznych, chłodziw).
- Trzeba nosić wyłącznie ściśle przylegające ubrania. Zdejmować pierścionki, bransoletki i inną biżuterię.
- Należy zakładać osłony uszu, okulary ochronne i maskę przeciwpyłową.
- W celu ochrony długich włosów, należy założyć czap-

- Installasjon, reparasjon og vedlikehold av de elektriske installasjonene må kun utføres av fagpersoner.
- Alle verne- og sikkerhetsinnretninger må monteres på nytt umiddelbart etter utført reparasjons- og vedlikeholdsarbeid.
- Ved utbedring av feil må maskinen slås av. Trekk ut støpselet!
- Bruk et avtrekksanlegg til å suge opp trespon og sagflis Strømningshastigheten ved sugestussen må være på 20 m/s.
- Høvelblad med risser eller deformerte høvelblad må ikke brukes.
- Ved høvling av tunge eller uhåndterlige deler, bruk egnede hjelpemidler som støtte, f. eks. spesialtilbehør: universalrullebukk.
- Koble maskinen fra strømmen når maskinen skal flyttes, selv om det bare er et lite stykke! Før maskinen settes i gang igjen må den kobles strømmettet igjen på korrekt måte.
- Når du forlater arbeidsplassen må motoren alltid slås av. Trekk ut støpselet! Trekk ut støpselet når maskinen ikke er i bruk.
- Kontroller at alle verneinnretninger og bryteren fungerer før maskinen settes i gang. Ikke bruk maskinen hvis verneinnretninger, bryteren, de elektriske ledningene, støpselet eller andre komponenter på maskin er skadet.
- Ikke bruk sløve blad, da dette øker faren for bakslag.
- Den delen av bladakselen som ikke brukes må være tildekket.
- Bruk en skyvestokk ved høvling av korte arbeidsstykker.
- Bruk ekstra hjelpemidler ved høvling av smale arbeidsstykker, som for eksempel horisontalt anpressmiddel, fjæret beskyttelsesanordning.
- Ikke bruk maskinen til falsing og sinking.
- Kontroller jevnlig at bakslagssikringen og høvelakselen fungerer som de skal
- Maskinen bør være festet til gulvet med skruer når den er i bruk.
- Kontroller jevnlig at høvelblad og bladholdere sitter som de skal på bladakselen.
- Bladene må maksimalt stikke 1 mm + 10 % ut over bladakselen.
- Maskinen må være jordet. Den gule/grønne (grønne) lederen er jordledning.
- Kontroller jevnlig at bakslagssikringen fungerer feilfritt.
- Høvle aldri dypere enn 2 mm.
- Minimumshøyde for sliping av høvelblad er 20 mm.

får endast utföras av fackman.

- Efter avslutad reparation eller service måste samtliga skydds- och säkerhetsanordningar omedelbart återmonteras.
- Stäng av maskinen för att åtgärda störningar. Drag ur kontakten!
- En utsugningsanläggning måste användas för att suga upp träspån eller sågdamm. Genomströmningshastigheten vid sughållaren måste uppgå till 20 m/s.
- Använd inte spruckna hyvelstål, eller sådana som ändrat form.
- När tunga eller ohanterliga delar hyvlas skall lämpliga hjälpmedel användas till att stötta upp, t.ex. specialtillbehör: rullbock och snurrbart rullbock.
- Avlägsna all extern energitillförsel från maskinen vid minsta förflyttning av maskinen! Anslut maskinen på korrekt sätt till nätet innan den åter tas i bruk.
- När arbetsplatsen lämnas ska motorn slås av. Drag ur kontakten!
- Drag ur kontakten när maskinen inte används.
- Varje gång innan maskinen tas i bruk ska man kontrollera att Skyddsanordningar och strömbrytare fungerar.
- Använd inte maskinen om det finns skador på skyddsanordningarna, strömbrytaren, de elektriska ledningarna, kontakten eller andra delar.
- Använd inga trubbiga stål, då detta ökar risken för backslag.
- Den del av Hyvelaxeln som inte används måste övertäckas.
- Använd ett skjutstativ vid hyvling av korta arbetsstycken.
- Använd ytterligare hjälpmedel vid hyvling av smala arbetsstycken, exempelvis horisontella påskjutare, fjädrade skyddsanordningar.
- Använd inte maskinen till falsning eller sinkning (fräsning).
- Kontrollera regelbundet att backslagsskyddet och kuttern fungerar.
- Maskinen bör förankras med skruvar i golvet när den ska användas.
- Kontrollera regelbundet att hyvelstålen och knivhållarna sitter fast ordentligt i Hyvelaxeln.
- Hyvelstålen får sticka ut maximalt 1 mm + 10% ut- anför knivaxeln.
- Maskinen måste jordas på säkert sätt. Den gul/gröna (gröna) ledaren är jordtagsledaren.
- Testa regelbundet att backslagsskyddet fungerar felfritt.
- Hyvla aldrig djupare än 2 mm.
- Minimihöjden för slipningsbara hyvelstål är 20 mm.

kę lub siatkę na włosy.

- W czasie wymiany noży strugarki, należy założyć mocne rękawice.
- Nie należy zakładać rękawic przy pracy z maszyną, za wyjątkiem pracy z chropowatymi obrabianymi elementami.
- Nie wolno demontować lub unieruchamiać urządzeń zabezpieczających urządzenia. Czyszczenie, wymiana części, regulacja i ustawianie maszyny to czynności, które można wykonywać tylko przy wyłączonym silniku. Należy wyjąć wtyczkę i odczekać aż do całkowitego zatrzymania obracającego się narzędzia.
- Podłączenia maszyny i naprawy jej wyposażenia elektrycznego mogą być wykonywane wyłącznie przez wykwalifikowanych elektryków.
- Wszystkie osłony i urządzenia zabezpieczające muszą być ponownie zamontowane natychmiast po zakończeniu napraw lub prac konserwacyjnych.
- Przed wykonaniem prac naprawczych, należy wyłączyć maszynę i wyjąć wtyczkę z gniazdka.
- Używać jednostki do odsysania pyłu w celu wyeliminowania wiórów drewna lub trocin. Prędkość przepływu powietrza przy złączu ssącym musi wynosić 20 m/s.
- Nie wolno używać ostrzy strugarki /strugarki grubościowej, na których widoczne są pęknięcia lub, które zmieniły kształt.
- Podczas obróbki ciężkich lub dużych kawałków należy używać odpowiedniej podpory, na przykład stojaka z rolkami (wyposażenie opcjonalne).
- Odłączyć zewnętrzne zasilanie maszyny zawsze, gdy planowane są nawet najmniejsze zmiany jej miejsca. Odpowiednio podłączyć ponownie maszynę do zasilania sieciowego przez ponownym rozruchem.
- Podczas opuszczania miejsca pracy, należy wyłączyć silnik. Wyjąć wtyczkę z gniazdka.
- Wyjąć wtyczkę z gniazdka, kiedy maszyna jest nieużywana.
- Przed każdym użyciem, sprawdzić czy maszyna nie ma wadliwych przełączników, wtyczek, kabli elektrycznych i wadliwych lub brakujących osłon. Maszynę można włączyć tylko, kiedy wszystkie części są w doskonałym stanie gotowości do pracy.
- Używać wyłącznie dobrze naostrzonych noży do strugania wzdłużnego. Tępe ostrza zwiększają ryzyko wystąpienia szarpania.
- Zawsze należy dopasować ochraniacz strugarki wzdłużnej/strugarki grubościowej do szerokości obrabianego elementu. Nieużywana część głowicy frezowej musi być osłonięta.
- Dla krótszych elementów należy użyć drążka podającego.
- Podczas planowania wąskich elementów, należy użyć dodatkowych podpór jak, na przykład, przyrządy do nacisku poziomego lub osłony sprężynowe.
- Maszyny nie można używać do obróbki profili złączowych i wycinania rowków trapezowych.
- Regularnie należy sprawdzać, czy nie występuje nierównomierna praca i działanie głowicy frezowej.
- W czasie pracy, maszyna powinna być zamocowana do podłoża za pomocą śrub.
- Należy regularnie sprawdzać, czy ostrza strugarki/

Korrekt bruk

Maskinen oppfyller alle gjeldende EU-direktiver for maskiner.

- Før arbeidet påbegynnes må alle verne- og sikkerhetsinnretninger på maskinen være montert.
- Maskinen er konstruert for betjening av én person. Betjeningspersonen er ansvarlig for tredjeperson i arbeidsområdet. Følg alle sikkerhets- og fareanvisninger på maskinen.
- Alle sikkerhets- og fareanvisninger på maskinen må være på plass og holdes i lesbar stand.
- Tykkelse- og Afretterhøvelen er, sammen med det medfølgende verktøyet og tilbehøret, kun konstruert for høvling av tre.
- Maksimalmålene for arbeidsstykke som skal bearbeides må ikke være større enn bordet i standardutførelse.
- Gjennomgangsbredde 204 mm, gjennomgangshøyde 120 mm
- Ved større dimensjoner på arbeidsstykker som gjør at bordplaten kan vippe, må bordforlengeren eller rullebukken (spesialtilbehør) brukes.
- Ved bruk i lukkede rom må maskinen tilkobles et avtrekksanlegg. Bruk et avtrekksanlegg til å suge opp trespon. Strømningshastigheten ved sugestusen må være på 20 m/s.
- Ved yrkesmessig bruk må det brukes oppsugingsutstyr som tilfredstiller kravene i arbeidsmiljøforskriftene.
- Avtrekksanlegg eller støvfjerningsutstyr må ikke slås av eller fjernes når maskinen er i gang.
- Maskin må bare brukes når den er i teknisk feilfri stand, og på korrekt måte, og brukeren må følge bruksveiledningen og være sikkerhetsbevist og oppmerksom på potensielle farer! Særlig feil som kan virke inn på sikkerheten må utbedres umiddelbart!
- Produsentens sikkerhets-, arbeids- og vedlikeholds-forskrifter, samt mål og dimensjoner angitt i avsnittet om tekniske data, må overholdes.
- Følg aktuelle forskrifter for forebygging av ulykker samt andre generelle sikkerhetsregler.
- Maskinen må kun brukes, vedlikeholdes og repareres av personer som er kjent med maskinen og potensielle farer. Produsenten har intet ansvar for skader som skjer som følge av uautoriserte endringer på maskinen.
- Maskinen må kun brukes med originalt tilbehør og

⚠️ Säkerhetsanvisningar

Innan arbetet sätts igång måste maskinens samtliga Skyddsanordningar och säkerhetsanordningar vara fastmonterade.

- Maskinen är avsedd att användas av en person. Denna användaren är ansvarig gentemot tredje man inom arbetsområdet.
- Beakta alla säkerhetsanvisningar och varningar på maskinen.
- Se till att alla säkerhetsanvisningar och varningar på maskinen hålls fullständiga och läsbara.
- Rikt- och planhyveln med de verktyg och tillbehör som står till buds är endast avsedd för hyvling av trä.
- Maxmått på arbetsstycken som ska bearbetas får vid standardutförande inte överskrida storleken på bordet.
- Passagebredd 204 mm, passagehöjd 120 mm.
- Vid större arbetsstycken, som kan välta från bordsskivan, ska förlängningsskiva respektive rullbock (specialtillbehör) användas.
- Vid användning i slutna rum måste en utsugningsanläggning anslutas till maskinen. Anslut en utsugningsanläggning för uppsugning av träspån. Genomströmningshastigheten vid sughållaren måste uppgå till 20 m/s.
- Vid användning på yrkesplats måste en suganordning som motsvarar yrkesföreskrifterna användas.
- Utsugningsanläggning eller stoftavskiljare får inte stängas av eller tas bort när arbetsmaskinen är i gång.
- Använd endast maskinen i tekniskt felfritt tillstånd och enligt Bestämmelserna. Ha hög säkerhets- och riskmedvetenhet och följ bruksanvisningen! I synnerhet störningar som kan inverka på säkerheten ska omedelbart åtgärdas!
- Tillverkarens säkerhets-, arbets- och serviceföreskrifter samt de mått som anges under Tekniska data måste efterföljas.
- Lämpliga föreskrifter för hur olyckor undviks och andra, allmänt erkända säkerhetstekniska regler måste följas.
- Maskinen får endast användas, underhållas eller repareras av personer som är förtrogna med den och har
- informerats om riskerna. Tillverkaren ansvarar inte för skador som egenmäktiga ändringar av maskinen resulterar i.

strugarki grubościewej i wspornik ostrza są zamocowane mocno na trzonie noża.

- Ostrza nie mogą wystawać poza trzon noża więcej niż 2,5 mm + 10 %.
- Maszynę należy bezpiecznie uziemić. Żółty/zielony przewód jest przewodem do masy.
- Regularnie należy sprawdzać prawidłowe działanie przyrządu zabezpieczającego przed szarpaniem.
- Nigdy nie usuwać więcej wiórów niż 2,5 mm.
- Minimalna wysokość noży strugarki/strugarki grubościowej nadająca się do ponownego naostrzenia to 20 mm.

Odpowiednie użytkowanie

Urządzenie spełnia wymagania obowiązującej Dyrektywy Maszynowej WE.

- Przed rozpoczęciem pracy, wszystkie osłony i urządzenia zabezpieczające muszą być zamocowane w maszynie.
- Maszyna została zaprojektowana do obsługi przez jedną osobę. Operator odpowiada względem stron trzecich za wszystkie szkody, jakie może spowodować maszyna w obszarze pracy.
- Należy przestrzegać wszystkich instrukcji i ostrzeżeń dotyczących bezpieczeństwa dołączonych do maszyny.
- Należy zwrócić uwagę na to, aby instrukcje dotyczące bezpieczeństwa i ostrzeżenia dołączone do maszyny były zawsze kompletne i całkowicie czytelne.
- Strugarka wzdłużna/strugarka grubościowa, z wraz z dostarczonymi z nią narzędziami i akcesoriami, została zaprojektowana wyłącznie do obróbki drewna.
- Podczas pracy ze standardowym urządzeniem, obrabiane elementy nie powinny przekraczać rozmiarów stołu. Szerokość przepustu 254 mm, wysokość przepustu 158 mm.
- Większe obrabiane elementy, które mogłyby przechylić się na blacie, wymagają wydłużenia stołu lub stojaka z rolkami (wyposażenie opcjonalne).
- Podczas pracy w pomieszczeniach zamkniętych, maszyna musi być podłączona do odsysacza pyłu w celu usuwania wiórów drewna i trocin. Prędkość przepływu powietrza na złączu ssącym musi wynosić 20 m/s.
- W przypadku pracy w miejscach przemysłowych, jednostka używanego odsysacza pyłu musi spełniać wymagania przemysłowe.
- Nigdy nie odłączać ani nie usuwać jednostki odsysacza pyłu w czasie pracy głównej maszyny.
- Wolno używać wyłącznie urządzeń będących w nieznaczącym stanie technicznym oraz zgodnie z ich przeznaczeniem i instrukcjami zawartymi w instrukcji obsługi. Należy natychmiast likwidować wszelkie nieprawidłowości w działaniu maszyny, szczególnie mogące zagrażać bezpieczeństwu.
- Należy przestrzegać instrukcji producenta dotyczących bezpieczeństwa, pracy i konserwacji, jak i wymiarów podanych w danych technicznych.
- Należy przestrzegać właściwych przepisów dotyczących zapobiegania wypadkom i pozostałych ogólnie uznawanych zasad bezpieczeństwa- technicznych.

originalt verktøy fra produsenten.

- NB: Bruk av annet verktøy eller tilbehør enn det som er oppgitt i bruksanvisningene kan medføre fare for skader.
- All bruk utover dette er regnes som ikke korrekt bruk. Produsenten har intet ansvar for skader som følger av dette, risikoen bæres ene og alene av brukeren.

Restrisiko

Maskinen er bygget i henhold til dagens tekniske stand og anerkjente sikkerhetsregler. Enkelte restrisikoer ved arbeid med maskinen kan likevel ikke utelukkes.

- Fare for skader på fingre og hender ved roterende verktøy ved feilaktig føring av arbeidsstykket.
- Skader som oppstår som følge av arbeidsstykker som slynges vekk på grunn av feil holding eller føring av arbeidsstykke og arbeid uten bruk av anslag.
- Helsefare på grunn av trestøv eller trespon. Personlig verneutstyr som øyebeskyttelse må brukes under en
- hver omstendighet. Bruk et avtrekksanlegg!
- Skader på grunn av defekt høvelblad. Høvelbladet må kontrolleres jevnlig for å sikre at det er i feilfri stand.
- Fare for skade på fingre og hender ved skifte av høvelblad. Bruk egnede arbeidshansker.
- Fare for personskader når maskinen slås på, på grunn av høvelbladet som starter opp.
- Fare på grunn av elektrisitet ved ikke forskriftsmessige elektriske tilkoblinger.
- Helsefare på grunn roterende verktøy ved langt hår og løstsittende klær. Bruk personlig verneutstyr som hårnett og tettsittende klær.
- I tillegg kan det til tross for alle forholdsregler finnes skjulte restrisikoer.
- Restrisikoene kan reduseres til et minimum hvis punktene under "Sikkerhetsanvisninger" og "korrekt bruk" og instruksjonene i bruksveiledningen generelt følges.

- Maskinen får endast användas med originaltillbehör och originalverktyg från tillverkaren.
- Varning: Användning av andra verktyg eller tillbehör än de som anges i bruksanvisningen kan innebära risk för personskador.
- All annan användning utöver den som anges i bruksanvisningen räknas som icke ändamålsenlig. Tillverkaren ansvarar inte för skador som detta resulterar i, användaren arbetar då på egen risk.

⚠ Ytterligare risker

Maskinen är byggd med senaste teknik och enligt erkända säkerhetstekniska regler. Trots detta kan ytterligare risker förekomma vid användning.

- Skaderisk för händer och fingrar vid det löpande verktyget om arbetsstycket matas på icke fackmässigt sätt.
- Skador på grund av utkastat arbetsstycke vid icke fackmässig fasthållning eller matning, som när arbete utförs utan anslag.
- Hälsofara på grund av trädamm eller träspån. Personlig skyddsutrustning som ögonskydd måste absolut bäras.
- Använd utsugningsanläggning!
- Skador på grund av defekta hyvelstål. Kontrollera regelbundet att hyvelstålen är i oskadat skick.
- Skaderisk för händer och fingrar vid byte av hyvelstål.
- Lämpliga arbetshandskar skall bäras.
- Skaderisk vid påslagning av maskinen på grund av att hyvelstålen sätts i rörelse.
- Strömfara om inte rätt elanslutning används.
- Risk för personskador vid långt hår och löst sittande kläder när verktyget är i rörelse. Använd personlig skyddsutrustning som hårnät och tätt åtsittande arbetskläder.
- Utöver detta kan det trots alla åtgärder som vidtagits kvarstå ytterligare risker som inte är uppenbara.
- Ytterligare risker kan minimeras om man beaktar "Säkerhetsanvisningar" och "Ändamålsenlig användning" samt följer hela bruksanvisningen.

- Maszyna może być używana, konserwowana i obsługiwana tylko przez osoby zaznajomione z nią i poinstruowane w zakresie jej działania i procedur. Samowolne zmiany w urządzeniu wyłączają odpowiedzialność producenta za wszelkie powstałe w ich wyniku szkody.
- Maszyny wolno używać tylko z oryginalnymi akcesoriami i oryginalnymi narzędziami producenta.
- Uwaga: używanie innych narzędzi lub akcesoriów niż podano w instrukcji obsługi, może narazić na ryzyko obrażeń.
- Każde inne użycie jest uznawane za niedopuszczalne. Producent nie odpowiada za szkody wynikające z nieupoważnionego użytkowania; całe ryzyko ponosi wtedy sam operator.

⚠ Pozostałe zagrożenia

Maszyna została skonstruowana z zastosowaniem nowoczesnej technologii i zgodnie z uznanymi zasadami bezpieczeństwa pracy. Mimo to mogą jednak wystąpić inne zagrożenia.

- Obracający się trzpień obrotowy strugania wzdłużnego może spowodować obrażenia palców i rąk, jeżeli obrabiany element zostanie niewłaściwie podany.
- Wyrzucane kawałki obrabianego elementu mogą doprowadzić do obrażeń, jeżeli obrabiany element nie będzie odpowiednio zabezpieczony lub podany, jak w przypadku pracy bez zatrzymania przy pewnej granicy.
- Wióry i trociny mogą stanowić zagrożenie dla zdrowia. Należy zakładać środki ochrony osobistej, takie jak okulary ochronne i maskę przeciwpyłową. Używać próżniowego układu wyciągowego.
- Wadliwe ostrza strugarki/strugarki grubościowej mogą doprowadzić do obrażeń. Należy sprawdzać regularnie, czy ostrza są w doskonałym stanie.
- Podczas wymiany ostrzy strugarki/strugarki grubościowej występuje zagrożenie obrażenia palców i rąk. Należy zakładać odpowiednie rękawice.
- Ryzyko obrażeń poprzez zaczynające się ruszać ostrza strugarki wzdłużnej/strugarki grubościowej podczas włączania maszyny.
- Używanie uszkodzonych przedłużaczy może doprowadzić do obrażeń spowodowanych elektrycznością.
- Istnieje zagrożenie dla zdrowia ze strony pracującego narzędzia w przypadku posiadania długich włosów i luźnych ubrań. Należy nosić środki ochrony osobistej jak siatka na włosy i ściśle przylegające ubrania.
- Poza tym, mimo wszystkich przedsięwziętych środków może powstać inne nieoczywiste ryzyko.
- Pozostałe ryzyko może być zminimalizowane, jeśli przestrzegane będą instrukcje zawarte we „Wskazówkach dot. bezpieczeństwa” oraz „Zasadach odpowiedniego użytkowania”, jak i w całej instrukcji obsługi.

Fig. 1

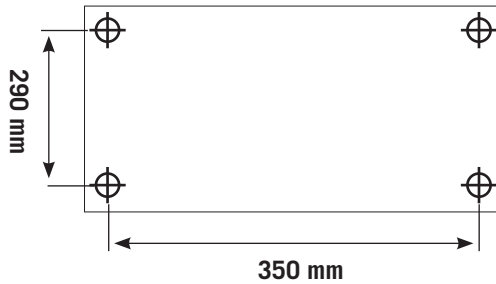

Fig. 2

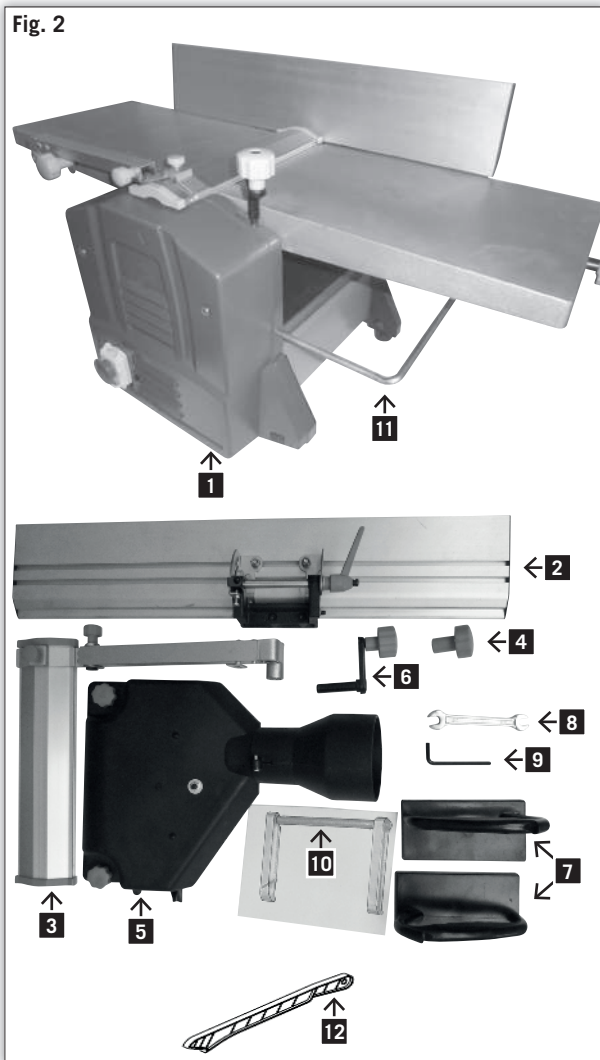
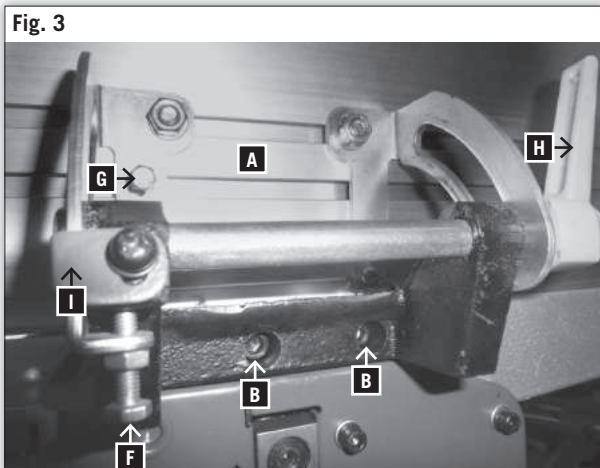

Fig. 3



Oppstilling

Klargjør stedet som maskinen skal stå på. Sørg for at det er nok plass til å arbeide sikkert og uten problemer. Maskinen er konstruert for å brukes i lukkede rom, og må plasseres støtt på et plant, fast underlag (Fig. 1). Maskinen kan festes til en arbeidsbenk. (festematerialer for dette medfølger ikke!)

Transport

Maskinen må kun løftes og transporteres i stativet. Løft aldri i beskyttelsesinnretningene på innstillingshåndtakene eller i høvelbordet ved transport.

Ved transport må maskinen kobles fra strømmen. Under transporten må høvelakselvern være i den nederste posisjonen.

Utpakking av maskinen

Kontroller innholdet for eventuelle transportskader. Ved skader må dette snarest meldes til speditøren. Kontroller at alt innholdet er der. Ta umiddelbart kontakt med forhandleren hvis noe mangler.

Maskinen sendes komplett i en pappeske. Tilleggsdeler som skal festes på maskinen, må finnes og tilordnes før monteringen.

Oversikt, fig 2

- 1 Avretter og tykkelseshøvelmaskin
- 2 Avretteranslag
- 3 Høvelspindelvern
- 4 Stjernegrepsmutter
- 5 Avtrekkstuss
- 6 Justeringsveiv for tykkelseshøvling
- 7 Skyvehåndtak
- 8 Gaffelnøkkel
- 9 Unbracoskrue
- 10 Innstillingsmal
- 11 Uttrekkbar bordforlenger
- 12 Skyvestokk

Montering

Montering avretteranslag fig. 3

Forsiktig! Ved all omstilling og monteringsarbeid må støpselet alltid trekkes ut

Monter avretterholder (A) med 2 halvrunde innvendige sekskantskruer (B) M6 x 20 mm og 2 justeringsskruer 6 mm (B) i sideveggen til høvelmaskinen. Skyv deretter anlagsskinnen (C) med sporet i den for-monterte mutteren og skru den fast med de 4 vingeskrue (E).

Placering

Förbered arbetsplatsen där maskinen ska placeras. Skapa tillräckligt med plats för att kunna arbeta säkert och utan störningar. Maskinen är avsedd att användas i slutna rum och måste placeras stadigt på ett jämnt och stabilt underlag.

Maskinen kan fästas vid en arbetsbänk (fig. 1). (Monteringsmateriel medföljer inte leveransen!)

Transport

Maskinen får endast lyftas och transporteras i ett stativ. Maskinen får aldrig lyftas i skyddsanordningarna, inställningshandtagen eller hyvelbordet vid transport.

Maskinen måste skiljas från elnätet vid transport.

Under transporten måste kutterskyddet befinna sig i nedersta position.

Packa upp maskinen

Kontrollera innehållet för eventuella transportskador. Om skada föreligger måste transportföretaget meddelas omedelbart.

Kontrollera att innehållet är komplett. Meddela omedelbart leverantören om delar fattas.

Maskinen levereras komplett i en kartong. Ytterligare delar som ska sättas fast på maskinen, måste lokaliseras och sorteras innan montering sker.

Legend, Fig. 2

- 1 Rikthyvelmaskin
- 2 Avskärmningsskydd
- 3 Planhyvelskydd
- 4 Stjärngreppsskruv
- 5 Utsugsanslutningar
- 6 Justeringsvev för hyveln
- 7 Körhandtag
- 8 U-nyckel (skiftnyckel)
- 9 Sexkantsskruv (inre hexagon-)
- 10 Måttinställning
- 11 Utdragbara bordsförlängare
- 12 Skjutstock

Montering

Montering riktningsslag fig. 3

Varning! Vid alla omställnings- och monteringsarbeten ska stickkontakten dras ut.

Montera riktningshållaren (A) med 2 halvrunda insexkantsskruvar (B) M6 * 20 mm och 2 bifogningsskivor 6 mm (B) på hyvelmaskinens sidoväggar. Nu flyttar du anslagsskenan (C) med nåden och de förmonterade muttrarna och skruvar fast dessa med de 4 vingmuttrarna (E).

Przygotowanie maszyny do pracy

Przygotować miejsce dla maszyny. Upewnić się, czy jest dość dużo miejsca umożliwiającego bezpieczne i bezproblemowe działanie. Maszyna została zaprojektowana do pracy w pomieszczeniach zamkniętych. Musi być ona ustawiona stabilnie na równej, twardej powierzchni.

Maszyna może być przymocowana do stanowiska pracy (materiały służące do zamocowania nie są dostarczane z maszyną (Rys. 1).

Transport

Do transportu, maszyna może być podnoszona wyłącznie za podstawę. Nigdy nie należy jej podnosić za osłony, uchwyty nastawcze lub stół strugarki /strugarki grubościowej.

Przed transportowaniem, należy wyjąć wtyczkę z gniazdka.

W czasie transportu, osłona głowicy frezowej musi być ustawiona w najniższej pozycji.

Rozpakowanie maszyny

Sprawdzić zawartość pod kątem wystąpienia uszkodzeń transportowych. W przypadku uszkodzenia, poinformować natychmiast spedytora. Sprawdzić zawartość pod kątem kompletności. Poinformować natychmiast dealera w przypadku brakujących części.

Kompletna maszyna jest wysyłana w pojedynczym pudełku kartonowym. Wszelkie dodatkowe części, które mają być dołączane do maszyny, muszą być zidentyfikowane przed rozpoczęciem montażu.

Legenda, Rys. 2

- 1 Wyrówniarko-grubościówka
- 2 Przymiar
- 3 Osłona wału nożowego
- 4 Nakrętka chwytu gwiazdowego
- 5 Nadstawka odsysająca
- 6 Korba przestawna struga
- 7 Uchwyty
- 8 Klucz widełkowy
- 9 Klucz imbusowy
- 10 Szablon nastawczy
- 11 Wysuwane przedłużenie stołu
- 12 Popychacz

Montaż

Montowanie zderzaka krańcowego do przycinania Rys. 3

Uwaga! Urządzenie musi być odłączone od sieci w czasie prac polegających na wymianie narzędzi lub montażu.

Zamocować wspornik przycinania (A) na bocznej ściance maszyny do strugania wzdłużnego za pomocą 2 półokrągłych wkrętów z łbem sześciokątnym z gniazdkiem (B) M6 x20 mm i 2 podkładek 6 mm (B). Teraz wsuń szynę zatrzymującą z rowkiem (C) w zamocowane wstępnie

Fig. 4

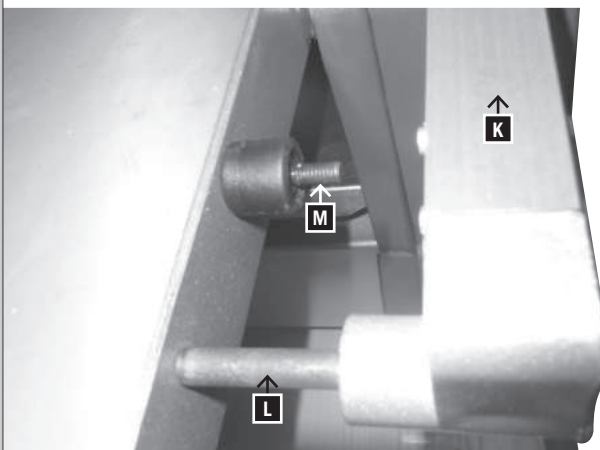

Fig. 5

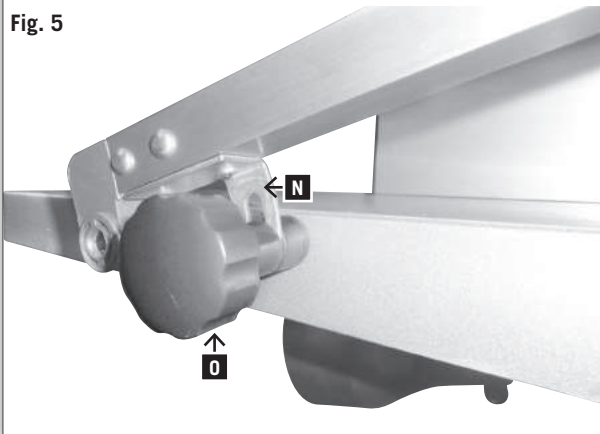
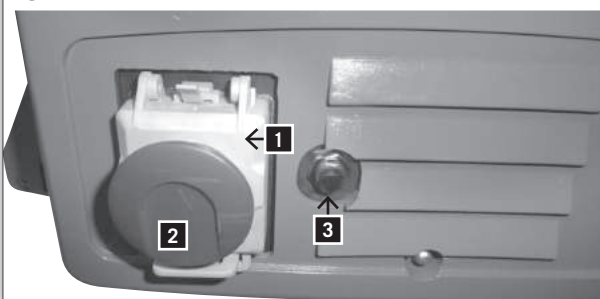

Fig. 6



Justering av avretteranslaget, Fig. 3
Plasser anslaget med en vinkel på 90°, og klem det fast med vingeskruen (H). Plasser så sekskantskruen (F) inntil anslaget og trekk til med mutteren. Plasser anslaget på 45°, og klem den fast med klemskruen (H). Plasser så unbracoskruen (G) inntil anslaget og trekk til med mutteren.

Montering av høvelspindelvern, Fig. 4, 5
Skyv høvelspindelvernet (K) med føringsbøylen (N) på føringsbolten (L) og gjengebolten (M). Sikre vernet med låsehåndtaket (O).

Igangkjøring

Oppstart av maskinen Fig. 6

Løft opp det gule hengslede lokket (1) og skyv den røde knappen (2) når det går i inngrep.

Trykk på den grønne knappen på bryteren.

Maskinen slår seg av ved strøbrudd.

Slå av maskinen

Trykk på den røde knappen (2) på det hengslede lokket (1).

Motorvern

Motoren er utstyrt med en motorvern bryter.

Den slår maskinen av automatisk ved overbelastning.

Etter en avkjølingstid på 5 - 10 minutter, kan maskinen startes opp igjen på følgende måte:

Trykk på den røde knappen (2)

Trykk på den svarte knappen (3)

Trykk på den grønne knappen

Dersom maskinen ikke starter, må avkjølingstiden forlenges.

Justera avskärmningsskyddet, Fig. 3
Ställ in stoppet med en vinkel på 90° och kläm fast den med hjälp av T-skruven (**H**). Skruva sedan in hexagonskruven (**F**) tills den stoppar och lås fast den med muttern. Ställ nu stoppet till 45° och kläm fast med spännskruven (**H**). Skruva nu in den inre hexagonskruven (**G**) tills det tar stopp och lås fast den med muttern.

Montera kutterblocksskyddet, Fig. 4, 5
Skjut kutterblocksskyddet (**K**) med styrflänsen (**N**) fram till styrbulten (**L**) och den gängade bulten (**M**). Säkra sedan skyddet med låsvredet (**O**).

Driftstart

Slå på maskinen Fig. 6
Lyft upp det gula gängjärnslocket (**1**), efter inkoppling, skjut den röda knappen i riktning uppåt (**2**).
Tryck på den gröna knappen på strömbrytaren.
Vid strömavbrott stängs maskinen av.

Stäng av maskinen
Tryck på den röda knappen (**2**) på gängjärnslocket (**1**).

Motorskydd
Motorn är utrustad med en krets brytare.
Vid överbelastning bryter denna strömmen automatiskt. Efter en avkylningsperiod på 5-10 minuter, kan maskinen åter slås på enligt följande metod.
Tryck på den röda knappen (**2**).
Tryck på den svarta knappen (**3**).
Tryck på den gröna knappen.
Om maskinen inte skulle starta måste avkylningstiden förlängas.

nakrętkach i dokręć je za pomocą 4 śrub motylkowych (**E**).

Ustawianie przymiaru, Rys. 3

Ustawić przymiar pod kątem 90° i zamocować go za pomocą śruby dociskowej z przetyczką (**H**). Następnie należy dokręcić do przymiaru śruby sześciokątne (**F**) i zablokować każdą z nich nakrętką. Następnie należy ustawić przymiar pod kątem 45° i przymocować go śrubą zaciskową (**H**). Dokręcić do przymiaru śruby imbusowe (**G**) i zablokować je nakrętkami.

Montaż osłony wału nożowego, Rys. 4, 5

Przesunąć osłonę wału nożowego (**K**) za pomocą zacisku prowadzącego (**N**) na bolcu prowadzącym (**L**) oraz bolcu gwintowanym (**M**).
Zabezpieczyć osłonę uchwytem blokującym (**O**).

Uruchamianie

Włączanie urządzenia Rys. 6

Podnieść żółtą pokrywę (**1**), gdy zablokuje się na miejscu, wycisnąć (do góry) czerwony przycisk (**2**).
Nacisnąć zielony przycisk na przełączniku.
W przypadku zaniku napięcia urządzenie samo się włącza.

Wyłączanie urządzenia

Nacisnąć czerwony przycisk (**2**) znajdujący się na pokrywie (**1**).

Ochrona silnika

Silnik wyposażony jest w wyłącznik bezpieczeństwa. Wyłącza się on automatycznie przy przeciążeniu. Po czasie potrzebnym na schłodzenie urządzenia (ok. 5-10 min) można ponownie je włączyć w sposób następujący:
Wcisnąć czerwony przycisk (**2**).
Wcisnąć czarny przycisk (**3**).
Wcisnąć zielony przycisk.
Jeśli urządzenie nadal nie działa, należy wydłużyć czas schładzania.

Fig. 7

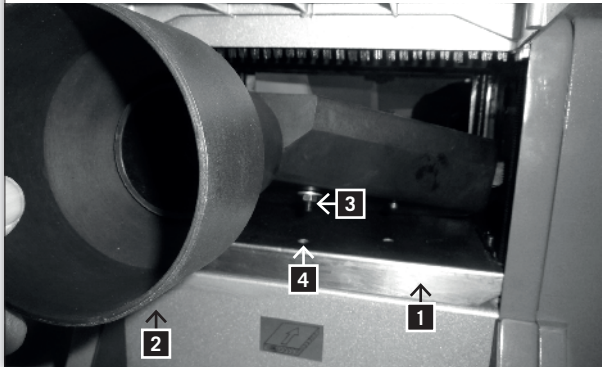

Fig. 8

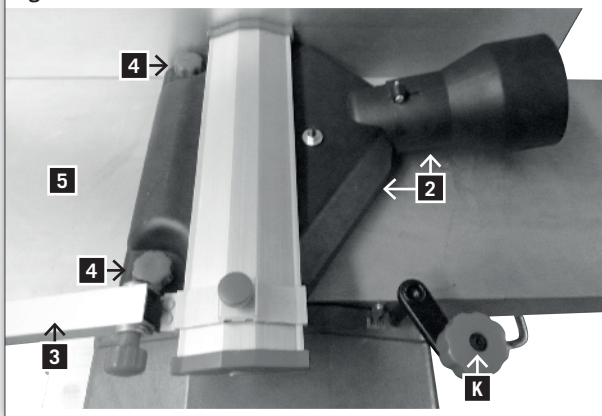
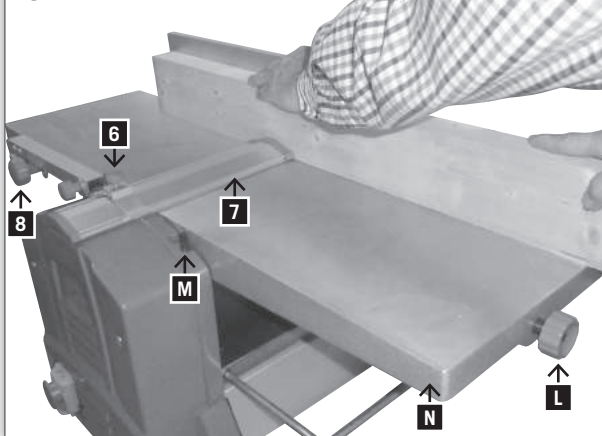

Fig. 9



Avtrekk

Ved drift i lukkede rom må det koples et avtrekksanlegg til avtrekkstussen.

Avtrektilkopling ved avrettingshøvling Fig. 7

Montering av avtrekkstuss:

Plasser tykkelsesbordet (1) med sveiven helt under og skyv avtrekkstussen (2) bakfra på maskinen med senterstiften (3) inn i hullene (4) på tykkelsesbordet.

Til slutt fører du tykkelsesbordet oppover, inntil avsugsnetten sitter fast.

Avtrektilkopling ved tykkelseshøvling Fig. 8

Løft opp høvelspindelvernet (3) til anslag og klem det fast med stjernegrepskruen.

Plasser avtrekkstussen på avretterbordet på en slik måte at de to fingerskruene (4) kan skrues med gjengeboringen på avretterbordet (5).

Trekk til begge fingerskruene.

Innstilling av tykkelseshøvelen utføres med sveiven (K). Innstillingsskalaen sitter på baksiden, under avretterbordet.

Høvelspindelvern Fig. 9

Høydeinnstilling utføres med stjernegrepskruen (8).

Etter løsning av fingerskruen (6) kan knivdekslet (7) skyves til siden og korrekt høvelbredde innstilles. Trekk til fingerskruene igjen etter innstilling.

Avretting (fig. 9)

Høveldybden stilles inn med håndtaket på fremsiden av bordplaten ved hjelp av en skala L, M, N. Den beste overflaten oppnår man ved en høveldybde på mellom 0,5 og 1,5 mm.

Advarsel:

Den delen av høvelakselen som ikke brukes må dekkes av vernet. Arbeidsstillingen er foran maskinen på samme side som matebordet. Legg fingrene på begge hender på arbeidsstykket. Ikke hold arbeidsstykkekannten fast.

Det må bare høvles arbeidsstykker som ligger fast på maskinen og som kan føres sikkert. For korte arbeidsstykker bruk en skyvestokk (fig. 10).

Utsug

Vid arbete i trånga utrymmen måste ett utsugssystem anslutas till maskinens utsugsanslutningar.

Anslutning av utsuget vid rikthyveln Fig. 7

Installera utsuget:

Sänk hyvelbordet (1) ända ned med hjälp av veven och skjut från baksidan utsugets anslutningar (2) in i maskinen med hjälp av centrumtappen (3) och in i hålet (4) i hyvelbordet. Höj avslutningsvis hyvelbordet tills utsugssystemet sitter fast.

Anslut utsuget till hyvelbordet Fig. 8

Höj kutterblocksskyddet (3) till stoppet och kläm fast det med stjärngreppsskruven.

Placera utsuget på hyvelbordet så att 2 vingskruvar (4) kan skruvas fast i de gängade hålen på hyvelbordet (5). Dra åt vingskruvarna ordentligt.

Inställningen vid hyvelbordet sker med hjälp av veven (K). Inställningstabellen återfinns på baksidan av hyvelbordet.

Kutterblocksskydd Fig. 9

Höjinställning görs med hjälp av stjärngreppsskruven (8)

Efter att ha lossat vingskruvarna (6) kan bladskyddet (7) skjutas åt sidan och korrekt hyvelbredd kan ställas in. Efter justeringen ska vingskruvarna åter skruvas fast.

Rikthyvling (fig. 9)

Hyveldjupet ställs in via handtaget L på framsidan av bordsskivan med hjälp av en skala M. Den bästa ytan erhålles vid ett hyveldjup på mellan 0,5 och 1,5 mm.

Varning:

Den del av kuttern som inte används måste täckas av skyddet. Arbetsställningen är framför maskinen vid sidan av arbetsbordet. Placera båda händernas fingrar på arbetsstycket.

Håll inte i arbetsstyckets kanter.

Endast sådana arbetsstycken som ligger stadigt på maskinen och kan matas på ett säkert sätt får Hyvlas. Använd en matningsanordning vid kortare arbetsstycken (fig. 10).

Odpylanie

Podczas użytkowania w zamkniętych pomieszczeniach należy podłączyć system odprowadzania pyłu z nadstawką odsysającą.

Podłączanie systemu odpylania do wyrówniarki Rys. 7

Montaż nadstawki odsysającej:

Ustawić blat grubościówki (1) na samym dole za pomocą korby, a następnie wsunąć od tyłu nadstawkę odsysającą (2) do maszyny za pomocą trzpienia centrującego (3) do otworu (4) wywierconego w blacie.

Na koniec przesunąć blat ponownie do góry, tak by okap odsysający był umocowany stabilnie.

Podłączanie systemu odpylania do grubościówki Rys. 8

Podnieść osłonę wału nożowego (3) do oporu przymiaru i zamocować ją za pomocą śruby z uchwytem gwiazdowym.

Położyć nadstawkę odsysającą na blacie heblarki w ten sposób, żeby można było przykręcić do blatu (5) 2 śruby radełkowane (4) do gwintowanych otworów.

Dokręcić obie śruby radełkowane.

Grubościówkę należy odpowiednio ustawiać za pomocą korby (K). Skala ustawień znajduje się po tylnej stronie pod spodem blatu.

Ostłona wału nożowego Rys. 9

Wysokość regulować można za pomocą śruby z uchwytem gwiazdowym (8).

Po odkręceniu śrub radełkowanych (6) można przesunąć na bok pokrywę brzeszczotu (7) i ustawić odpowiednią szerokość strugania. Po dokonaniu regulacji nie wolno zapomnieć o ponownym dokręceniu śrub.

Obróbka płaszczyzny, Rys 9:

Ilość usuwanych wiórów jest ustawiana za pomocą (L) skali (M) na przedniej części blatu stołu M. Najlepsza powierzchnia jest uzyskiwana na głębokości strugania wzdłużnego między 0,5 a 1,5 mm.

Ostrzeżenie:

Nieużywana część głowicy frezowej musi być osłonięta osłoną. Pozycja pracy znajduje się z przodu maszyny z boku stołu podajnika. Umieścić palce obu rąk na górze obrabianego elementu. Nie trzymać obrabianego elementu za krawędzie.

Element, który ma być strugany wzdłużnie, musi leżeć pewnie na stole tak, aby można go nim było bezpiecznie podawać. W przypadku krótszych obrabianych elementów, należy używać rury podawczej lub uchwytu prowadnicy. (Rys. 10)

Fig. 10



Fig. 10.1

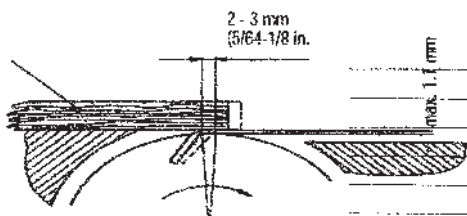

Fig. 10.2



Fig. 11

Linjal
Ruler
Règle
Righetto
Liniaal
Regla



Tykkelseshøvling

- Juster tykkelsesbordet med innstillingssveiven på spindelen til ønsket høyde i henhold til skalaen. **1 omdreining = 3 mm.**
- Skyv smalt tre inn i midten.

Ved tykkelseshøvling må bordet behandles jevnlig med olje. Etter lang brukstid eller ved høvling av fuktig tre kan det forekomme at arbeidsstykket ikke lenger trekkes inn.

Advarsel:

Slå av maskinen umiddelbart ved defekt. Ikke fjern spon eller flis fra bordet når maskinen er i gang. Trestykker på under 25 cm må ikke høvles.

Høvling av korte arbeidsstykker (fig. 10/10.1) skal alltid gjennomføres ved hjelp av en skyvestokk (12). Skyvestokken er lagt ved i leveransen. Skift straks ut en slitt eller skadd skyvestokk.

Etter bruk skal skyvestokken igjen settes inn i maskinens holder. (se bilde)

- Skyv fram arbeidsstykket med begge hender, i området til høvelakselen skal man alltid bruke en skyvestokk (12) til hjelp med skyvingen.

⚠ OBS! Ved korte arbeidsstykker skal man bruke skyvestokken alt ved begynnelsen av høvlingen

Bytte av kniv (fig. 11)

- Skru bryteren på AV/AUS.
- Koble maskinen fra nettet.
- Stopp høvelfresbeskyttelsen i hevet stilling.
- Løsne og fjern de fire knivfeste-skrueene.
- Løft kniv og knivbjelke fra akselen.
- Fjern spon og kvae fra høvelaksel og knivbjelke.
- Sett inn den nye kniven i høvelakselen, fest kniven med den rettvinklede splitteren i begge skruehodene. (Med begge skrueene blir knivene innstilt i høyde.)
- Legg knivbjelken på kniven.
- Trekk de 4 strammeskrueene lett til.
- Gjenta arbeidsoperasjonene for den andre kniven.
- Still deretter inn høvelknivene nøyaktig med avtakingsbordet. Til dette brukes en linjal som legges på avtakingsbordet.
- Ved justering av begge innstillingsskrueene kan knivene forskyves i høyde.
- Ved å dreie høvelakselen i forbindelse med linjalen kjenner du høydeinnstillingen.
- Kniven er nøyaktig innstilt, når linjalen beveger seg maks. 3 mm med kniven.
- Etter vellykket innstilling av knivene, må alle strammeskruer trekkes hardt til (8,4 N/m).

Planhyvling

- Justera hyvelbordet med hjälp av vevhandtaget på spindeln till önskad höjdskala. **1 varv = 3 mm.**
- Skjut in tunna trästycken i mitten.

Vid planhyvling måste bordet regelbundet behandlas med olja. Efter långvarigt bruk eller vid hyvling av fuktigt trä kan det hända att arbetsstycket inte längre dras in.

Varning:

Stäng omedelbart av maskinen om ett fel uppstår. Avlägsna inga spån eller flisor från bordet medan maskinen är i gång. Trästycken under 25 cm får inte hyvlas.

Hyvla korta arbetsstycken (Bild 10/10.1) använd ovillkorligen en skjutstock (12) till hjälp. Skjutstocken ingår i leveransen. Byt genast ut sliten eller skadad skjutstock.

Stick tillbaka skjutstocken i sin hållare efter användning. (se bild)

- Skjut fram arbetsstycket med båda händerna. I området vid hyvelaxeln ska man ovillkorligen använda en skjutstock (12) som hjälp med framskjutningen.

⚠ Observera! Vid korta arbetsstycken ska man använda skjutstocken redan från början av hyvlingen

Byta ut kniven (fig. 11).

- Ställ strömbrytaren på FRÅN.
- Koppla ur maskinen från elnätet.
- Lås hyvelaxelskyddet i upplyft ställning.
- Lossa och ta bort de fyra knivspännarskruvarna.
- Lyft upp kniven och knivbalken från axeln.
- Ta bort spån och harts från hyvelaxeln och knivbalken.
- Sätt in den nya kniven i axelhyveln, lås kniven med den rätvinkliga öppningen i de båda skruvhuvudena. (Med dessa båda skruvar ställs knivens höjd in.)
- Lägg knivbalken på kniven.
- Spänn de 4 spännarskruvarna lätt.
- Upprepa arbetsförloppet för de två knivarna.
- Ställ nu in hyvelkniven exakt gentemot avtagningsbordet. Använd en linjal för detta, vilken du lägger på avtagningsbordet.
- Genom att ändra de båda justeringsskruvarna kan kniven justeras i höjded.
- Genom att vrida hyvelaxeln tillsammans med linjal får du reda på höjdställningen.
- Kniven ska ställas in exakt när linjalen flyttas igen av kniven max 3 mm.
- Efter lyckad inställning av kniven ska alla spännarskruvar dras åt (8,4 N/m).

Struganing grubböj

- Ustawić na żądanej wysokości blat grubościówki używając korby na wrzecionie oraz skali. **1 obrót = 3mm.**
- Przesunąć wąskie kawałki drewna na środek stołu do strugania grubościowego.

Dla strugania grubościowego i również ciosania należy używać smaru w sprayu lub mieszanki smarującej. Po długim okresie użytkowania lub, kiedy strugane jest wilgotne drewno, może się zdarzyć, że obrabiany element nie będzie dalej wciągany.

Ostrzeżenie:

W przypadku defektu, wyłączyć maszynę od razu. Nie usuwać wiórów lub odprysków z stołów w czasie, gdy działa maszyna. Nie można strugać elementów o długości mniejszej niż 250 mm.

Krótkie elementy (rys. 10/10.1) należy heblować wyłącznie przy użyciu popychacza (12). Popychacz jest objęty dostawą. Zużyty lub uszkodzony popychacz natychmiast wymieniać na nowy.

Po użyciu popychacz z powrotem włożyć do uchwytu na maszynie. (patrz ilustracja)

- Obrabiany element przesuwając oburącz, w obszarze wału strugającego bezwzględnie posługiwać się popychaczem (12).

⚠ Uwaga! W przypadku krótkich elementów popychacza należy używać od samego początku pracy

Wymiana noży (Rys. 11)

- Ustawić główny przełącznik maszyny na pozycję WYŁ./OFF.
- Wyjąć wtyczkę przewodu zasilania z gniazdka sieciowego.
- Zablokować osłonę głowicy frezowej w pozycji podniesionej.
- Uwolnić i wyjąć cztery śruby zaciskowe noża.
- Podnieść noże i wspornik noża z głowicy frezowej.
- Usunąć wióry i żywicę z głowicy frezowej i wspornika noża.
- Umieścić nowe noże w głowicy frezowej i zamocować je za pomocą prostokątnych wycięć w łbach obu śrub. (za pomocą tych dwóch śrub, wykonuje się regulację wysokości noża.)
- Umieścić wspornik noża na nożu.
- Lekko dokręcić cztery śruby zaciskowe.
- Powtórzyć te czynności dla drugiego noża.
- Następnie dokonać dokładnej regulacji noży strugarki wzdłużnej /strugarki grubościowej ze stołem wyjściowym. Użyć linijki, którą się umieszcza na stole wyjściowym.
- Za pomocą tych dwóch śrub regulacyjnych, można dokonać regulacji wysokości noża.
- Obracając głowicą frezową i używając linijki, można zobaczyć ustawienie wysokości.

Vær oppmerksom på:

- Skarpe høvelkniver garanterer et rent høvelresultat og belaster motoren mindre.
- Vær oppmerksom ved etter-sliping at alle knivene har samme bredde (ubalanse). Den minste bredden på kniven utgjør 20 mm.
- Knivene som brukes på denne maskinen er ikke egnet for falsing/spissing.
- Til slutt senkes høvelfresbeskyttelsen igjen på bordet og høvelakselen beskyttes, og klemmes med stjerneskruttrekkeren.

Installasjon

- Forsikre deg om at det er nok plass til at arbeidsstykket kan føres langs hele høvellengden, uten at betjeningspersonen (eller andre) står i samme linje som arbeidsstykket.
- Tykkelse- og Afretterhøvelen kan festes til en arbeidsbenk med skruer, underlagsskiver og sekskantmuttere (medfølger ikke).
- Tykkelse- og Afretterhøvelen må skrus fast til en fast plan flate.
- Maskinen må ikke vippe og bordene må flukte.

Maskinens oppbygning og funksjoner

Den elektriske Tykkelse- og Afretterhøvelen er transportabel.

Den drives av en vekselstrømmotor og er dobbeltisolert. Den er konstruert for høvling av tre. Den har en rasjonell oppbygning, er lett å betjene og er effektiv.

Vedlikehold

Før vedlikeholdsarbeid påbegynnes må nettstøpselet trekkes ut. Når arbeidet er avsluttet må høvelakselvernet settes i driftsstilling igjen.

Maskinpleie

Tykkelse- og Afretterhøvelen er lite vedlikeholdskrevende. Lagrene har langtidsmøring. Vi anbefaler at følgende komponenter smøres med olje etter 10 arbeidstimer:

- Lager i inntreks- og uttreksvalse.
- Lager for remskive og -tannhjul.

Gjengespindelen for høydejustering av tykkelsesbordet må kun behandles med tørrsmøring.

Bordoverflaten og inntreks- og uttreksvalsen må alltid holdes fri for harpiks.

Tilsmussede inntreks-/uttreksvalser må rengjøres. For å unngå at motoren overopphetes må det jevnlig kontrolleres om det har satt seg fast støv i motorens luftåpninger.

Etter lengre tids bruk anbefales det at maskinen kontrolleres av et autorisert kundeverksted

Observera:

- Skarpa hyvelknivar garanterar en ren hyvelbild och belastar motorn mindre.
- Vid efterslipning ska du se till att alla knivar uppvisar samma bredd (obalans). Knivens minimalbredd uppgår till 20 mm.
- Knivarna som används på maskinen är inte lämpade för falsning/piggnig.
- Sänk därefter ner hyvelaxelskyddet igen på bordet och täck över hyvelaxeln och kläm fast med stjärngreppsskruven.
- Man bör förvissa sig om att det finns tillräckligt med plats att mata arbetsstycket över hela hyvellängden utan att användaren (eller andra personer) står i linje med arbetsstycket.
- Rikt- och planhyveln kan fästas på en arbetsbänk med skruvar, tilläggs-skivor och sexkantsmuttrar (medföljer inte vid leveransen).
- Rikt- och planhyveln måste skruvas fast vid en stadig, jämn och slät yta.
- Maskinen får inte vicka och borden måste ligga i våg.

Machine design och funktioner

Den elektriska rikt- och planhyveln är transportabel. Den drivs av en växelströmsmotor och har dubbel isolering.

Den är konstruerad för hyvling av trä. Den är rationellt uppbyggd, lätt att använda och mycket effektiv.

Underhåll!

Drag alltid ur strömkontakten innan servicearbeten påbörjas.

Efter avslutade arbeten skall kutterskyddet åter bringas i arbetsfärdigt läge.

Maskinskötsel

Rikt- och planhyveln är närapå underhållsfri. Lagren har en kontinuerlig smörjning. Efter 10 arbetstimmar rekommenderas att man oljar följande delar:

- In- och utmatningsvalsarnas lager.
- Lagren på remskiva och remkuggjul.

Gångspindeln för höjdjustering av planbordet får endast behandlas med torrsmörjmedel.

Bordsytan och in- och utmatningsvalsarna måste alltid hållas fria från kåda.

Smutsiga in-/utmatningsvalsar måste rengöras.

För att undvika att motorn blir överhettad, måste man regelbundet kontrollera om det fastnat damm i motorns luftöppningar.

Efter långvarigt bruk rekommenderas att låta en auktoriserad kundservice kontrollera maskinen.

- Nóż jest dokładnie ustawiony, kiedy linijka zostanie przesunięta przez noże nie wyżej niż 3 mm.
- Po udanym ustawieniu noża, należy dokręcić wszystkie śruby zaciskowe (8,4 N/m).

Prosimy zauważyć:

- Ostre noże strugarki wzdłużnej /strugarki grubościowej gwarantują czystą struganą powierzchnię i mniej obciążają silnik.
- Należy zwrócić uwagę, aby wszystkie noże miały tę samą szerokość (asymetrycznie), podczas szlifowania końcowego. Minimalna szerokość noży wynosi 20 mm.
- Ostrza strugarki wzdłużnej /strugarki grubościowej używane w tej maszynie nie są odpowiednie obróbki profili złączowych i wycinania rowków trapezowych.
- W końcu należy obniżyć osłonę głowicy frezowej ponownie na stole. Przykryć głowicę frezową i zablokować ją za pomocą śruby gwiazdkowej.

Instalacja

- Upewnij się, że jest wystarczająco miejsca do obróbki elementu na całej długości bez konieczności, aby operator (lub inna osoba) musiał stać na równi z obrabianym elementem.
- Za pomocą śrub, podkładek i nakrętek sześciokątnych (nie dostarczanych z maszyną), strugarka wzdłużna/strugarka grubościowa może być przykręcona do stołu roboczego.
- Strugarka musi być przykręcona do stabilnej, równej powierzchni.
- Maszyna nie może się przechylać a stół musi być wyrównany.

Ustawianie i funkcje maszyny

Elektryczna strugarka wzdłużna /strugarka grubościowa może być transportowana. Jest ona zasilana silnikiem jednofazowym i jest podwójnie izolowana. Została ona zaprojektowana do strugania wzdłużnego drewna i skonstruowana w racjonalny sposób umożliwiający łatwą obsługę i wysoką wydajność.

Konserwacja

Przed wykonywaniem prac serwisowych, zawsze należy wyjąć wtyczkę z zasilania. Po zakończeniu pracy, ponownie należy ustawić osłonę głowicy frezowej w pozycji roboczej.

Dbalność o maszynę

Strugarka wzdłużna/strugarka grubościowa wymaga niewiele konserwacji. Łożyska są ciągle smarowane. Po około dziesięciu godzinach pracy, zaleca się nasmarowanie następujących części:

- Łożyska rolek na podajniku i wyjściu
- Łożyska koła pasowego i zęby koła łańcuchowego
- Smarowanie łańcucha.

Gwintowany trzpień obrotowy do regulacji wysokości stołu do strugania grubościowego może być smarowany wyłącznie suchym środkiem smarującym.

Verktøyleie

Høvelaksel, spennmekanismer, bladholdere og blad må renses regelmessig for harpiks, da et rent verktøy gir bedre skjærekvalitet. For å fjerne harpiks kan man la spennmekanismer, bladholdere og blad ligge 24 timer i alminnelig harpiksfjerner.

Aluminiumsverktøy må kun rengjøres for harpiks med rengjøringsvæsker som ikke angriper denne typen metall.

Forsiktig:

Hvis det elektriske nettet er i dårlig stand kan det oppstå kortvarige effekttap. Ta kontakt med en fagperson.

⚠ Elektrisk tilkobling

Den monterte elektromotoren er ferdig tilkoblet og klar til bruk.

Tilkoblingen er utført i samsvar med gjeldende VDE- og DIN-bestemmelser

Nettilkoblingen hos brukeren og skjøteledninger som brukes må samsvare med disse forskriftene. Installasjon, reparasjon og vedlikehold av de elektriske installasjonene må kun utføres av fagpersoner.

Viktige merknader:

Elektromotoren er konstruert for brukstype S6 / 40 %.

Skadede strømledninger

Isoleringen på elektriske ledninger blir ofte skadet.

Årsaker til dette er:

- Klemskader når ledningen føres gjennom vindus- eller dørsprekker.
- Knekkskader som følge av at ledningen er festet eller trukket på en uheldig måte.
- Kuttskader som følge av at ledningen kjøres over.
- Isolasjonsskader som følge av at ledningen rykkes ut av stikkontakten.
- Sprekker som følge av at ledningene er for gamle

Slike beskadigede elektriske ledninger må ikke brukes. Skade på isoleringen medfører livsfare.

Kontroller de elektriske ledningene regelmessig for skader.

Pass på at ledningen ikke er tilkoblet strømmettet når du kontrollerer den.

Elektriske ledninger må være i samsvar med gjeldende VDE- og DIN-bestemmelser. Bruk kun ledninger merket HO 07 RNF. Det skal finnes en typebetegnelse trykket på strømledningen.

Vekselstrømmotor

- Nettspenningen må være på 230 volt/50 Hz.
- Skjøteledninger opp til 25 meter må ha et tverrsnitt

Verktygsskötsel

Kutter, uppspänningsanordningar, knivhållare och hyvelstål måste regelbundet rengöras från kåda, då ett rent verktyg förbättrar skärkvaliteten. För detta ändamål kan uppspänningsanordningar, knivhållare och hyvelstål läggas 24 timmar i en lösning som löser upp kåda, vanligtvis finns denna i handeln.

Aluminiumverktyg får endast göras fria från kåda med rengöringsvätskor som inte angriper den sortens metall.

Varning:

Om elnätet är i dåligt skick kan ett kortvarigt effektbortfall uppstå. Då ska man vända sig till en fackman.

⚠ Elanslutning

Den installerade elmotorn är driftklar när den ansluts. Anslutningen motsvarar tillämpliga VDE- och DIN-bestämmelser.

Kundens nätanslutning samt den förlängningskabel som används måste motsvara dessa föreskrifter.

Installation, reparation och service av elinstallationen får endast utföras av fackman.

Viktiga anvisningar:

Elmotorn är utvecklad för drift S6 / 40%.

Trasiga elkablar

Det uppstår ofta isoleringsskador på elkablar. Orsaker till detta är:

- Klämning, när elkablar dras genom fönster- eller dörrspringor.
- Knäckning på grund av icke fackmässig fastsättning eller dragning av elkabeln.
- Snitt, när man kör över elkabeln.
- Isoleringsskador på grund av att kabeln rycks ut ur kontaktuttaget.
- Sprickor när isoleringen blir gammal.

Sådana trasiga elkablar får inte användas och är livsfarliga till följd av isoleringsskadorna.

Kontrollera regelbundet elkablar för skador. Se till att kabeln inte är ansluten till elnätet när kontrollen sker.

Elkablar måste motsvara tillämpliga VDE- och DIN-bestämmelser.

Använd endast elkablar märkta HO 7 RNF.

Enligt föreskrifterna ska typbeteckningen vara inpräntad på elkabeln.

Należy zadbać, aby na powierzchni stołu jak również na rolkach podajnika i rolkach wyjściowych nie było żywicy.

Rolki podajnika i rolki wyjściowe należy regularnie czyścić.

W celu uniknięcia przegrzania silnika, należy regularnie sprawdzać otwory wentylacyjne, aby nie gromadził się na nich pył.

Po dłuższym okresie użytkowania, zaleca się, aby maszyna był sprawdzana przez autoryzowany serwis.

Dbłość o narzędzia:

Należy regularnie czyścić głowicę frezową, przyrządy zaciskowe, wsporniki noży i noże z żywicy, gdyż czyste narzędzie wpływa na lepszą jakość strugania. W tym celu przyrządy zaciskowe, wsporniki noży i noże można umieścić w jednym środku do usuwania żywicy na 24 godziny. Żywice z narzędzi aluminiowych mogą być usuwane wyłącznie za pomocą płynów czyszczących, które nie są agresywne dla tego rodzaju metalu.

Uwaga:

W przypadku złego stanu układu elektrycznego, na krótki czas może spaść wydajność. Należy skonsultować się ze specjalistą.

⚠ Podłączenia elektryczne

Zainstalowany silnik elektryczny jest gotowy do pracy.

Podłączenie spełnia wymagania niemieckich norm VDE i DIN.

Podłączenie do sieci elektrycznej po stronie klienta jak i użyte przedłużacze muszą również spełniać te wymagania.

Podłączenia i naprawy instalacji elektrycznych mogą być wykonywane wyłącznie przez wykwalifikowanego elektryka.

Ważne wskazówki:

Silnik elektryczny został zaprojektowany do tryby pracy S6/40 %.

Uszkodzone połączeniowe przewody elektryczne:

W przypadku podłączeń elektrycznych często powstają uszkodzenia izolacji. Możliwe przyczyny to:

- przycięcia, gdy przewody podłączające poprowadzone są przez szczelinę w oknie lub w drzwiach.
- zagięcie spowodowane nieprawidłowym zamocowaniem lub przeprowadzeniem przewodu.
- przecięcie spowodowane przejechaniem po kablu połączeniowym.
- uszkodzenia izolacji poprzez wyrwanie na siłę przewodu z kontaktu w ścianie.
- pęknięcia spowodowane starzeniem się izolacji.

Nie wolno używać uszkodzonych w ten sposób elektrycznych przewodów połączeniowych, gdyż ze względu na uszkodzenia izolacji są one bardzo niebezpieczne.

Należy regularnie sprawdzać, czy na elektrycznych przewodach połączeniowych nie występują uszkodzenia. Należy zwrócić uwagę na to, żeby kontrolowane przewody nie były w czasie kontroli podłączone do sieci.

Podłączenia elektryczne muszą być zgodne z przepisami norm VDE oraz DIN. Można używać wyłącznie kabli

på 1,5 kvadratmillimeter, og ledninger på over 25 meter må ha et tverrsnitt på minst 2,5 kvadratmillimeter.

• Nettilkoblingen beskyttes med en 16 A treg sikring.
Oppgi følgende opplysninger ved forespørsler:

- Motorprodusent
- Motorens strømtype
- Maskin- og typemerkingsdata
- Typemerkingsdata for brytere

Når motoren returneres må hele driftsenheten inkludert bryter sendes inn.

Påvisning og utbedring av årsaker til foreliggende feil krever ekstra stor oppmerksomhet og forsiktighet.

Trekk ut støpselet på forhånd!

I det følgende er noen av de vanligste feilene og årsaken til disse oppført. Ved andre problemer eller hvis problemene fortsetter ta kontakt med din forhandler.

Problem	Mulig årsak	Løsning
Maskinen lar seg ikke slå på	Nettspenning mangler Kullbørste utslitt	Kontroller strømtilførselen Ta maskinen med til kundeverkstedet
Maskinen slår seg av av seg selv under bruk	Nettutfall	Kontroller forankoblet sikring på nettsiden Maskinen starter på grunn av det integrerte underspenningsvernet ikke av seg selv igjen, men må startes på nytt når strømmen kommer tilbake.
Maskinen blir stående under høvlingen	Aktivisering av overbelastningsverne på grunn av sløve blad, for hurtig	
fremskyving eller for stor spontykkelse	Skift ut blad/la motoren kjøles ned før du arbeider videre.	
Turtallet reduseres under høvlingen	For stor spontykkelse For hurtig fremskyving Uskarpt blad	Reduser spontykkelsen Reduser fremskyvningshastighet Skift ut blad
Urent høvleresultat	Uskarpt blad Ujevn fremskyving	Skift ut blad Høvel med konstant trykk og redusert fremskyvningshastighet
Sponutkasting ved tykkelseshøvling tilstoppet (uten avtrekk)	For stor spontykkelse Uskarpt blad For vått tre	
Sponutkasting ved avretting tilstoppet (uten avtrekk)	For stor spontykkelse For hurtig fremskyving Uskarpt blad For vått tre	
Sponutløp med avtrekk tilstoppet ved avretting eller tykkelseshøvling	Avtrekk for svakt	Det må brukes avtrekksutstyr som har en luft-hastighet på minst 20 m/s ved sugestussene

Växelströmsmotor

- Nätspänningen måste uppgå till 230 Volt / 50 Hz.
- Förlängningskablar på upp till 25 m måste ha en tvärsnittsytta på 1,5 kvadratmillimeter, och kablar längre än 25 m en tvärsnittsytta på minst 2,5 kvadratmillimeter.
- Nätanslutningen har en trög säkring på 16 A.

Vid förfrågningar uppge följande information:

- Motortillverkare
- Motorns strömtyper
- Data på maskinens märkskylt
- Data på strömställarens märkskylt

Vid retur av motorn skicka alltid in den kompletta drivenheten med strömställare.

Förmedling av orsaker vid föreliggande störningar och deras undanröjande fordrar allt större uppmärksamhet och försiktighet. Dra alltid ur kontakten först!

Nedan anges de vanligaste störningarna och deras orsaker. Vid ytterligare störningar vänligen vänd Er till återförsäljare.

oznaczonych „HO 7 RNF”. Jest to przepis wiążący.

Silnik jednofazowy

- Napięcie zasilające musi wynosić 230 V/50 Hz.
 - Podłączenia przedłużające do 25 m długości muszą mieć przekrój 1,5 mm² a powyżej 25 m przynajmniej 2,5 mm².
 - Podłączenie do sieci zasilającej musi być chronione bezpiecznikiem o mocy 16 A o spowolnionym działaniu.
- W przypadku zgłoszeń, prosimy podać następujące dane:

- Rodzaj prądu silnika
- Dane z tabliczki znamionowej maszyny
- Dane z tabliczki znamionowej przełącznika

Jeżeli silnik musi być zwrócony, zawsze musi być wysłany z kompletną jednostką napędową i przełącznikiem.

Rozwiązywanie problemów

Znalezienie przyczyn pojawiających się problemów i środków zaradcze zawsze wymaga dodatkowej uwagi i ostrożności. Przed rozpoczęciem rozwiązywania problemów, zawsze należy wyjąć wtyczkę z zasilania.

Poniżej podano najczęstsze defekty i ich przyczyny. W przypadku dalszych defektów, prosimy o kontakt z Państwa dealerem.

Störning	Möjliga orsaker	Åtgärder
Maskinen startar inte	Ingen nätspänning tillgänglig Utslitna kolborstar Utsugningen ej monterad	Kontrollera strömförsörjningen Ta maskinen till vår verkstad
Maskinen stänger av sig automatiskt vid tomgång	Nätspänningsfall	Kontrollera huvudsäkringen Maskinen startar inte automatiskt på grund av underspänningssskyddet utan måste startas om när strömmen återkommit
Maskinen stannar under hyveln står stilla	I förhållande till överbelastningssskyddet för slö kniv eller för snabb inmatning respektive för stor spåntjocklek	Innan ytterligare arbeten görs, bör kniven bytas ut, respektive inväntas att motorn kyls av.
Vridtalet sjunker när hyveln kopplas ifrån	För stor spånavskiljare För snabb inmatning Slö kniv	Mindre spånavskiljare väljs Minska inmatningshastigheten Byt ut kniven
Oren hyvling	Slö kniv Ojämn inmatning	Byt ut kniven Hyvla med konstant tryck och reducerad inmatning
Spånutkastet stoppar vid planhyvling (utan utsug)	För stor spånavskiljare Slö kniv För vått virke	Mindre spånavskiljare väljs Byt ut kniven
Spånutkastet stoppar vid rikthyvling (utan utsug)	För stor spånavskiljare För snabb inmatning Slö kniv För vått virke	Mindre spånavskiljare väljs Byt ut kniven
Spånutträdet stoppar med utsug vid rikt- eller planhyvling	Utsuget för dåligt	Utsugningsanslutningen måste sättas i. Denna måste generera en lufthastighet om minst 20 m/s

Problem	Możliwa przyczyna	Rozwiązanie
Maszyny nie można włączyć.	Brak zasilania. Zużyta szczotka węglowa.	Sprawdzić zasilanie. Zawieść maszynę do swojego punktu serwisowego.
Maszyna wyląca się automatycznie w czasie biegu jałowego.	Brak zasilania sieciowego.	Sprawdzić bezpieczniki. Ze względu na wbudowane zabezpieczenie niskonapięciowe, maszyna nie restartuje się automatycznie. Po powrocie napięcia, maszyna musi być włączona ponownie.
Maszyna zatrzymuje się w czasie strugania.	Zadziałało zabezpieczenie przed przeciążeniem ze względu na tępe noże, za szybkie podawanie, lub usuwanie zbyt grubych wiór.	Przed kontynuacją pracy, wymienić noże lub umożliwić schłodzenie się silnika.
Odpowiedź zabezpieczenia przed przeciążeniem. Strugana powierzchnia nie jest gładka.	Usuwanie zbyt dużych ilości wiór Tępe noże Zbyt szybkie podawanie. Tępe noże. Nieregularne podawanie.	Przed kontynuowaniem pracy, wymienić noże lub poczekać, aż silnik ostygnie. Obniżyć prędkość podajnika. Wymienić noże. Zastosować stałe ciśnienie i zredukować prędkość podajnika.
Podczas strugania grubościowego, zablokowało się wyrzucanie wiórów (bez odsysania pyłu).	Usuwanie zbyt dużej ilości wiórów. Tępe noże. Drewno zbyt wilgotne.	Zredukować ilość usuwanych wiórów. Wymienić noże.
Podczas strugania wzdłużnego powierzchni, zablokowało się wyrzucanie wiórów (bez odsysania pyłu)	Usuwanie zbyt dużej ilości wiórów. Za szybkie działania podajnika. Tępe noże. Drewno zbyt wilgotne.	Zredukować ilość usuwanych wiórów. Wymienić noże.
Podczas strugania wzdłużnego powierzchni i strugania grubościowego, zablokowało się wyrzucanie wiórów (z odsysaczem pyłu).	Zbyt słabe działanie ssania.	Należy zastosować jednostkę do odsysania pyłu mającą prędkość przepływu powietrza na złączu ssącym równą przynajmniej 20 m/s.
W czasie strugania wzdłużnego spadają obroty.	Usuwanie zbyt dużej ilości wiórów.	Zredukować ilość usuwanych wiórów.

≡ TOOTJA:

Scheppach

Fabrikation von Holzbearbeitungsmaschinen GmbH
Günzburger Straße 69
D-89335 Ichenhausen

≡ AUSTATUD KLIENT!

Me soovime Teile uue Scheppachi masina puhul palju õnne ja edukat töötamist.

≡ JUHIS:

Seadme tootja ei vastuta kehtiva tootevastutuse seaduse kohaselt kahjude eest, mis on antud seadmele või antud seadme tõttu tekkinud:

- asjatundmatul ümberkäimisel,
- kasutusjuhendi eiramisel,
- kolmandate isikute või volitamata spetsialistide poolt teostatud remonditöödel,
- mitte-originaalvaruosade paigaldamisel ja väljavahetamisel,
- mitte sihtotstarbekohasel kasutamisel,
- elektrisüsteemi rivist väljalangemisel elektrialaste eeskirjade ja VDE nõuete VDE 0100, DIN 57113 / VDE 0113 eiramisel.

≡ ME SOOVITAME TEILE

Lugege enne montaaži ja käikuvõtmist kogu kasutusjuhendi tekst läbi.

Käesoleva kasutusjuhendi ülesandeks on lihtsustada masina tundmaõppimist ja sihtotstarbekohaste kasutusvõimaluste piires kasutamist.

Kasutusjuhend sisaldab tähtsaid juhiseid, kuidas masinaga ohutult, asjatundlikult ja ökonoomselt töötada, ohte vältida, remondikulud säästa, seisakuaegu lühendada ning masina usaldusvärsust suurendada ja eluiga pikendada.

Lisaks käesolevas kasutusjuhendis esitatud ohutuslastele nõuetele tuleb tingimata järgida vastavas riigis masina käitamise kohta kehtestatud eeskirju.

Hoidke kileümbrises mustuse ja niiskuse eest kaitstud kasutusjuhendit masina juures alal. Kõik operaatorid peavad juhendi enne töö alustamist läbi lugema ning seda hoolikalt järgima. Masinal tohivad töötada üksnes isikud, keda on masina kasutamise osas instrueeritud ja sellega seonduvatest ohtudest teavitatud. Nõutud miinimumvanusest tuleb kinni pidada.

Lisaks käesolevas kasutusjuhendis esitatud ohutusjuhiste ja vastavas riigis kehtivatele erinõudmistele tuleb järgida puidutöötlusmasinate käitamist puudutavaid üldtunnustatud tehnilisi reegleid.

≡ RAŽOTĀJS:

Scheppach

Fabrikation von Holzbearbeitungsmaschinen GmbH
Günzburger Straße 69
D-89335 Ichenhausen

≡ DGDĀTAIS PIRCĒJIS,

Mēs novēlam Jums gūt prieku un panākumus darbā ar Jūsu jauno Scheppach ierīci.

≡ PIEZĪME

Saskaņā ar spēkā esošo likumdošanu attiecībā uz atbildību par izstrādājumu šīs ierīces ražotājs nav atbildīgs par kaitējumu, kas radies šai ierīcei vai ko tā radījusi šādu iemeslu gadījumā:

- neatbilstoša apiešanās;
- lietošanas instrukciju neievērošana;
- remonts, ko veikušas trešās puses, nepilnvaroti kvalificēti strādnieki;
- tādu detaļu, kas nav oriģinālās rezerves daļas, iebūve vai lietošana;
- neatbilstība paredzētajam pielietojumam;
- elektrosistēmas bojājumi, kas radušies dēļ neatbilstības elektroierīces specifikācijām un normatīvajiem dokumentiem VDE 0100, DIN 57113 / VDE 0113.

≡ IETEIKUMI

Pirms ierīces montāžas un lietošanas pilnībā izlasiet lietošanas instrukcijas.

Šīs lietošanas instrukcijas ir paredzētas, lai Jums palīdzētu iepazīt Jūsu ierīci un izmantot tai noteiktās pielietojšanas iespējas.

Lietošanas instrukcijas satur svarīgus norādījumus par to, kā strādāt ar šo ierīci droši, kvalificēti un ekonomiski. Tāpat šeit dotas norādes par to, kā novērst apdraudējumus, samazināt remonta izmaksas, samazināt dīkstāvi, kā arī uzlabot ierīces ekspluatācijas nepārtrauktību un palielināt tās ilgmūžību.

Papildus šajās lietošanas instrukcijās ietvertajām drošības prasībām Jums pilnībā jāievēro tie normatīvie noteikumi, kas Jūsu valstī ir attiecināmi uz ierīces lietošanu.

Ielieciet lietošanas instrukcijas plastmasas mapē, lai aizsargātu tās no netīrumiem un mitruma. Uzglabājiet šīs instrukcijas ierīces tuvumā. Instrukcijas ir jāizlasa katram ierīces operatoram pirms darba uzsākšanas un apzinīgi tās jāievēro. Ar ierīci drīkst strādāt vienīgi tās personas, kuras ir apmācītas lietot šo ierīci un ir informētas par attiecīgajiem apdraudējumiem un riskiem. Jāievēro prasības pret minimālo vecumu.

Papildus šajās lietošanas instrukcijās ietvertajām drošības prasībām un Jūsu valstī piemērojamiem normatīvajiem noteikumiem Jums ir jāievēro vispārārstītie tehniskie noteikumi darbam ar kokapstrādes ierīcēm.

≡ GAMINTOJAS:

Scheppach

Fabrikation von Holzbearbeitungsmaschinen GmbH
Günzburger Straße 69
D-89335 Ichenhausen

≡ GERBIAMAS KLIENTE,

linkime jums malonaus ir sėkmingo darbo su naujaja Scheppach mašina.

≡ PASTABA

Pagal galiojantį atsakomybės už produkto kokybę įstatymą, šio mechanizmo gamintojas neatsako už žalą, patirtą dėl šio įrenginio arba susijusių su juo, jei:

- įrenginys netinkamai prižiūrimas,
- nesilaikoma naudojimo instrukcijos,
- remonto darbus atliko neįgaloti specialistai,
- montuojamos arba keičiamos neoriginalios atsarginės dalys,
- įrenginys netinkamai naudojamas,
- sugenda elektros sistema, nes nesilaikoma elektrinės dalies specifikacijų ir reglamentų VDE 0100, DIN 57113 / VDE0113 nuostatų.

≡ PATARIAME:

Perskaitykite visą eksploatavimo instrukcijas tekstą prieš montuodami ir paleisdami įrenginį.

Ši eksploatavimo instrukcija leis jums susipažinti su mechanizmu ir pasinaudoti visais parametrais, kad jis būtų tinkamai eksploatuojamas.

Eksploatavimo instrukcijoje pateikiami svarbūs nurodymai, kaip saugiai, profesionaliai ir ekonomiškai dirbti su įrenginiu, kaip išvengti pavojų, sumažinti remonto sąnaudas, prastovas ir kaip pagerinti įrenginio patikimumą bei tinkamumo naudoti laikotarpį.

Be šios eksploatavimo instrukcijos saugos nuostatų, taip pat būtina privalote laikytis ir jūsų šalyje galiojančių mechanizmo eksploatavimo specifikacijų.

Eksploatavimo instrukciją laikykite netoli mechanizmo plastikiniame aplanke, kad apsaugotumėte nuo purvo ir drėgmės.

Kiekvienas darbo pamainos operatorius, prieš pradėdamas dirbti, privalo perskaityti instrukciją ir rūpestingai jos laikytis. Mechanizmą eksploatuoti gali tik asmenys, išmokyti juo naudotis ir supažindinti su susijusiais pavojais. Dirbti įrenginiu gali tik asmenys, sulaukę nustatyto mažiausio amžiaus.

Kartu su eksploatavimo instrukcijoje esančiomis saugos nuostatomis ir specialiais šalies įstatymais taip pat reikia laikytis visuotinai pripažintų medžio apdirbimo mechanizmų techninių reikalavimų.

HMS1070	
Tarnekomplekt	
	Höövel- ja paksusmasin HMS1070
	Nihkkäepide
	Plaanimispiiraja
	Tähekkäepideme mutter
	Äraimemisotsakud
	Seadevändad paksushöövliitele
	Lükkekäepidemed
	Lihtvõti
	Kuuskantpolt
	Seadekaliber
	Kummijalad
	Kasutusjuhend
Tehnilised andmed	
Lõiketerade arv	2 Stück
Höövliivõlli pöörded	9000 1/min
Mõõtmed	950 x 490 x 480 mm
Kaal	30,5 kg
Tehnilised andmed – plaanimine	
Max hõõvelduslaius	254 mm
Max laastueemaldus	0–2,5 mm
Hõõvelduslaua suurus	445 x 263 mm
Plaanimispiiraja p x k	635 x 127 mm
Plaanimispiiraja kaldenurk	90°–45°
Plaanimislaua suurus	920 x 263 mm
Tehnilised andmed – paksushööveldamine	
Max hõõvelduslaius	252 mm
Max hõõvelduspaksus	5–120 mm
Max laastueemaldus	0–2 mm
Paksuslaua suurus	270 x 303 mm
Ajam	
Mootor V/Hz	230V / 50 Hz
Võimsustarve P1	1500 W
Kaitseahel	jah
Nullpingevallandus	jah
Õigus tehnilisteks muudatusteks reserveeritud!	

MÜRA TUNNUSVÄÄRTUSED VASTAVALT EN ISO 3744

Esitatud väärtused on emissiooniväärtusi ega kujuta endast ohutuid töölaseid väärtusi. Kuigi esineb emissiooni- ja immissioonitasemete vaheline korrelatsioon, pole selle põhjal võimalik edasiste ettevaatusmeetmete vajaduse või mittevajaduse üle usaldusväärselt otsustada. Järgmised tegurid võivad töökohal valitsevale immissioonitasemele mõju avaldada: toime kestus, tööruumi omadused, muud müraallikad nagu nt masinate arv ja muud naabruses toimuvad tegevused. Usaldusväärsed töökohapõhised väärtused võivad riigiti samuti varieeruda. Esitatud informatsioon peaks siiski võimaldama kasutajal ohte ja riske paremini hinnata.

Helivõimsustase dB

Tühikäik LWA = 106 dB(A) paksushööveldamisel

Helirõhutase töökohal dB

Tühikäik LpA = 92,9 dB(A) paksushööveldamisel

Nimetatud emissiooniväärtustele kehtib mõõtemääramatustegur K = 3 dB.

HMS1070	
Piegādes saturs	
	Ēvelmašīna / Biezumēvelmašīna HMS1070
	Ēveles vadule
	Griezējmezgla aizsargs
	Robots regulēšanas rokturis
	Nosūces pieslēguma veidgabals
	Kloķis ēveles regulēšanai
	Stumšanas rokturi
	Uzgrīzēju atslēga
	Iekšējā sešstūrgalatslēga
	Iestatīšanas šablons
	Gumijas atbalsti
	Lietošanas instrukcijas
Tehniskie dati	
Nažu skaits	2 vienības
Griezējmezgla griešanās ātrums	9000 1/min
Izmēri	950 x 490 x 480 mm
Svars	30,5 kg
Tehniskie dati - Ēvelēšana	
Maksimālais ēvelēšanas platums	254 mm
Maksimālais skaidas biezums	0–2,5 mm
Ēvelmašīnas galda izmērs	445 x 263 mm
Ēveles vadule l x h	635 x 127 mm
Ēveles vadules sagāzuma leņķis	90°–45°
Ēveles vadules izmērs	920 x 263 mm
Tehniskie dati - Biezumēvelēšana	
Maksimālais ēvelēšanas platums	252 mm
Maksimālais ēvelēšanas biezums	5–120 mm
Maksimālais skaidas biezums	0–2 mm
Biezumēvelmašīnas galda izmērs	270 x 303 mm
Dzinējs	
Motors V/Hz	230V / 50 Hz
Ieejas jauda P1	1500 W
Dzinēja aizsardzība	jā
Minimālā sprieguma aizsardzība	jā
Var tikt veiktas tehniskas izmaiņas!	

TROKŠŅA RAKSTURLIELUMI SASKAŅĀ AR EN ISO 3744

Norādītās vērtības ir emisijas vērtības. Tās nevar pielīdzināt darba drošībai noteiktajām vērtībām. Lai arī starp trokšņa emisijas un uztvertā trokšņa līmeņiem pastāv sakarība, tā neļauj veikt pārlicināšanos secinājumus, vai papildu drošības pasākumi ir nepieciešami vai nav. Faktisko uztvertā trokšņa līmeni darba vietā var ietekmēt šādi nosacījumi: iedarbes ilgums, darba telpas īpatnības, citi trokšņa avoti (piemēram, ierīču skaits un citi blakus notiekošie procesi). Tāpat, darba vietas drošībai noteiktās vērtības katrā no valstīm var būt atšķirīgas. Tomēr, šī informācija ir paredzēta, lai lietotājam dotu iespēju veikt labāku apdraudējuma un risku novērtēšanu.

Skaņas jaudas līmenis, dB

Darba LWA = 106 dB(A), strādājot biezumēvelēšanas

HMS1070	
Siuntos apimtis	
	Obliavimo staklės/Reismusas HMS1070
	Traukimo rankena
	Apsauginis kreiptuvas
	Žvaigždinė veržlė
	Išsiurbimo jungtys
	Alkūninis svirtas obliavimo staklės reguliuoti
	Stūmimo rankenos
	Plokščias veržliaraktis
	Šešiakampis varžtas
	Nustatymų matuoklis
	Guminės kojos
	Eksplotavimo instrukcija
Techniniai duomenys	
Peilių skaičius	2 piėces
Pjoviklio blokas apm (aps. per minutę)	9000 1/min
Išmatavimai	950 x 490 x 480 mm
Svoris	30,5 kg
Techniniai duomenys – paviršiaus apdorojimas	
Maks. obliavimo plotis	254 mm
Maks. skiedrų pašalinimas	0–2,5 mm
Obliavimo stalo dydis	445 x 263 mm
Apsauginis kreiptuvas I (ilgis) x A (aukštis)	635 x 127 mm
Apsauginio kreiptuvo pasvirimo kampas	90°–45°
Apdorojimo stalo dydis	920 x 263 mm
Techniniai duomenys – Reismusavimas	
Maks. Obliavimo plotis	252 mm
Maks. obliavimo storis	5–120 mm
Maks. skiedrų pašalinimas	0–2 mm
Reismusavimo stalo dydis	270 x 303 mm
Varantysis mechanizmas	
Variklis V/Hz	230V / 50 Hz
Energijos suvartojimas P1	1500 W
Grandinės apsauga	oui
Be voltų relės	oui
Galimi techniniai pakeitimai!	

TRIUKŠMO PARAMETRAI PAGAL EN ISO 3744

Nurodytieji rodikliai yra emisiniai ir nesutampa su saugiais darbo parametrais. Nors ryšys tarp emisijos ir imisijos lygių ir egzistuoja, vis tik nėra aišku, ar patikimos atsargumo priemonės yra reikalingos ar ne. Toliau išvardyti faktoriai gali lemti esamą imisijos lygį darbo vietoje: poveikio laikas, darbo kambario vietovė, kiti triukšmo šaltiniai (pvz., mašinų skaičius ir kitos kaimyninės veiklos). Patikimi darbo vietos rodikliai taip pat gali kisti skirtingose šalyse. Vis tik ši informacija turėtų pagelbėti vartotojui geriau įvertinti visus pavojus ir rizikos šaltinius

Garso galios lygis (dB)

Dirbant tuščiaja eiga su reismusu - LWA = 106 dB(A)

Garso galios lygis darbo vietoje (dB)

Dirbant tuščiaja eiga su reismusu LpA = 92,9 dB(A)

Dydžiams, išvardintiems aukščiau, galioja matavimo neapibrėžtumo koeficientas (K = 3 dB) .

≡ ANDMED TOLMUEMISSIONI KOHTA

Saksamaa puidutöötluste erialakomisjoni poolt puidutöötlusmasinate kontrollimise põhimõtete (kontsentratsiooniparameetrid) alusel mõõdetud tolmuemissiooni väärtused jäävad alla 2 mg/m³. Seega võib masina ühendamisel vähemalt 20 m/s õhu liikumiskiirusega nõuetekohase äraimemissüsteemi külge kindlalt eeldada, et püsivalt ei ületata Saksamaa Liitvabariigis kehtivat puidutolmu TRK-piirväärtust.

Pidage töödeldavatest materjalidest või materjalide omadustest sõltuvalt materjalitootja poolt esitatud koormusväärtustest kinni.

Üldised juhised

- Kontrollige pärast lahtipakkimist kõiki detaile võimalike transpordikahjustuste suhtes. Reklamatsioonide korral tuleb kohe tarnijat teavitada. Hilisemaid reklamatsioone arvesse ei võeta.
- Kontrollige saadetise kompleksust.
- Tutvuge enne kasutamist kasutusjuhendi alusel seadmega.
- Kasutage tarvikute ja kulu- ning varuosadena üksnes Scheppachi originaalosi. Varuosad on saadaval pädevalt edasimüüjalt.
- Edastage tellimuste korral meie artiklumberid ja seadme tüüp ning valmistamisaasta.

Me tähistamise käesolevas kasutusjuhendis Teie ohutust puudutavad kohad järgmise märgiga: ⚠

⚠ Üldised ohutuseeskirjad

Andke ohutuseeskirjad kõigile masinal töötavatele isikutele edasi. Kõik operaatorid peavad juhendi enne töö alustamist läbi lugema. Töö ajal on selleks liiga hilja. See kehtib eriti just aeg-ajalt läbiviidavate tegevuste nagu nt varustamise, hooldamise jms raames masinal tegutseva personali kohta.

Järgige masinal olevaid ohutus- ja ohujuhiseid.

- Hoidke masinal kõiki ohutus- ja ohujuhiseid komplekses ning loetavas seisundis.
- Kontrollige võrguühendusjuhtmed üle. Ärge kasutage vigaseid ühendusjuhtmeid.
- Pöörake tähelepanu sellele, et masin seisab stabiilselt kõval aluspinnal.
- Hoolitsege masina töö- ja ümbruspiirkonnas piisavate valgustingimuste eest.
- Ettevaatust töötamisel: sõrmede ja käte vigastamise oht pöörleva löiketööriista tõttu.
- Masinal töötamise ajal peavad olema kõik kaitsesekidid ja katted külge monteeritud.
- Hoidke teised isikud, eriti just lapsed, tööpiirkonnast,

režīmā.

Skaņas spiediena līmenis darba vietā, dB

Darba LpA = 92,9 dB(A), strādājot biežumēvelēšanas režīmā.

Uz norādītajām vērtībām attiecas mērījuma nenoteiktības pielaipe (K = 3 dB)

PUTEKĻU EMISIJAS RAKSTURLIELUMI

Putekļu emisijas vērtības, kas izmērītas saskaņā ar putekļu emisijas (koncentrācijas raksturlielumu) testēšanas principiem, ko kokapstrādes ierīcēm ir noteikusi Vācijas koksnes ekspertu komiteja, ir zemākas nekā 2 mg/m³. Tas nozīmē, ka, pieslēdzot ierīci skaidu vakuumsūcējam ar minimālo gaisa plūsmas ātrumu 20 m/s, putekļu emisijas pastāvīgi var uzturēt atļauto vērtību intervālā, kas noteikts Vācijā spēkā esošajos normatīvajos aktos.

Jāievēro ražotāja noslodzes rādītāji, ņemot vērā arī konkrēto apstrādājamo detaļu īpašības.

Vispārīgās piezīmes

- Pēc ierīces izsaiņošanas pārbaudiet visas detaļas, vai tām nav transportēšanas bojājumu. Sūdzību gadījumā piegādātājs ir jāinformē nekavējoties. Novēloti iesniegtās sūdzības nevar ņemt vērā.
- Pārliecinieties, ka esat saņēmis pilnu piegādi.
- Pirms ekspluatācijas uzsākšanas apgūstiet ierīci, uzmanīgi izlasot šīs lietošanas instrukcijas.
- Lietojiet vienīgi oriģinālos Scheppach piederumus, kā arī dilstošās un rezerves daļas. Rezerves daļas ir pieejamas pie Jūsu specializētā pārdevēja.
- Veicot pasūtījumu, iekļaujiet tajā mūsu detaļu numurus, kā arī ierīces uzbūves tipu un gadu.

Teksts, kas šajās lietošanas instrukcijās attiecas uz Jūsu drošību, ir apzīmēts ar simbolu 

Vispārējie drošības noteikumi

- Izsniedziet šīs drošības instrukcijas visām personām, kuras strādā ar ierīci. Ikvienam ierīces lietotājam pirms darba uzsākšanas ir jāizlasa lietošanas instrukcijas. Darba cēliena laikā to darīt ir par vēlu. Tas īpaši attiecas uz personām, kuras darbojas ar ierīci retāk, piemēram, personālam, kas veic sagatavošanas, regulēšanas un apkopes darbus.
- Ievērojiet visas ierīcei pievienotās drošības instrukcijas un brīdinājumus.
- Nodrošiniet, lai visas drošības instrukcijas un brīdinājumi saturētu pilnu informāciju un atrastos ierīces tiešā tuvumā, salasāmā stāvoklī.
- Pārbaudiet visus elektriskā pieslēguma kabelus. Nelietojiet bojātus elektriskā pieslēguma kabelus.
- Pievērsiet uzmanību, lai ierīce ir novietota uz stabila atbalsta.
- Nodrošiniet pietiekamu apgaismojumu ierīces darba galdam un tā tuvumā.
- Esiet uzmanīgs darba laikā! Traumu gūšanas apdraudējums pirkštiem un rokām, ko rada rotējošs griezējinstrumentis.

DULKIŲ EMISIJOS PARAMETRAI

Dulkių emisijos parametrai yra išmatuoti remiantis dulkių emisijos matavimo principais (koncentracijos parametrais) darbu su medžio apdirbimo mašinomis, kaip nurodyta Vokietijos medienos profesionalios komisijos, ir yra mažesni nei 2 mg/m³. Tokiu būdu dulkių emisijos gali būti nuolat palaikomos šiuo metu leidžiamose ribose, remiantis galiojančiais Vokietijos įstatymais, pajungiant mašiną prie vakuuminio išmetimo sistemos su bent 20 m/s oro srauto greičiu.

Priklausomai nuo tam tikro apdirbamo ruošinio tipo, turi būti laikomasi gamintojo nustatytų stresinių verčių.

Bendrosios pastabas

- Išpakavę, patikrinkite visas dalis, ar transportuojant nebuvo pažeistos. Jei turite skundų, nedelsdami informuokite pardavėją.
- Vėlesni skundai nebus priimami.
- Patikrinkite, ar pristatytas pilnas komplektas.
- Prieš pradėdami naudoti, atidžiai perskaitykite šią eksploataavimo instrukciją ir susipažinkite su mechanizmu.
- Naudokite tik originalius Scheppach priedus, taip pat naudojamais ir atsarginėmis detalėmis. Atsarginės detalės galite įsigyti iš specializuoto pardavėjo.
- Savo užsakymuose nurodykite mūsų dalies Nr., mechanizmo modelį ir pagaminimo metus.

Šioje eksploataavimo instrukcijoje vietos, susijusias su jūsų saugumu, mes pažymėjome tokiu ženklu:



Bendrosios saugos taisyklės

- Perduokite šiuos saugumo reikalavimus visiems asmenims, dirbantiems su šia mašina. Instrukcija turi būti perskaityta kiekvieno operatoriaus prieš pradedant darbą. Dirbant su mechanizmu mokytis jau yra per vėlu. Tai ypač galioja personalui, dirbančiam su mechanizmu nereguliariai, pvz. atliekant paruošimo, reguliavimo ir aptarnavimo darbus.
- Laikykitės visų saugumo instrukcijų ir įspėjimų, priklijuotų ant mašinos.
- Įsitikinkite, kad visos saugumo instrukcijos ir įspėjimai, priklijuoti ant mašinos, būtų pilni ir lengvai įskaitomi.
- Patikrinkite visas energijos tiekimo linijas. Nenaudokite pažeistų linijų.
- Įsitikinkite, kad mašina yra pastatyta stabilioje padėtyje ant tvirto pagrindo.
- Įsitikinkite, kad apšvietimas yra pakankamas ant mašinos ir aplink ją.
- Būkite atsargūs dirbdami – besisukantis pjaujamasis įrankis kelia traumos pavojų pirštams ir rankoms.

võrku ühendatud masinast ning selle võrguühendusjuhtmetest eemal.

- Tehke kindlaks, et lastel puudub kasutamata masinale juurdepääs.
- Ärge koormake masinat üle ja kasutage seda üksnes kasutusjuhendis esitatud tehnilistes andmetes mainitud võimsusvahemikus.
- Pöörake välitingimustes töötamisel tähelepanu stabiilsele seisuasendile ja libisemiskindlatele jalatsitele.
- Ärge kasutage kaableid mitte sihtotstarbekohasel viisil. Kaitske kaableid kuumuse, õli ja teravate servadega kokkupuutumise eest.
- Kasutage parema töötulemuse saavutamiseks ja ohutumaks töötamiseks üksnes korralikult teritatud hõõvliterasid.
- Hoidke käepidemed kuivad, puhtad ja õli- ning määrdevabad.
- Kontrollige enne sisselülitamist üle, et võtmed ja seadistustööriistad on eemaldatud.
- Kasutage välitingimustes töötamisel üksnes selleks lubatud ja vastavalt tähistatud pikendusjuhtmeid.
- Hoidke teised isikud, eriti just lapsed, tööpiirkonnast, võrku ühendatud masinast ning selle võrguühendusjuhtmetest eemal.
- Olge tähelepanelik ja pidage silmas, mida Te teete. Ärge kasutage masinat, kui olete hajevil.
- Operaator peab olema vähemalt 18 aastat vana. Õpilased peavad olema vähemalt 16 aastat vanad, kuid tohivad masinal töötada üksnes järelevalve all.
- Masinal töötavate inimeste tähelepanu ei tohi kõrvale juhtida.
- Hoidke töökohta korras ja eemaldage laastud ning puidujäätmed. Korratus võib põhjustada õnnetusi.
- Kaitske masinat vihma ja niiskuse eest.
- Ärge kasutage masinat niiskes või märjas keskkonnas.
- Hoidke masinat kindlalt alal nii, et keegi ei saaks ennast seisval masinal vigastada või seda käima panna. Jälgige, et masin ei seisaks kaitsmata kujul õues ega niiskes keskkonnas.
- Kasutage masinat üksnes sihtotstarbekohaselt.
- Ärge kasutage masinat, kui valitseb tulekahju- või plahvatusoht.
- Vältige masinaga töötamise ajal kehaga maandatud osade (nt torud, radiaatorid, elektriliidid, külmikud) puudutamist.
- Kandke üksnes liubuvat riietust. Võtke ehted, sõrmused ja käekellad ära.
- Kandke töötamisel kuulmekaitset, kaitseprille ja tolmutkaitsemaski.
- Pange pikkade juuste kaitseks pähe müts või juuksevõrk.
- Kandke hõõvliterade vahetamisel sobivaid kaitsekindaid.
- Ärge kande hõõvel- ja paksusmasinaga töötamisel töökindaid, välja arvatud karedate materjalide puhul.
- Masina ohutusseadiseid ei tohi demonteerida ega kasutuskõlbmatuks muuta. Teostage ümbervarustus-, seadistus-, mõõtmis- ja puhastustööd ainult seisval masinal. Tõmmake võrgupistik välja ja oodake ära pöörleva tööriista seiskumine.

- Strādājot ar ierīci, visām aizsardzības ierīcēm un pārsegumiem jābūt piemontētiem un aizvērtiem.
- Nodrošiniet, lai citas personas, it sevišķi bērni, atrastos pietiekami tālu no Jūsu darba zonas un ierīces laikā, kad tā ir pievienota strāvas padevei.
- Pievērsiet uzmanību, lai bērniem nav pieeja ierīcei, kamēr tā netiek lietota.
- Nepārslogojiet ierīci un lietojiet to vienīgi tādā jaudas intervālā, kas ir norādīti lietošanas instrukcijas sadaļā „Tehniskie dati”.
- Strādājot ārā apstākļos, nestāviet uz slidenas pamatnes, valkājiet izturīgus apavus.
- Nelietojiet elektrokabeļus nepiemērotiem pielietojumiem. Sargājiet tos no karstuma, eļļām un asām šķautnēm.
- Izmantojiet vienīgi labi uzasinātus ēvelnažus, lai darbs būtu labāks un drošāks.
- Nodrošiniet, lai rokturi ir sausi, tīri un nav nosmērēti ar eļļu vai smērvielām.
- Pirms ieslēgšanas pārbaudiet, vai atslēgas un regulēšanas darba rīki ir noņemti no ierīces.
- Strādājot ārā apstākļos, izmantojiet vienīgi atbilstoši marķētus un apstiprinātus elektrokabeļu pagarinātājus.
- Nodrošiniet, lai citas personas, it sevišķi bērni, atrastos pietiekami tālu no ierīces laikā, kad tā ir pievienota strāvas padevei.
- Esiet uzmanīgs un pievērsiet uzmanību tam, ko Jūs darāt. Strādājot ar ierīci, rīkojieties saprātīgi. Neizmantojiet ierīci, ja neesat koncentrējies.
- Ierīces operatoram jābūt vismaz 18 gadus vecam. Mācekļiem jābūt vismaz 16 gadus veciem, taču tie drīkst strādāt ar ierīci vienīgi pieaugušo uzraudzībā.
- Personām, kas darbojas ar ierīci, nedrīkst novērst uzmanību.
- Ierīces darba zonā nedrīkst atrasties skaidas un koksnes atkritumi. Nekārtība var izraisīt nelaimes gadījumus.
- Aizsargājiet ierīci no lietus un mitruma.
- Nelietojiet ierīci mitrā vai slapjā vidē.
- Uzglabājiet ierīci drošā vietā tā, lai neviens netiktu ievainots vai neviens to neiedarbinātu. Pievērsiet uzmanību, lai ierīce neaizsargātā veidā netiek novietota ārā vai mitros apstākļos.
- Darbiniet ierīci vienīgi saskaņā ar instrukcijām un paredzēto pielietojumu, kuram tā ir konstruēta.
- Nelietojiet ierīci, ja pastāv aizdegšanās risks vai sprādzienbīstamība.
- Strādājot ar ierīci, novērsiet ķermeņa saskari ar saņemtajām daļām (piemēram, caurulēm, radiatoriem, elektriskajām plītnēm, dzesēšanas ierīcēm).
- Valkājiet vienīgi pieguļošu apģērbu. Nevalkājiet gredzenus, aproces un citas rotaslietas.
- Darba laikā valkājiet ausu aizsargus, aizsargbrilles un respiratoru.
- Garu matu gadījumā valkājiet aizsargcepuri vai matu tīkliņu.
- Lai nomainītu ēveles jeb biezumēveles nažus, uzvelciet izturīgus cimdus.
- Strādājot ar ierīci, nevalkājiet nekādus cimdus. Darbs ar raupjiem materiāliem var būt izņēmums.
- Ierīces drošības mezgls nedrīkst nomontēt vai bloķēt to darbību. Veiciet ierīces sastāvdaļu tīrīšanu, nomaiņu, mērīšanu un regulēšanu vienīgi tad, kad motors ir izslēgts. Atvieno-

- Dirbant su mehanizmu, visos apsaugos ir gaubtai turi būti uždėti ir paruošti eksploatavimui .
- Laikykite kitus asmenis, ypač vaikus, kuo toliau nuo darbo vietas ir nuo mašinos, kai ji pajungta prie energijos tiekimo šaltinio.
- Įsitinkite, kad vaikai negalėtų liesti neveikiančio mechanizmo.
- Neperkraukite mašinos ir naudokite ją tik eksploataavimo diapazono ribose, kaip nurodyta eksploataavimo vadovo skyriuje “Techniniai duomenys”.
- Dirbant lauke, nestovėkite ant slidaus paviršiaus ir dėvėkite patikimą avalynę.
- Naudokite kabelį tinkamai. Saugokite jį nuo karščio, alyvos ir aštrių kraštų.
- Naudokite tik gerai pagalštus obliavimo peilius geresniam ir saugesniam darbui.
- Išlaikykite rankenas sausas, švarias ir netepaluotas bei neriebaluotas.
- Prieš pajungdami mašiną, nuimkite visus raktus ir reguliavimo įrankius.
- Dirbant lauke, naudokite tik tinkamai pažymėtą ir autorizuotą prailginimo kabelį.
- Laikykite kitus asmenis, ypač vaikus, kuo toliau nuo mašinos, kai ji pajungta prie energijos tiekimo šaltinio.
- Būkite budrus ir stebėkite ką darote. Vadovaukitės sveiku protu ir nedirbkite su mašina, kai esate pavargę.
- Aptarnaujantis personalas turi būti mažiausiai 18 metų amžiaus. Praktikantai turi būti mažiausiai 16 metų amžiaus, bet gali valdyti mašiną tik prižiūrimi suaugusio asmens.
- Asmenys, dirbantys su mašina, negali būti blaškomi pašalinių veiksnių.
- Mašinos darbo vietoje neturėtų būti skiedrų ir medžio gabaliukų. Betvarkė gali sukelti nelaimingus atsitikimus.
- Apsaugokite mašiną nuo lietaus ir drėgmės.
- Nenaudokite mašinos drėgnoje ar šlapioje aplinkoje.
- Laikykite mašiną saugioje vietoje, kad niekas negalėtų susižeisti arba ją įjungti. Įsitinkite, kad mašina nebūtų laikoma atviroje erdvėje arba drėgnoje aplinkoje be apsaugos
- Naudokite mašiną tik vadovaujantis instrukcijomis ir tam tikslui, kuriam ji buvo pritaikyta .
- Nenaudokite mašinos ten, kur yra gaisro arba sprogimo pavojus.
- Dirbant su mašina, nelieskite jokių įžemintų dalių (t.y. vamzdžių, radiatorių, elektrinių viryklių, aušintuvų).
- Dėvėkite tik aptemptus drabužius. Nuimkite žiedus, apyrankes ir kitus papuošalus.
- Dėvėkite ausų apsaugą, akinius ir apsauginę kaukę nuo dulkių.
- Ilgiems plaukams apsaugoti, dėvėkite kepurę arba apsauginį plaukų tinklėlį.
- Keisdami obliavimo staklių/reismuso peilius, dėvėkite patikimas pirštines.
- Dirbdami su mašina, nedėvėkite jokių pirštinių, išskyrus tuos atvejus, kai dirbate su šiuurkščiais apdirbamais gabalais .
- Saugumo mechanizmai ant mašinos negali būti nuimti arba sugadinti. Mašinos valymas, keitimas, kalibravimas ir reguliavimas gali būti atliekami tik kai variklis yra išjungtas. Ištraukite energijos tiekimo kištuką ir palaukite, kol besisukantis įrankis

- Masina elektriühendust ja selle elektrialase varustuse remonti tohib teostada üksnes elektrispetsialist.
- Kõik kaitse- ja ohutusseadised tuleb pärast remondi- ning hooldustööde lõpetamist tagasi monteerida.
- Lülitage masin enne kõiki remonditöid välja ja tõmmake võrgupistik välja.
- Kasutage saepuru äraimemiseks äraimemissüsteemi. Õhu liikumiskiirus peab olema äraimemisotsakul 20 m/s.
- Ärge kasutage pragunenud ega muul viisil deformeerunud hõövliterasid.
- Kasutage raskete või ebakäepäraste toorikute hõöveldamisel toestamiseks sobivaid abivahendeid, nt eritarvikuid: ühe- ja mitmesuunalisi veerepukke.
- Ühendage masin ka väikeste asukohamuutuste korral energiatoitest lahti. Ühendage masin enne taaskäikuvõtmist nõuetekohaselt võrku tagasi.
- Lülitage mootor töökohalt lahkudes välja. Tõmmake võrgupistik välja.
- Kui masinat ei kasutata, siis tõmmake võrgupistik välja.
- Kontrollige masin iga kord enne käikuvõtmist talitlusvõimeliste ohutusseadiste, pistikute, elektrijuhtmete ja defektsete kaitsmete suhtes üle. Kasutage masinat ainult siis, kui kõik osad on talitlusvõimelises seisundis.
- Kasutage üksnes korralikult teritatud hõövliterasid. Nürid lõiketerad suurendavad tagasilöögi riski.
- Kohandage hõövel- ja paksusmasina kaitse alati toorikule. Teravõlli kasutamata osa tuleb ära katta.
- Kasutage lühikeste toorikute hõöveldamisel lükkekäepidet.
- Kasutage kitsaste toorikute hõöveldamisel täiendavaid abivahendeid, näiteks horisontaalseid survestajaid või vedrustatud kaitseseadiseid.
- Ärge kasutage masinat soonimiseks ega tappimiseks.
- Kontrollige regulaarselt tagasilöögikaitsme toimet ja hõövlivõlli.
- Masin peaks käitamiseks poltidega põranda külge ankurdata.
- Kontrollige regulaarselt hõövliterade ja teratugede tugevat kinnitust teravõllil.
- Terad tohivad maksimaalselt 2,5 mm + 10 % üle teravõlli välja ulatuda.
- Masin peab olema kindlalt maandatud. Kollane/roheline (roheline) juhtmesoon on kaitsejuht.
- Kontrollige regulaarselt tagasilöögikaitsme laitmatut talitlust.
- Ärge hõöveldage kunagi sügavamalt kui 2,5 mm.
- Teritatavate hõövliterade minimaalne kõrgus on 20 mm.

- jiet kontaktdakšu no elektrotīkla un gaidiet, līdz rotējošais griezējinstrumentis pilnībā apstājas.
- Elektrisko ierīču pieslēgšanu un ierīces elektriskā aprīkojuma labošanu drīkst veikt vienīgi kvalificēts elektriķis.
 - Pēc labošanas un apkopes darbiem nekavējoties jāpiemontē visas aizsardzības un drošības ierīces.
 - Pirms uzsākat jebkurus labošanas darbus, lai novērstu bojājumus, izslēdziet ierīci un atvienojiet kontaktdakšu no elektrotīkla.
 - Koka skaidu vai koka putekļu aizvākšanai izmantojiet putekļu nosūkšanas ierīci, kas nodrošina gaisa plūsmas ātrumu pie iesūces pieslēguma 20 m/s.
 - Nelietojiet iekļūtušus vai deformētus ēveles jeb biezumēveles nažus.
 - Strādājot ar smagiem vai liela apjoma zāģmateriāliem, izmantojiet piemērotus atbalstus, piemēram, galdu ar rullīšu balstu (izvēles aprīkojums).
 - Atvienojiet ierīci no strāvas padeves arī gadījumā, ja pārvietojat ierīci tikai mazliet. Pirms darba atsākšanas atkal pieslēdziet ierīci strāvas padevei atbilstošā veidā.
 - Aizejot no darba vietas, izslēdziet motoru. Atvienojiet kontaktdakšu no strāvas padeves.
 - Kamēr ierīci nelieto, atvienojiet kontaktdakšu no strāvas padeves.
 - Ikreiz pirms lietošanas pārbaudiet, vai ierīces slēdži, elektriskie savienojumi un kabeli nav bojāti. Tāpat pārbaudiet, vai ierīces aizsargierīces ir piemontētas un nav bojātas. Ieslēdziet ierīci tikai tad, ja visas detaļas ir ideālā darba stāvoklī.
 - Lietojiet vienīgi labi uzasinātus ēvelnažus. Neasi asmeņi palielina atsītiena risku.
 - Visos gadījumos pielāgojiet ēveles jeb biezumēveles mezgla aizsargu zāģmateriāla izmēram. Naža neizmantotajai daļai jābūt nosegtai.
 - Īsu detaļu padevei izmantojiet bīdvirsmu.
 - Ēvelējot šauras detaļas, izmantojiet papildu aprīkojumu (piemēram, horizontālās piespiešanas ierīces, aizsargus ar atsperpiespiedējiem).
 - Nelietojiet ierīci rievu un ierievju izzāģēšanai.
 - Regulāri pārbaudiet atsītiena un griezējmezgla aizsargierīču darbību.
 - Darba laikā ierīcei jābūt piestiprinātai pie pamatnes ar buļskrūvēm.
 - Regulāri pārbaudiet, vai ēveles jeb biezumēveles naži un nažu turētāji ir noturīgi piemontēti pie nažu vārpstas.
 - Nažu izvīzījums ārpus nažu vārpstas nedrīkst pārsniegt 2,5 mm +10 %.
 - Ierīcei jābūt droši sazēmētai. Sazēmējuma vads ir dzeltenī-zaļš (vai zaļš).
 - Regulāri pārbaudiet, vai atsītiena drošības ierīce darbojas atbilstoši.
 - Ēvelskaidu biežums nekādā gadījumā nedrīkst pārsniegt 2,5 mm.
 - Atkārtoti asināmu ēveles jeb biezumēveles nažu augstumam jābūt vismaz 20 mm.

visiškai sustos.

- Mašīnā pajungti ir atlikti jos elektrinēs ierīces remonto darbus gali tik kvalificuotas elektrikas.
- Baigē remonto arba priežiūros darbus, nedelsdami uždėkite visus gaubtus ir saugumo prietaisus.
- Prieš atlikdami bet kokius remonto darbus, išjunkite mašīną ir ištraukite energijos tiekimo kištuką.
- Naudokite dulkių išsiurbimo bloką, kad pašalinti medienos skiedras ir pjūklo dulkes. Oro srauto greitis siurbimo jungtyje turi būti lygus 20 m/s.
- Nenaudokite jokių įskilusių ar pakeitusių savo formą obliavimo staklių/reismuso geležčių.
- Nuadokite suportus, kai dirbate su sunkiais arba stambiais apdirbamais ruošiniais, tokius kaip pvz. ritininius stovus (papildoma įranga).
- Atjunkite išorinį energijos tiekimą mašīnai net ir tada, kai yra numatomi tik nežymūs darbo vietos pakeitimai. Tinkamai pajunkite mašīną prie maitinimo tinklo prieš ją vėl paleisdami į eksploataciją.
- Palikdami darbo vietą, išjunkite variklį. Ištraukite energijos tiekimo kištuką.
- Ištraukite energijos tiekimo kištuką kai mašīna nėra naudojama.
- Prieš kiekvieną kartą naudojant, patikrinkite mašīną dėl pažeistų jungiklių, kištukų, elektrinių kabelių ir pažeistų arba trūkstančių apsaugų. Mašīną įjunkite tik tada, jeigu visos dalys yra puikioje eksploatacinėje būklėje.
- Naudokite tik gerai paglaštus obliavimo peilius. Atšipusios geležtės padidina atatranks pavojų.
- Visuomet suderinkite obliavimo staklių/reismuso blokavimo apsaugą su apdirbamo ruošinio pločiu. Nepanaudota peilio apsaugos dalis turi būti uždengta.
- Naudokite stūmimo lazdelę trumpiems apdirbamiems ruošiniams.
- Obliuodami siaurus ruošinius, naudokite papildomus suportus, tokius kaip horizontalūs slėginiai prietaisai arba spyruoklinės apsaugos.
- Nenaudokite mašinos išdrožų ir trapecijos formos griovelių darymui.
- Reguliariai tikrinkite atatranks ir pjoviklio blokavimo funkcionalumą.
- Eksploatacijos metu mašīna turėtų būti pritvirtinta prie žemės varžtais.
- Reguliariai tikrinkite obliavimo staklių/reismuso geležčių pritvirtinimą ir geležtės suportą ant peilio veleno.
- Geležtės neturėtų išsikišti daugiau nei 2,5 mm + 10 % už peilio veleno ribų.
- Mašīna turėtų būti saugiai įžeminta. Geltonas/žalias (žalias) laidas yra įžeminimo laidininkas.
- Reguliariai tikrinkite atatranks saugumo prietaiso tinkamą funkcionalumą.
- Niekada neobliuokite didesniu nei 2,5 mm storiu.
- Minimalus galandamų obliavimo staklių/reismuso peilių aukštis yra 20 mm.

Sihtotstarbekohane kasutamine

Masin vastab kehtiva EÜ masinate direktiivi nõuetele.

- Enne töö alustamist peavad olema kõik masina kaitse- ja ohutusseadised külge monteeritud.
- Masin on ette nähtud käsitlemiseks ühe inimese poolt. Operaator vastutab tööpiirkonnas kolmandate isikute ohutuse eest.
- Järgige masinal olevaid ohutus- ja ohujuhiseid.
- Hoidke masinal kõiki ohutus- ja ohujuhiseid komplektses ning loetavas seisundis.
- Hõõvel- ja paksusmasin on koos pakutavate tööriistade ning tarvikutega nähtu eranditult ette puidu hõõveldamiseks.
- Töödeldava tooriku maksimaalsed mõõtmed ei tohi standardmudeli puhul laua suurust ületada. Läbilaskeläius on 254 mm, läbilaskekõrgus on 5–120 mm.
- Pikkade toorikute puhul, mis võivad lauaplaadilt maha kalduda, tuleb kasutada lauapikendust või veerepukki (eritarvikud).
- Suletud ruumides kasutamisel tuleb masin puidulaastude ja saepuru eemaldamiseks äraimemissüsteemi külge ühendada. Õhu liikumiskiirus peab olema äraimemisotsakul 20 m/s.
- Kommertsvaldkonnas töötamisel tuleb kasutada äraimemiseks kommertsvaldkonna eeskirjadele vastavat tolmuimejat.
- Ärge lülitage töö ajal välja ega eemaldage äraimemissüsteeme või tolmuemaldusseadmeid.
- Kasutage masinat üksnes laitmatu tehnilises seisukorras ja sihtotstarbekohaselt, ohutus- ning ohuteadlikult ja kasutusjuhendit järgides! Laske seetõttu eriti just rikked, mis võivad masina ohutust halvendada, viivitamatult kõrvaldada!
- Tootja ohutus-, töö- ja hoolduseeskirjadest ning tehniliste andmete peatükis esitatud mõõtmetest tuleb kinni pidada.
- Asjaomastest õnnetuste ennetamise eeskirjadest ja muudest tunnustatud ohutustehnilistest reeglitest tuleb kinni pidada.
- Masinat tohivad kasutada, hooldada või remontida ainult isikud, kes seda tunnevad ja keda on ohtude osas instrueeritud. Masinal omavoliliste muudatuste läbiviimisel on tekkivate kahjude puhul tootja poolne vastutus välistatud.
- Masinat tohib kasutada üksnes tootja originaaltarvikute ja originaaltööriistadega.
- Tähelepanu: Käesolevas dokumendis mainitud osadest kõrvalekalduvate tööriistade või tarvikute kasutamine on ebasoovitav, sest nad peidavad endas kehavigastuste riski.
- Igasugune ulatuslikum kasutamine kehtib kui mitte sihtotstarbekohane. Sellest tingitud kahjude eest tootja ei vastuta; risk lasub ainuüksi kasutajal.

Pareizu lietošanu

Pirms darba uzsākšanas visām aizsardzības un drošības ierīcēm jābūt piemontētām.

- Ierīces konstrukcija ir paredzēta, lai ar to strādātu viena persona. Ierīces operators darba zonā ir atbildīgs par jebkuru trešo personu attiecībā uz jebkuru ar ierīci saistītu apdraudējumu.
- Ievērojiet visas ierīcei pievienotās drošības instrukcijas un brīdinājumus.
- Nodrošiniet, lai visas drošības instrukcijas un brīdinājumi saturētu pilnu informāciju un atrastos ierīces tiešā tuvumā, salasāmā stāvoklī.
- Ēvele jeb biezumēvele un tai komplektā piedāvātie darba rīki un aprīkojums ir īpaši konstruēti koksnes apstrādei.
- Izmantojot darbam standarta aprīkojumu, apstrādājamās detaļas nedrīkst pārsniegt galda izmēru. Pieļaujamais platums ir līdz 254 mm, pieļaujamais augstums ir no 5 mm līdz 120 mm.
- Lielāka izmēra apstrādājamām detaļām, kuras var sagāzties uz darba galda, izmantojiet galda pagarinātāju vai rullīšu balstu (izvēles aprīkojums).
- Lietojot ierīci slēgtās telpās, lai aizvāktu koka skaidas un koka putekļus, ierīcei jābūt pieslēgtai putekļu nosūcējam. Gaisa plūsmas ātrumam pie iesūces pieslēguma jābūt 20 m/s.
- Lai strādātu komercietpās, jālieto putekļu nosūcējs, kas atbilst attiecīgo komercietpū prasībām.
- Nekādā gadījumā neizslēdziet vai neatvienojiet putekļu nosūcēju, kamēr ierīce darbojas.
- Ierīci drīkst lietot vienīgi tehniski nevainojamā stāvoklī atbilstoši paredzētajam pielietojumam un lietošanas instrukcijās dotajiem norādījumiem. Jebkuri funkcionāli bojājumi, it īpaši tādi, kas var negatīvi ietekmēt ierīces drošību, būtu jānovērš nekavējoties.
- Jāievēro ražotāja noteiktās drošības, ekspluatācijas un apkopes instrukcijas, kā arī izmēri, kas ir norādīti lietošanas instrukcijas sadaļā „Tehniskie dati”.
- Jāievēro attiecīgie normatīvie noteikumi par nelaiemes gadījumu novēršanu un pārējie vispārējie drošības noteikumi.
- Ierīci drīkst lietot un remontēt vienīgi tādas personas, kuras to ir apguvušas un ir instruētas par tās darbību un lietošanas procedūrām. Patvaļīga izmaiņu veikšana ierīcei atbrīvo ražotāju no atbildības par kaitējumu, kas radies šo izmaiņu rezultātā.
- Ierīci drīkst lietot vienīgi kopā ar ražotāja oriģinālajiem piederumiem un darba rīkiem.
- Uzmanību! Tādu piederumu un darba rīku izmantošana, kas ir atšķirīgi no lietošanas instrukcijās norādītajiem, var radīt traumēšanas risku.
- Visi tie pielietojumi, kas atšķiras no norādītajiem, tiek uzskatīti kā neatbilstoši. Ražotājs nav atbildīgs par neatbilstošas lietošanas rezultātā radušos kaitējumu, t.i., šādu risku uzņemas vienīgi ierīces lietotājs.

Tinkamas naudojimas

Mašina atitinka galiojančius EB mašinų direktyvos reikalavimus.

- Prieš pradėdant dirbti, visos apsaugos priemonės ir saugumo prietaisai turi būti uždėti ant mašinos.
- Mašina buvo sukurta ir pritaikyta dirbti vienam asmeniui. Operatorius yra atsakingas prieš trečiašias šalis už visus pavojus, kylančius dėl darbo su mašina eksploatavimo vietoje.
- Laikykitės visų saugumo instrukcijų ir įspėjimų, priklijuotų ant mašinos.
- Įsitinkite, kad visos saugumo instrukcijos ir įspėjimai, priklijuoti ant mašinos, būtų pilni ir lengvai įskaitomi.
- Oblavimo staklės/reismusas su visais įrankiais ir priedais buvo sukurtas išimtinai tik darbui su medienos produktais.
- Dirbant su standartine įranga, apdirbami ruošiniai neturėtų viršyti stalo dydžio. Angos plotis yra 254 mm, angos aukštis 5–120 mm.
- Didesniems apdirbamiems ruošiniams, kurie gali pakrypti ant stalo viršaus, reikalingas stalo ilgio prailginimas arba ritininis stovas (papildoma įranga).
- Dirbant uždaruose kambariuose, mašina turi būti pajungta prie dulkių išsiurbimo sistemos, kad pašalinti medienos skiedras ir pjūklo dulkes. Oro srauto greitis siurbimo jungtyje turi būti lygus 20 m/s.
- Dirbant prekybinėse patalpose, turi būti naudojama dulkių išsiurbimo sistema, atitinkanti prekybinius reikalavimus.
- Niekada neišjunkite ar nepašalinkite dulkių išsiurbimo sistemos kai veikia pagrindinė mašina.
- Mechanizmas turi būti eksploatuojamas tik techniškai puikiomis sąlygomis, laikantis jam skirto naudojimo taisyklių ir instrukcijų, esančių naudojimo vadove. Bet kokie funkciniai sutrikimai, ypač susiję su mašinos saugumu, turi būti nedelsiant pašalinti.
- Turi būti laikomasi gamintojo saugumo, eksploatavimo ir priežiūros instrukcijų, kaip ir išmatavimų, nurodytų skyriuje “Techniniai duomenys”.
- Taip pat turi būti laikomasi susijusių saugumo technikos reikalavimų bei kitų visuotinai pripažintų saugumo technikos taisyklių.
- Mašina gali būti naudojama, prižiūrima ir valdoma tik asmenų, susipažinusių su ja ir apmokytų jos eksploatavimo ir procedūrų. Savavališki mechanizmo pakeitimai atleidžia gamintoją nuo bet kokios atsakomybės dėl kilusių nuostolių.
- Mašina gali būti eksploatuojama tik su originaliais gaminto pateiktas priedais ir įrankiais.
- Dėmesio: įrankių arba priedų naudojimas, kurie nėra paminėti eksploatavimo instrukcijoje, gali kelti traumų pavojų.
- Bet koks kitas naudojimas nėra leidžiamas. Gamintojas nėra atsakingas už bet kokius nuostolius, kilusius dėl neautorizuoto naudojimo – operatorius pats prisiima visą atsakomybę dėl kilusios rizikos.

⚠ Jääriskid

Masin on valmistatud tehnika kaasaegset arengutaset ja üldtunnustatud ohutusreegleid järgides. Siiski võib töötamisel üksikuid jääkriske esineda.

- Vigastusoht sõrmedele ja kätele töötava tööriista tõttu tooriku asjatundmatul juhtimisel.
- Vigastused eemalepaisatava tooriku tõttu tooriku asjatundmatul juhtimisel või hoidmisel nagu nt ilma piirajata töötamisel.
- Oht tervisele puidulolmu ja saepuru tõttu. Kandke tingimata isiklikku kaitsevarustust nagu kaitseprille. Kasutage äraimemissüsteemi.
- Vigastused defektsete hõõvliterade tõttu. Kontrollige hõõvliterasid regulaarselt kahjustuste puudumise suhtes.
- Vigastusoht sõrmedele ja kätele hõõvliterade vahetamisel. Kandke sobivaid kindaid.
- Vigastusoht masina sisselülitamisel käivituvate hõõvliterade tõttu.
- Oht elektrivoolu tõttu nõuetele mittevastavate elektrihendajate kasutamisel.
- Oht tervisele töötava tööriista tõttu pikkade juuste ja avara riietuse korral. Kandke isiklikku kaitsevarustust nagu juuksevõrku ja liibuvat tööriietust.
- Isegi kõigi ohutusmeetmete rakendamise korral võib esineda seni teadmata jääkriske.
- Jääkriske on võimalik minimeerida peatükke „Ohutusjuhised“ ja „Sihtotstarbekohane kasutamine“ ning kogu kasutusjuhendit järgides.

Fig. 1

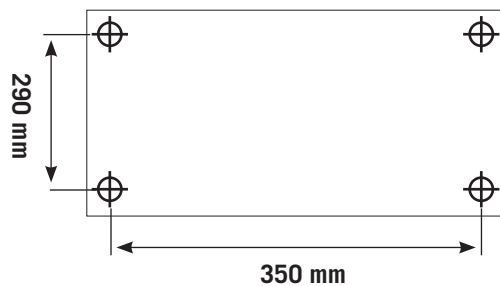

Ülespanemine

Valmistage masina seismiskoht ette. Tehke ohutu ja häirevaba töötamise võimaldamiseks piisavalt ruumi. Masin on ette nähtud töötamiseks suletud ruumides. Ta tuleb kõval ja tasasel stabiilselt seistes üles panna. Masinat on võimalik tööpingile kinnitada (joon. 1) (kinnitusmaterjal ei sisaldu tarnekomplektis).

Transportimine

Masinat tohib üles tõsta ja transportida üksnes kandmiskust. Ärge kasutage transportimisel tõstmiseks kunagi kaitseadiseid, seadistuskäepidemeid või hõõvelduslauda.

Transportimiseks tuleb masin vooluvõrgust lahti ühendada.

Transportimise ajal peab hõõvliivõlli kaitse kõige alumises asendis paiknema.

⚠ Atlikušās apdraudējumi

Ierīce ir konstruēta saskaņā ar pastāvošajiem tehnoloģijas standartiem un atzītiem drošības noteikumiem. Tomēr, darba laikā var rasties daži paliekošie apdraudējumi.

- Rotējošais ēveles griezējinstrumentu var izraisīt pirkstu un roku traumas, nepareizi virzot apstrādājamo detaļu.
- Traumas var izraisīt lidojoša apstrādājamā detaļa, kas ir nepareizi nostiprināta vai virzīta, piemēram, strādājot bez ierobežotāja.
- Koksnes skaidas vai koksnes putekļi var būt kaitīgi veselībai. Valkājiet individuālos aizsardzības līdzekļus, tādus kā aizsargbrilles un respiratoru. Izmantojiet vakuuma nosūces sistēmu.
- Traumas, ko rada bojāti ēveles jeb biezumēveles griezējinstrumenti. Regulāri pārbaudiet griezējinstrumentus, lai tie ir nevainojamā stāvoklī.
- Traumu gūšanas risks pirkstiem un rokām ēveles jeb biezumēveles griezējinstrumenta nomaiņas laikā. Valkājiet piemērotus darba cimdus.
- Traumu gūšanas risks, ko, ieslēdzot ierīci, rada ātrumu uzņemošais griezējinstrumentu.
- Apdraudējums, ko rada strāva, izmantojot bojātus elektriskā pieslēguma pagarinātājkabeļus.
- Apdraudējums veselībai, ko rada griezējinstrumentu garu matu un nepieguļoša apģērba gadījumā. Valkājiet individuālos aizsardzības līdzekļus, tādus kā matu tīkliņu un cieši pieguļošu apģērbu.
- Pat tad, ja visi drošības pasākumi ir veikti, var pastāvēt paliekošie apdraudējumi, kas pagaidām vēl nav apzināti.
- Paliekošos apdraudējumus var samazināt, ja tiek pilnībā ievērotas sadaļas „Drošības instrukcijas” un „Paredzētais pielietojums”, kā arī pārējie lietošanas instrukciju norādījumi.

izveidojot

Sagatavojiet vietu, kur tiks uzstādīta ierīce. Pārlicinieties, ka izvēlētajā vietā ir pietiekami daudz brīvas telpas, kas ļauj strādāt droši un bez traucējumiem. Ierīces konstrukcija ir paredzēta darbam slēgtās telpās. Tā stabili jāuzstāda uz nolīmeņotās, stabilas pamatnes.

Ierīci var piestiprināt darba galdam (skatīt 1. attēlu) (stiprinājumi nav iekļauti komplektā).

transportēt

Transportējot ierīci, to drīkst celt, vienīgi turot to pie pamatnes. Nekādā gadījumā neceliet ierīci, turot to aiz aizsardzības aprīkojuma, regulēšanas rokturiem vai ēveles jeb biezumēveles galdam.

Pirms transportēšanas atvienojiet kontaktdakšu no strāvas padeves.

Transportēšanas laikā griezējmezgla aizsargam jābūt nolaistam viszemākajā stāvoklī.

⚠ Galimus pavojus

- Mašīna buvo pagaminta naudojant modernias technologijas ir vadovaujantis pripažintais saugumo reikalavimais. Vis tik, kai kurie liekamieji pavojai gali egzistuoti.
- Besisukantis obliavimo velenas gali sukelti traumų pavojų pirštams ir rankoms, jei apdirbamas ruošinys yra neteisingai tiekiamas .
- Atmesti apdirbami ruošiniai gali sukelti traumą, jei jie nėra tinkamai pritvirtinti ar tiekiami – pvz., dirbant be ribinio stabdžio.
- Medienos skiedros ir medžio dulkės gali kelti pavojų sveikatai. Dėvėkite asmenines apsaugos priemones, tokias kaip apsauginiai akiniai ir dulkių kaukė. Naudokite vakuuminio išsiurbimo sistemą.
- Traumos, patirtos dėl pažeistų obliavimo staklių/reismuso geležčių. Reguliariai tikrinkite geležtes ir palaikykite jų puikią būklę.
- Traumų pavojus pirštams ir rankoms keičiant obliavimo staklių/reismuso geležtes. Dėvėkite atitinkamas pirštines.
- Traumų pavojus nuo įsisukančių obliavimo staklių/reismuso geležčių įjungus mašiną .
- Elektros sukeltos traumos naudojant pažeistus prailginimo laidus.
- Pavojus sveikatai nuo besisukančio įrankio, nešiojant ilgus plaukus ir dėvint palaidus drabužius. Dėvėkite asmenines apsaugos priemones, tokias kaip plaukų tinklelis ir aptempti drabužiai.
- Net ir laikantis visų saugumo priemonių, kai kurie plika akimi nepastebimi pavojai vis tiek gali egzistuoti.
- Liekamieji pavojai gali būti sumažinti laikantis “Saugos nurodymų”, “Tinkamo naudojimo” instrukcijų ir viso eksploataavimo vadovo.

Montavimas

Paruoškite mašinos stovėjimo vietą. Įsitinkite, kad yra pakankamai vietos dirbti saugiai ir netrikdomai. Mašina buvo sukurta darbui uždaroje patalpose. Ji turi stabiliai stovėti ant lygaus, tvirtu paviršiaus.

Mašina gali būti pritvirtinta prie darbatalio (tvirtinimo medžiaga nėra pateikta tiekimo sąraše (1 Fig.).

Transporto

Transportuojant, mašina gali būti keliama tik už pagrindo. Niekada nekelkite jos už apsaugų, reguliavimo rankenų arba obliavimo staklių/reismuso stalo.

Prieš transportuojant, ištraukite energijos tiekimo kištuką.

Transportavimo metu, pjoviklio bloko apsauga turi būti nustatyta į žemiausią padėtį.

Masina lahtipakkimine

Kontrollige sisu võimalike transpordikahjustuste suhtes. Kahjustuse esinemisel tuleb sellest koge ekspediitorit teavitada. Kontrollige sisu kompleksust. Teavitage puuduvatest osadest kohe edasimüüjat.

Masin tarnitakse kompleksena ühes pappkastis. Täiendavad detailid, mis tuleb masina külge kinnitada, peab enne monteerimist tuvastama ja kuuluvuse kindlaks määrama.

Legend, joon. 2

- 1 Hõövel- ja paksusmoodul
- 2 Plaanimispiiraja
- 3 Hõövlivõlli kaitse
- 4 Tähekeäpideme mutter
- 5 Äraimemisotsakud
- 6 Seadevändad paksushõövlitele
- 7 Lükkeäpidemed
- 8 Lihtvõti
- 9 Kuuskantpolt
- 10 Seadekaliiber
- 11 Lauapikendus
- 12 Tõukepulk

Montaaž

Plaanimispiiraja montaaž, joon. 3

Tähelepanu! Tõmmake kõigil ümbervarustus- ja montaažitöödel võrgupistik välja!

Monteerige plaanimishoidik (A) 2 sisekuuskantpoldi (B) M6x20 mm ja 2 alusseibiga 6 mm (B) hõövelmasina külge. Seadistage piiraja 90° peale ja pingutage ta pöördkäepidemega (H) kinni. Nüüd seadistage kuuskantpolt (F) lõpuni ja konterdage ta mutriga. Siis seadistage piiraja 45° peale ja pingutage ta pingutuskruviga (H) kinni. Seejärel seadistage sisekuuskantpolt (G) lõpuni ja konterdage ta mutriga.

Plaanimispiiraja häälestamine, joon. 3

Seadistage piiraja 90° peale ja pingutage ta pöördkäepidemega (H) kinni. Nüüd seadistage kuuskantpolt (F) lõpuni ja konterdage ta mutriga. Siis seadistage piiraja 45° peale ja pingutage ta pingutuskruviga (H) kinni. Seejärel seadistage sisekuuskantpolt (G) lõpuni ja konterdage ta mutriga.

Fig. 2

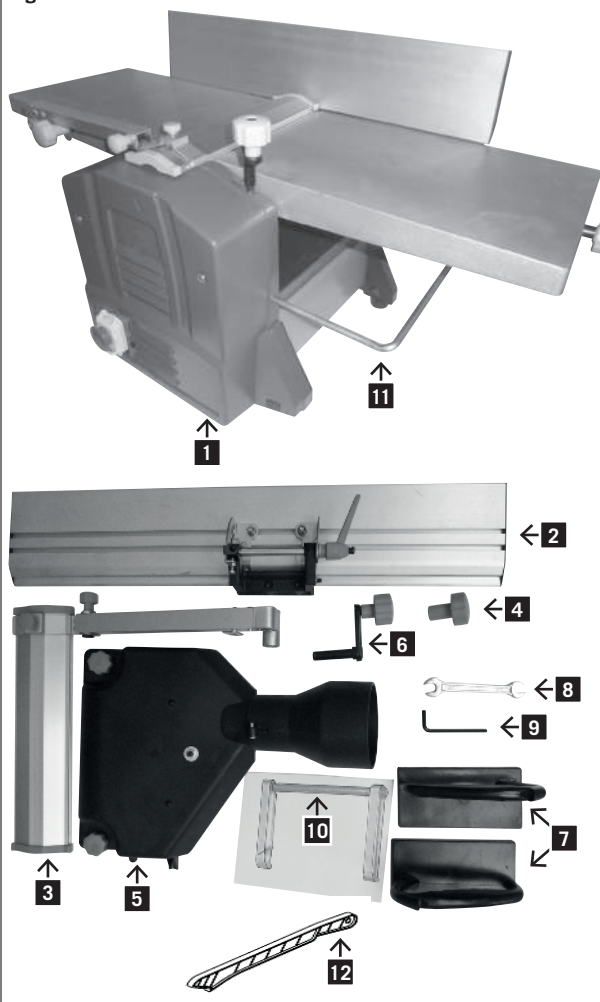
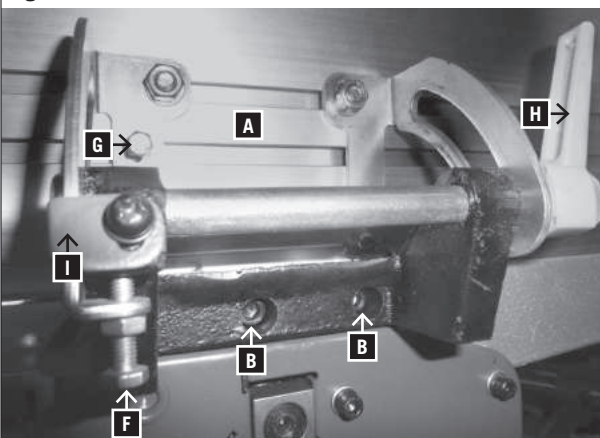

Fig. 3



izpakošana mašīnu

Pārbaudiet piegādes saturu, vai nav transportēšanas bojājumu. Iebildumu gadījumā nekavējoties informējiet piegādātāju. Pārbaudiet, vai esat saņēmis pilnu piegādi. Ja kāda detaļa trūkst, nekavējoties informējiet pārdevēju.

Nokomplektētu ierīci piegādā vienā atsevišķā kartona kastē. Visas papildu detaļas, kas ir jāpiemontē ierīcei, jāidentificē pirms montāžas uzsākšanas.

lēģenda att. 2

- 1 Ēvelmašīna un biezumēvelmašīna
- 2 Ēveles vadule
- 3 Griezējmezgla aizsargs
- 4 Robots regulēšanas rokturis
- 5 Nosūces pieslēguma veidgabals
- 6 Kloķis ēveles regulēšanai
- 7 Stumšanas rokturi
- 8 Uzgriežņu atslēga
- 9 Iekšējā sešstūrgalatslēga
- 10 Iestatīšanas šablons
- 11 Izvelkams galda pagarinājums
- 12 Stūmiklis

montāža

Ēveles vadules montāža (3. attēls)

Uzmanību! Veicot jebkurus pārbūves vai montāžas darbus, ierīcei jābūt atvienotai no strāvas padeves.

Piemontējiet vadules turētāju (A) pie ēvelmašīnas sānu malas, izmantojot divas M6 x 20 mm sešstūriedobes skrūves (B) un divas 6 mm paplāksnes (B).

Ēveles vadules iestatīšana (3. attēls)

Novietojiet vaduli 90° leņķī un nostipriniet to, izmantojot kloķskrūvi (H). Tad ievietojiet sešstūrgalavas skrūvi (F) līdz atdurei un pievelciet to, izmantojot uzgriezni. Tad pavērsiet vaduli 45° leņķī un nostipriniet to, izmantojot kloķskrūvi (H). Tad ieskrūvējiet iekšējo sešstūrgalvas skrūvi (G) līdz atdurei un pievelciet to, izmantojot uzgriezni.

išpakavimas mašīnā

Peržiūrēkite turinį dėl bet kokio galimo transportavimo pažeidimo. Pažeidimo atveju, nedelsiant informuokite ekspeditorių. Peržiūrēkite turinį, ar pilnas. Nedelsiant informuokite prekybos agentą dėl bet kokių trūkstamų dalių.

Pilna mašina yra pristatoma vienoje kartoninėje dėžėje. Bet kokios papildomos dalys, kurios turi būti prijungtos prie mašinos, turi būti identifikuotos prieš pradėdant surinkimą.

legenda pav. 2

- 1 Reismusas ir obliavimo staklės
- 2 Obliavimo staklių kreiptuvas
- 3 Pjoviklio bloko apsauga
- 4 Žvaigždinė veržlė
- 5 Išsiurbimo jungtys
- 6 Alkūninis svirtas obliavimo staklėms reguliuoti
- 7 Stūmimo rankenos
- 8 Plokščias veržliaraktis
- 9 Šešiakampis varžtas
- 10 Nustatymų matuoklis
- 11 Stalo prailginimas
- 12 Būdstienis

surinkimas

Išlyginančio galinio stabdžio bloko surinkimas, 3 fig.

Dėmesio! Prietaisas turi būti atjungtas nuo maitinimo tinklo atliekant bet kokius pertvarkymo ar surinkimo darbus

Sumontuokite išlyginantį kronšteiną (A) ant obliavimo staklių mašinos šoninės sienelės 2 allen varžtų (B) M6 x20 mm ir 2 poveržlių 6 mm (B) pagalba.

Obliavimo staklių kreiptuvo nustatymas, 3 fig.

Nustatykite stabdį 90° kampū ir priveržkite jį sparnuotosios veržlės (H) pagalba. Tada sukite šešiakampį varžtą (F) kol jis sustos ir užfiksuokite jį su veržle. Dabar nustatykite kreiptuvą 45° kampū ir sutvirtinkite jį su suveržimo varžtu (H). Dabar sukite vidinį šešiakampį varžtą (G) kol jis sustos ir užfiksuokite jį su veržle.

Fig. 4

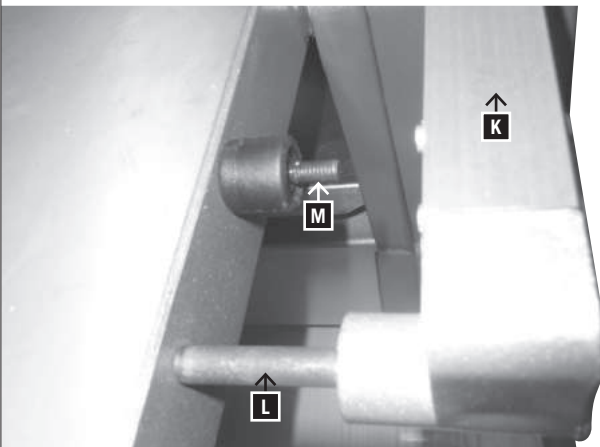

Fig. 5

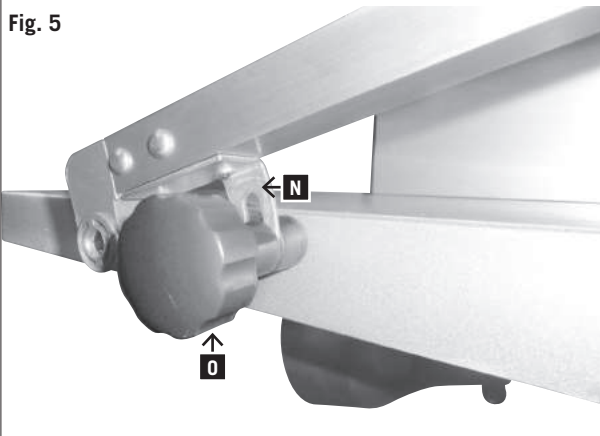
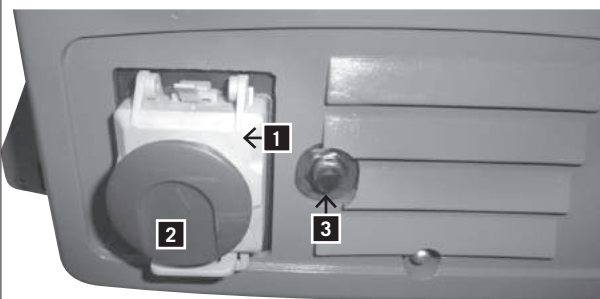

Fig. 6



Höövliivõlli kaitse montaaž, joon. 4, 5

Lükake höövliivõlli kaitse (K) juhtasaga (N) juhtpoldi (L) ja keemepoldi (M) peale.

Kindlustage kaitse fiksaatorkäepidemega (O).

Käikuvõtmine

Masina sisselülitamine, joon. 6

1. Tõstke kollane klappkaas (1), üles ja lükake fikseerumisel punast nuppu (2) ülespoole.
 2. Vajutage lülitil rohelist nuppu.
- Voolukatkestuse korral lülitub masin välja.

Masina väljalülitamine

Vajutage punast nuppu (2), mis asub klappkaanel (1).

Mootori kaitse

Mootor on varustatud kaitselülitiga.

Viimane lülitab mootori ülekoormuse korral automaatselt välja.

Pärast 5-10 minuti pikkust mahajahtumisperioodi saab masina järgmisel viisil uuesti sisse lülitada:

1. Vajutage punast nuppu (2).
2. Vajutage musta nuppu (3).

Kui masin ei käivitu, siis pikendage mahajahtumisaega.

Äraimemissüsteem

Suletud ruumides käitamisel tuleb äraimemisotsaku külge äraimemissüsteem ühendada.

Griezējmezgla aizsarga montāža (4. un 5. attēls)

Uzstūmiet griezējmezgla aizsargu (K) ar skavu (N) uz vadules bultskrūves (L) un vītņotās bultskrūves (M). Nostipriniet aizsargu, izmantojot nostiprināšanas rokturi (O).

nodošana ekspluatācijā

Ierīces ieslēgšana (6. attēls)

1. Paceliet dzelteno eņģēs nostiprināto vāku (1). Ja vāks sprūst, spiediet sarkano pogu augšup (2).
2. Nospiediet zaļo pogu, kas atrodas uz slēdža. Stāvas padeves traucējumu gadījumā ierīce pati izslēdzas.

Ierīces izslēgšana

Nospiediet sarkano pogu (2), kas atrodas uz eņģēs nostiprinātā vāka (1).

Dzinēja aizsardzība

Dzinējs ir aprīkots ar jaudas slēdzi. Pārslodzes gadījumā tas automātiski izslēdzas. Pēc 5 līdz 10 minūtēm, kad ierīce ir atdzisusi, to var atkal ieslēgt šādā veidā:
nospiediet sarkano pogu (2),
nospiediet melno pogu (3).
Ja ierīce neieslēdzas, ļaujiet ierīcei atdzist ilgāk.

Nosūce

Strādājot noslēgtās telpās, ierīces nosūces pieslēguma veidgabalam jāpieslēdz nosūces sistēma.

Pjoviklio bloko apsaugos surinkimas, 4, 5 fig.

Uzdēkite pjoviklio bloko apsaugā (K) su kreipiančiąja ašele (N) ant kreipiančiojo varžto (L) ir įsriegtų varžtų (M). Sutvirtinkite apsaugą fiksuojančios rankenėles (O) pagalba.

ekspluatavimo

Mašinos ijjungimas, 6 fig.

Pakelkite geltoną atlenkiamą dangtelį (1), ijjungus, paspauskite raudoną mygtuką aukštyn (2). Paspauskite žalią mygtuką ant jungiklio. Dingus elektros tiekimui, mašina išsijungia.

Mašinos išjungimas

Paspauskite raudoną mygtuką (2) ant atlenkiamo dangtelio (1).

Variklio apsauga

Variklis yra aprūpintas srovės pertraukikliu. Įvykus perkrovai, jis išsijungia automatiškai. Prėjus 5-10 minučių atvėsimo laikotarpiui, mašina gali būti vėl ijjungta sekančiu būdu:
Paspauskite raudoną mygtuką (2),
Paspauskite juodą mygtuką (3).
Jeigu mašina neįsijungia, pratęskite vėsimo laikotarpį.

Išsiurbimas

Dirbant uždarose patalpose, išmetamoji išsiurbimo sistema turi būti pajungta prie išsiurbimo jungčių.

Fig. 7

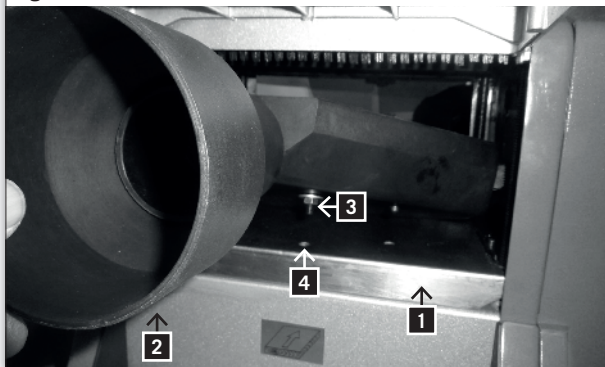

Fig. 8

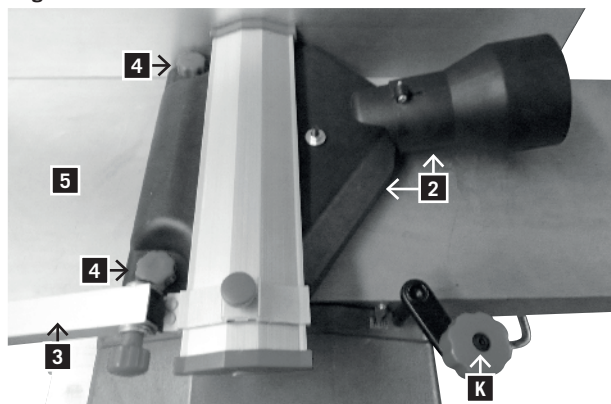
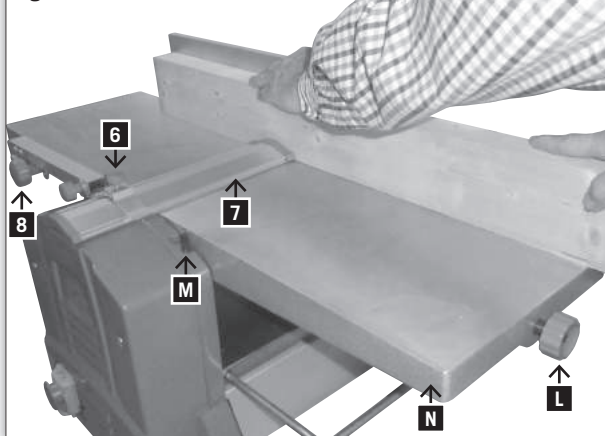

Fig. 9



Äraimemissüsteemi ühendamine plaanimisel, joon. 7

Äraimemisotsaku montaaž:

Seadke paksuslaud (1) vändaga täiesti alla ja lükake äraimemisotsak (2) tagaküljelt masina sisse, kusjuures tsentreerimistihvt läheb (3) paksuslauas olevasse avasse (4).

Seejärel seadme paksuslauda ülespoole, kuni äraimemiskuppel on tugevasti kinni.

Äraimemissüsteemi ühendamine paksushööveldamisel, joon. 8

Tõstke höövlivõlli kaitse (3) lõpuni üles ja pingutage ta keeratava tähtkäepidemega kinni.

Asetage äraimemisotsak nii plaanimislaua peale, et 2 rihvelkrui (4) saab keermeavadesse keerata, mis paiknevad plaanimislauas (5).

Pingutage mõlemad rihvelkruid kinni.

Seadistamine toimub paksushööveldamisel vändaga (K). Seadistuskaala paikneb tagaküljel, plaanimislaua all.

Höövlivõlli kaitse, joon. 9

Kõrgust seadistatakse keeratava tähtkäepidemega (8) Pärast rihvelkrui (6) vabastamist saab terakatte (7) küljele lükata ja õige höövelduslaiuse ette seadistada. Pingutage rihvelkrui pärast seadistamist uuesti kinni.

Plaanimine:

Hööveldussügavus seadistatakse käepidemega (L) vastavalt skaalale (M), mis paikneb lauaplaadi (N) esiküljel. Parima kvaliteediga pealispind saavutatakse hööveldussügavusel 0,5 kuni 1,5 mm.

Hoiatus:

Höövlivõlli kasutamata osa peab olema kaitsmega kaetud. Töökoht asub masina ees pealeandelaual küljel. Asetage mõlema käe sõrmed toorikule. Ärge hoidke toorikut servadest kinni.

Hööveldada tohib ainult toorikuid, mis toetuvad püsivalt masinale ja mida on võimalik kindlalt juhtida. Kasutage lühikeste toorikute puhul pealeandeabinõud (joon. 10).

Paksushööveldamine:

- Seadistage paksuslaud spindliga seadistusvändaga skaala järgi soovitud kõrgusele.
- 1 pööre = 3 mm.
- Lükake kitsas puitdetail paksusmasina keskele sisse.

Paksushööveldamisel ja plaanimishööveldamisel on soovitatav libisemist soodustavat pihust või pastat kasutada. Pika kasutusperioodi järel või märja puidu hööveldamisel või juhtida, et toorikut ei tõmmata enam sisse.

Nosūces pievienošana ēvelmašīnai (7. attēls)

Nosūces pieslēguma veidgabala montāža.

Izmantojot kloķi, nolaidiet ēveles galdu (1) zemākajā pozīcijā un iestumiet aizmugurē esošo nosūces pieslēguma veidgabalu (2) ierīcē tā, lai centrēšanas tapa (3) ieiet caurumā (4), kas atrodas ēveles galdā.

Tad paceliet ēvelēšanas galdu, līdz nosūces pieslēguma veidgabals ir cieši nostiprināts.

Nosūces pievienošana biezumēvelmašīnai (8. attēls)

Paceliet griezējmezglā pārsegu (3) līdz atdurei un nostipriniet to, izmantojot roboto regulēšanas rokturi.

Novietojiet nosūcēja pievienošanas veidgabalu uz ēveles galda tā, lai 2 rievgalvas skrūves (4) var ieskrūvēt ēveles galdā (5) izveidotajos caurumos ar vītņi.

Pievelciet abas rievgalvas skrūves.

Biezumēveles iestatīšanu veic, izmantojot kloķi (K). Iestatīšanas skala atrodas ierīces aizmugurē, zem ēveles galda.

Griezējmezglā pārsegs (9. attēls)

Griezējmezglā augstumu noregulē, izmantojot uzgriezēju atslēgu (8).

Pēc tam, kad ir atbrīvotas rievgalvas skrūves (6), griezējmezglā pārsegu (7) var pastumt sāņus un iestatīt vēlamo biezumēveles platumu. Pēc iestatīšanas atkal pievelciet rievgalvas skrūves.

velēšana

Noņemtās skaidas biežumu iestata, regulējot rokturi (L), kas atrodas galda plātnes (N) priekšpusē, pēc skalas (M). Vislabāko virsmas kvalitāti iegūst, ja noņemtās skaidas biežums ir robežās no 0,5 mm līdz 1,5 mm.

Brīdinājums!

Griezējmezglā daļa, kuru neizmanto darba laikā, ir jānosedz ar aizsargu. Darba pozīcija atrodas ierīces priekšpusē, pie padeves galda. Turiet abu roku pirkstus virs apstrādājamās detaļas. Neturiet apstrādājamo detaļu aiz malām.

Uz galda esošās ēvelējamās detaļas nedrīkst būt nospīlētas, lai tās var brīvi pārvietot. Īsāku detaļu gadījumā izmantojiet bīdvirsmu (10. attēls).

Biezumēvelēšana

- Izmantojot vītņstieņa galā esošo kloķi, pēc skalas iestatiet ēveles galdu vēlamajā augstumā.
- 1 apgrieziena = 3 mm.
- Šauru koka detaļu bīdīet uz ēvelēšanas galda centru.

Biezumēvelēšanas un arī ēvelēšanas gadījumā ieteicams izmantot aerosolu vai pastu, kas uzlabo slīdēšanu. Pēc ilglaicīgas lietošanas, kā arī, ēvelējot mitrus zāģmateriālus, var gadīties, ka ēvele vairs neievelk detaļu.

Brīdinājums!

Išsiurbimo sistemos pajungimas prie reismuso, 7 fig

Išsiurbimo jungčių surinkimas:

Nuleiskite obliavimo staklių stalą (1) su alkūniniu svertu iki pat galo žemyn ir spustelėkite iš galo išsiurbimo jungtis (2) į mašiną su centriniu kaiščiu (3) į skylę (4), esančią obliavimo staklių stale.

Tada pakelkite reismuso stalą, kol išsiurbimo gaubtas tvirtai užsifiksuos.

Išsiurbimo sistemos pajungimas ant obliavimo staklių, 8 fig

Kelkite pjoviklio bloko apsaugą (3) kol ji sustos ir suveržkite ją žvaigždinės rankenėlės pagalba.

Uždėkite išsiurbimo jungtis ant obliavimo stalo tokiu būdu, kad 2 sraigtiniai varžtai (4) su srieginėm skylėm galėtų būti užveržti ant obliavimo staklių stalo (5).

Suveržkite abu sraigtinius varžtus.

Obliavimo stalo reguliavimas yra užbaigiamas alkūninio sverto (K) pagalba. Nustatymų skalė yra gale, po reismuso stalu.

Pjoviklio bloko apsauga, 9 fig.

Jos aukštis yra reguliuojamas plokščio veržliarakčio (8) pagalba

Atleidus sraigtinius varžtus (6), geležtės apsauga (7) gali būti pastumta į šalį ir tuomet nustatomas teisingas obliavimo stalo plotis. Baigę nustatymus, iš naujo priveržkite sraigtinį varžtą.

Paviršiaus apdorojimas::

Skiedrų pašalinimo kiekis yra nustatomas skalės (M) reguliavimo varžto (L) pagalba priekinėje stalo viršaus M dalyje. Geriausias apdorojimas yra išgaunamas stalo gyliui esant tarp 0.5 ir 1.5 mm.

Įspėjimas!

Nenaudojama pjoviklio bloko dalis turi būti uždengta apsauginiu gaubtu. Darbinė padėtis yra mašinos priekyje, ruošinio padavimo stalo šone. Padėkite abiejų rankų pirštus ant apdirbamo ruošinio viršaus. Nelaikykite už apdirbamo ruošinio kraštų.

Obliavimui skirti ruošiniai turi tvirtai gulėti ant stalo, kad galėtų būti saugiai kreipiami link pjoviklio. Trumpesniems ruošiniams naudokite padavimo vamzdelį (10 fig.).

Reismusavimas:

- Nustatykite obliavimo stalą su alkūninio sverto rankena ant veleno į reikiamą aukštį skalės pagalba. 1 apsisukimas = 3 mm.
- Stumkite siaurą medienos ruošinį link reismuso stalo centro.

Reismusiniam obliavimui, kaip ir ruošinių sunėrimui ant stalo naudokite purškiamąjį tepimą arba tepimo priemonių mišinį. Po ilgo naudojimo arba obliuojant drėgną medieną, gali atsitikti taip, kad apdirbamas ruošinys užstrigs ir jo nebebus galima stumti toliau.

Įspėjimas:

Fig. 10



Fig. 10.1

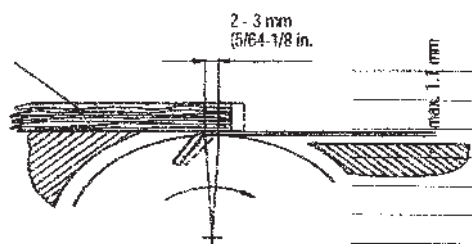

Fig. 10.2



Fig. 11

Lineal
Ruler
Règle
Righello
Lineaal
Regia



Hoiatus:

Lülitage masin defekti esinemisel kohe välja. Ärge eemaldage masina töötamise ajal laualt puidulaaste ega -kilde. Alla 250 mm pikkuseid toorikuid ei tohi plaanida.

Lühikeste detailide hõõveldamine (joon. 10/10.1)

Võtke kindlasti abiks tõukepulk (12). Tõukepulk ei sisaldu tarnekomplektis. Vahetage kulunud või kahjustatud tõukepulk viivitamatult välja.

Asetage tõukepulk pärast kasutamist uuesti masina kinnitusse. (vt joonist)

- Lükake detaili mõlema käega ette, hõõlvõlli piirkonnas kasutage tõukamisabina kindlasti tõukepulka (12).

⚠ Tähelepanu! Lühikeste töödetaile puhul tuleb tõukepulka kasutada juba hõõveldamise algusest

Terade vahetamine, joon. 11

- Lülitage masina pealüliti VÄLJA peale.
- Tõmmake võrgupistik pistikupesast välja.
- Fikseerige hõõlvõlli kaitse ülestõstetud asendis.
- Vabastage ja eemaldage neli terakinnituspolti.
- Tõstke terad ja teratala võlliilt maha.
- Eemaldage hõõlvõlliit ja teratalalt laastud ning vaik.
- Pange uued terad hõõlvõlli sisse ja fikseerige terad täisnurksete lõhikutega mõlemas poldipeas. (Mõlema poldiga seadistatakse tera kõrgust.)
- Pange teratala tera peale.
- Pingutage neli pingutuspolti kergelt kinni.
- Korrake neid tööprotseduure teisel teral.
- Nüüd seadistage hõõlvõlli terad mahavõtmislaua suhtes täpselt paika. Kasutage seejuures joonlauda, mis mahavõtmislauale asetatakse.
- Mõlema seadekrivi keeramisega saab tera kõrgust seadistada.
- Hõõlvõlli ringi ajades saate joonlauaga ühenduses kõrguseseadistuse tuvastada.
- Tera on täpselt ette seadistatud, kui tera liigutab joonlauda max 3 mm edasi.
- Pärast terade edukat seadistamist tuleb kõik pingutuspoldid tugevasti kinni pingutada (8,4 N/m).

Palun pidage silmas:

- Teravad hõõlvõlli terad tagavad sileda hõõvelduspinna ja koormavad vähem mootorit.
- Jälgige teritamisel, et kõik terad on võrdsete laiustega (viskumine). Terade minimaalne laius on 20 mm.
- Kõneausel masinal kasutatavad terad ei sobi soonimiseks/tappimiseks.
- Lõpuks langetage hõõlvõlli kaitse laua peale tagasi. Katke hõõlvõlli ja pingutage tähtkäepidemega kinni.

Bojājuma gadījumā uzreiz izslēdziet ierīci. Nevāciet skaidas vai atlūzas no galda, kamēr ierīce darbojas. Detaļas, kas ir īsākas par 250 mm, nedrīkst ēvelēt.

Trumpus ruošinius obliuokite (10./10.1 pav.) būtina i naudodami stūmiklī (12). Stūmiklis i jaina i komplektacijā. Susidēvējusj arba pažeistā stūmiklī nedelsdami pakeiskite.

Baigę naudoti, stūmiklį vēl i kīškite i mašinos laikiklį. (Žr. pav.)

• Ruošinį abiem rankomis pastumkite i priekš, obliavimo veleno srityje būtina i naudokite stūmiklį (12) kaip pagalbinį pastūmos įtaisą.

⚠ Dėmesio! Kai ruošiniai trumpi, stūmiklį naudokite jau obliavimo pradžioje.

Nažu nomaiņa (11. attēls)

- Pārslēdziet ierīces jaudas slēdzi pozīcijā OFF (izslēgts).
- Izvelciet spēka kabeļa kontaktdakšu no kontaktligzdas.
- Nosprostojiet griezējmezglā aizsargu paceltā stāvoklī.
- Atskrūvējiet un izņemiet četras naža stiprinājuma skrūves.
- Izceliet nažus un nažu turētājus no griezējmezglā.
- Notīriet no griezējmezglā un nažu turētāja skaidas un sveķus.
- Ievietojiet griezējmezglā jaunus nažus un nostipriniet tos, uzstūmjot kvadrātveida līgšanas uz abām skrūvju galvām (izmantojot šīs skrūves, var noregulēt naža augstumu).
- Uzlieciet naža turētāju uz naža.
- Viegli pievelciet četras naža stiprinājuma skrūves.
- Atkārtojiet šīs darbības ar otru nazi.
- Tad noregulējiet ēveles jeb biezumēveles nažus precīzi pēc noņēmējgalda. Izmantojiet uz noņēmējgalda noliktu lineālu.
- Naža augstumu var noregulēt, izmantojot divas iestatīšanas skrūves.
- Pagriežot griezējmezglu un izmantojot lineālu, Jūs varat novērtēt augstuma regulējumu.
- Nazis ir noregulēts precīzi, ja naži nepastumj lineālu augstāk par 3 mm.
- Pēc sekmīgas nažu iestatīšanas visas naža stiprinājuma skrūves jāpievelk (8,4 N/m).

Lūdzam ievērot!

- Asi ēveles jeb biezumēveles naži nodrošina gludu ēvelēto virsmu un mazāk noslogo dzinēju.
- Veicot asināšanu, nodrošiniet, lai visi naži ir vienādā platumā (līdzsvara zaudēšana), Nažu minimālais platumš ir 20 mm.
- Šīs ēveles jeb biezumēveles naži nav piemēroti rievu un ierievju veidošanai.
- Visbeidzot, nolaidiet griezējmezglā pārsegu atpakaļ virs galda. Nosedziet griezējmezglu un

ļvykus pažeidimui, iškarto iškunkite mašina. Nešalinkite jokių skiedrų ar atplaišų nuo stalų kol mašina dirba . Trumpesni nei 250 mm ilgio ruošiniai negali būti obliuojami .

Įsu sagatavju ēvelēšanu (10./10.1. att.) veiciet, kā palīgrīku noteikti izmantojot bīdstieni (12). Bīdstienis ir iekļauts piegādes komplektā. Nodilušu vai bojātu bīdstieni nekavējoties nomainiet.

Pēc lietošanas bīdstieni ievietojiet atpakaļ turētājā pie mašīnas (skatīt attēlu).

• Bīdīet sagatavi ar abām rokām uz priekšu, nažvārpstas tuvumā kā palīgrīku noteikti izmantojiet bīdstieni (12).

⚠ Ievērībai! Ēvelējot īsas sagataves, bīdstienis jāizmanto jau ēvelēšanas sākumā.

Peilių keitimas (fig.11)

- Nustatykite pagrindinį mašinos jungiklį į OFF (išjungta) padėtį.
- Ištraukite energijos tiekimo kištuką iš lizdo.
- Užfiksuokite pjoviklio galvos apsaugą pakeltoje padėtyje.
- Atsukite ir nuimkite keturis peilio fiksuojančius varžtus.
- Iškelkite peilius ir peilio suportą iš pjoviklio bloko.
- Pašalinkite skiedras ir bet kokius sakus nuo pjoviklio bloko ir peilio suportu.
- Įdėkite naujus peilius į pjoviklio bloką ir užfiksuokite juos varžtų su stačiakampio formos griovelių abiejose galvutėse pagalba. (Su šių dviejų varžtų pagalba, peilio aukščio reguliavimas yra baigtas.)
- Uždėkite peilio suportą ant peilio.
- Lengvai prisukite keturis fiksuojančius varžtus.
- Pakartokite šiuos veiksmus antrajam peiliui.
- Tada tiksliai sureguliuokite obliavimo staklių/reismuso peilius naudodami našumo lentelę. Ant našumo lentelės naudokite liniuotę didesniai tikslumui pasiekti.
- Naudojant du nustatymo varžtus, peilio aukštis gali būti reguliuojamas .
- Pasukus pjoviklio bloką ir naudojant liniuotę, jūs galite matyti aukščio pakitimą.
- Peilis yra tiksliai nustatomas tada, kai liniuotė yra pastumiama peilių ne aukščiau nei 3 mm į viršų.
- Sėkmingai suregulius peilį, visi fiksavimo varžtai turi būti pritvirtinti (8.4 N/m).

Atkreipkite dėmesį:

- Aštrūs obliavimo staklių/reismuso peiliai garantuoja švarų obliavimo paviršių ir mažiau apkrauna variklį.
- Baigus galąsti, patikrinkite, kad visi peiliai būtų paties pločio (disbalansas). Minimalus peilių plotis yra 20 mm.
- Šios mašinos obliavimo staklių/reismuso peiliai nera pritaikyti išdrožų ir trapecijos formos griovelių darymui.

Käikuvõtmine

- Tehke kindlaks, et tooriku juhtimiseks on kogu hõõvelduspikkuses piisavalt ruumi ilma, et operaator (või mõni teine isik) peaks toorikuga ühel joonel seisma.
- Hõõvel- ja paksusmasina saab poltide, alusseibide ning kuuskantmutrite abil (ei sisaldu tarnekomplektis) tööpingi külge kinnitada.
- Hõõvel- ja paksusmasin tuleb kõva ning tasase pinnal külge kruvida.
- Masin ei tohi kõikuda ja lauad peavad ühel joonel paiknema.

Masina ülesehitus ja funktsioonid

Elektrilist hõõvel- ja paksusmasinat on võimalik transportida. Masinat käitatakse vahelduvoolumootorilt ja ta on kahekordselt isoleeritud. Masin on konstrueeritud puidu hõõveldamiseks ja teda iseloomustab ratsionaalne ülesehitus, hõlbus käsitlemine ning kõrge efektiivsus.

Hooldus

Tõmmake võrgupistik enne hooldustööde teostamist alati välja. Seadke hõõvliivõlli kaitse pärast tööde lõpetamist tööasendisse tagasi.

☰ MASINA EEST HOOLITSEMINE

Hõõvel- ja paksusmasin vajab vähe hooldust. Kuullaagrid on kestva määrdeäidisega. Me soovitame u 10 töötunni järel järgmisi detaile õlitada:

- sisse- ja väljatõmbevaltsi laagrid
- rihmaratta ja hammasratta laagrid
- keti määrimine

Paksuslaua kõrguseseadistuse keermespinde tohib töödelda üksnes kuivmäärdeainega.

Laua pealispind ja sisse- ning väljatõmbevalts tuleb alati vaigust puhtad hoida.

- Määrduvad sisse- ja väljatõmbevaltsid tuleb ära puhastada.
- Mootori ülekuumenemise vältimiseks tuleb regulaarselt üle kontrollida, kas mootori õhuavad on tolmuga ummistunud.
- Pärast pikemat kasutamist on soovitatav masin volitatud klienditeeninduses üle kontrollida lasta.

☰ TÖÖRIISTADE EEST HOOLITSEMINE

- Hõõvliivõll, pingutusseadised, teratoed ja terad tuleb regulaarselt vaigust puhastada, sest puhas tööriist parendab lõikekvaliteeti. Sel otstarbel on võimalik pingutusseadised, teratoed ja terad 24

nosprostojiet to, izmantojot roboto regulēšanas rokturi.

uzstādīšana

- Pārlicinieties, ka izvēlētajā vietā ir pietiekami daudz brīvas telpas, lai apstrādājamo detaļu varētu virzīt visā ēvelēšanas garumā, un ka ierīces operators (vai cita persona) neatrodas detaļas ceļā.
- Izmantojot bultskrūves un sešstūra uzgriežņus (nav piegādāti kopā ar ierīci), ēvelmašīnu jeb biezumēvelmašīnu var pieskrūvēt pie darbgalda.
- Ēvelmašīna jāpieskrūvē pie stabilas, nolīmeņotas virsmas.
- Ierīce nedrīkst gāzelēties, un galdam jābūt pareizi novietotam.

mašīna izveidi un funkcijas

Elektriskā ēvelmašīna jeb biezumēvelmašīna ir transportējama. To darbina vienfāzes motors, un tā ir ar dubultu izolāciju. Tā ir konstruēta koksnes ēvelēšanai, un tai piemīt racionāla konstrukcija, vienkārša lietošana un augsta efektivitāte.

uzturēšana

Pirms veicat jebkādus apkopes darbus, visos gadījumos atvienojiet kontaktdakšu no strāvas padeves. Kad esat pabeidzis apkopi, novietojiet griezējmezglu aizsargu atpakaļ darba pozīcijā.

≡ IERĪCES APKOPE

Ēvelei jeb biezumēvelei nepieciešama neliela apkope. Lodīšu gultņi ir pastāvīgi ieeļļoti. Zemāk uzskaitītās detaļas ieteicams ieeļļot pēc katrām desmit darba stundām.

- Padeves rullīša un noņēmējruļīša gultņi.
- Siksnas rullīšu un zobrata gultņi.
- Greasing the chain.

Ēvelgalda augstuma regulēšanas vītņstieni drīkst apstrādāt vienīgi ar sausajām smērvielām.

Galdu virsmas, kā arī padeves rullīši un noņēmējruļīši visos gadījumos jāuztur tīri no sveķiem.

- Regulāri notīriet padeves rullīšus un noņēmējruļīšus.
- Lai novērstu motora pārkaršanu, regulāri pārbaudiet gaisa atvērumus, lai tie nav aplipuši ar putekļiem.
- Pēc ilgākas lietošanas ir ieteicams veikt ierīces pārbaudi pilnvarota pārdevēja servisā.

≡ DARBARĪKU APKOPE

- Griezējmezglis, piespiedējerīces, nažu turētāji un naži regulāri jāattīra no sveķiem, jo tīri instrumenti uzlabo ēvelēšanas kvalitāti. Lai to panāktu, piespiedējerīces, nažu turētājus un nažus uz 24

- Galiausiai, vēl nuleiskite pjoviklio galvos apsaugą ant stalo. Uždenkite pjoviklio bloką ir užfiksukite jį su žvaigždiniu varžtu.

Montavimas

- Įsitinkite, kad yra pakankamai erdvės apdoroti ruošinį per visą ilgį, kad operatoriui (arba kitam asmeniui) nereikėtų stovėti vienoje eilėje su apdirbamu ruošiniu.
- Obliavimo staklės/reismusas gali būti pritvirtintas prie darbatalio naudojant varžtus, poveržles ir šešiabriaunes veržles (nėra tiekiami kartu su mašina).
- Obliavimo mašina turi būti pritvirtinta prie kieto, lygaus paviršiaus.
- Mašina negali pakrypti, o stalas turi būti išlygintas.

mašīna steigimas ir funkcijas

Elektrinās obliavimo staklēs/reismusas yra transportabilūs. Mašina yra varoma vienfazio variklio su dviguba izoliacija. Ji buvo sukurta ir pritaikyta medienos obliavimui bei pasižymi racionalia konstrukcija, lengvu eksploatavimu ir aukštu efektyvumu.

priežiūra

Visada ištraukite energijos tiekimo kištuką prieš atlikdami bet kokius priežiūros darbus. Baigę dirbti, vėl uždėkite pjoviklio bloko apsaugą į darbinę padėtį.

≡ MAŠINOS PRIEŽIŪRA

Obliavimo staklės/reismusas nereikalauja daug priežiūros. Rutuliniai guoliai yra nuolat tepami. Praėjus maždaug dešimčiai eksploatacinių valandų, rekomenduojama sutepti sekančias dalis:

- Padavimo ir priėmimo volelio guolį
- Skriemulio ir krumpliaračio guolį
- Grandinės tepimas.

Reismusavimo stalo aukščio reguliavimo srieginis velenas gali būti tepamas tik sausa tepamąja priemone.

Stalo paviršiai, taip pat kaip ir padavimo bei priėmimo voleliai, turi visada būti išvalomi nuo sakų.

Reguliariai valykite padavimo ir priėmimo volelius.

Norint išvengti variklio perkaitimo, reguliariai tikrinkite oro angas dėl prilipusių dulkių.

Praėjus ilgesniam eksploatavimo laikotarpiui, rekomenduojama mašiną leisti patikrinti įgaliojusiems servis atstovams.

≡ ĮRANKIŲ PRIEŽIŪRA:

Pjoviklio blokas, suveržimo prietaisai, peilio suportai ir peiliai turi būti reguliariai valomi nuo sakų, kadangi švarus įrankis pagerina obliavimo kokybę. Vardan šio tikslo, suveržimo prietaisai, peilio suportai ir peiliai gali

- tunniks laiatarbe-vaigusemaldi sisse likku panna.
- Alumiiniumtööriistu tohib vaigust puhastada üksnes puhastusvahenditega, mis seda metalli ei kahjusta.

Tähelepanu:

Halvas seisukorras elektrivõrgu puhul võib esineda lühiajalisi võimsuslangusi. Pöörduge spetsialisti poole

Installeeritud elektrimootor on käitusvalmis kujul külge ühendatud.

Ühendus vastab asjaomastele VDE- ja DIN-nõuetele. Kliendipoolne võrguühendus ja kasutatavad pikendusjuhtmed peavad neile eeskirjadele vastama.

Elektriinstallatsiooni kallal tohib installatsiooni-, remondi- ja hooldustöid teostada üksnes spetsialist.

Tähtsad juhised:

Elektrimootor on ette nähtud käitusmooduse S6 / 40 % jaoks.

Kahjustatud elektriühendusjuhtmed

- Elektriühenduskaablitel esineb sageli isolatsiooni kahjustusi. Võimalikeks põhjusteks on:
- Muljumiskohad, kui ühendusjuhtmed veetakse pilukil akende või uste kaudu.
- Murdekohad, mis on põhjustatud ühendusjuhtme asjatundmatust kinnitamisest või vedamisest.
- Sisselõikekohad, mis on põhjustatud ühendusjuhtmest üle sõitmisest.
- Isolatsioonikahjustused, mis on põhjustatud seinapistikupesast väljarebimisest.
- Praod, mis on põhjustatud isolatsiooni vananemisest.
- Nii kahjustatud elektriühendusjuhtmeid ei tohi kasutada ja nad on isolatsiooni kahjustumise tõttu äärmiselt eluohtlikud.

Kontrollige elektriühendusjuhtmeid regulaarselt kahjustuste suhtes. Tehke kindlaks, et juhe on kontrollimise ajal vooluvõrgust lahti ühendatud.

Elektriühendusjuhtmed peavad vastama asjaomastele VDE- ja DIN-nõuetele. Kasutage ainult kaableid tähistusega „HO 7 RNF“. Ühendusjuhtmete trükitud tüübitähis on kohustuslik.

Ühefaasiline mootor

- Võrgupinge peab olema 230 V / 50 Hz.
- Kuni 25 m pikkused pikendusjuhtmed peavad olema 1,5 mm² ristlõikega ja üle 25 m pikkused pikendusjuhtmed vähemalt 2,5 mm² ristlõikega.
- Võrguühendusjuhe peab olema kaitstud 16 A inertkaitsmega.

Palun edastage päringute korral järgmised andmed:

- Mootori vooluliik
- Andmed masina tüübisildil
- Andmed lüliti tüübisildil

Kui mootor tuleb meile tagastada, siis peate ta saatma alati terviklikult koos ajamimooduli ning lülitiga.

stundām var ievietot parastā sveķu noņēmējā.

- Sveķus no alumīnija instrumentiem drīkst tīrīt, vienīgi izmantojot šķidrums, kas neiedarbojas agresīvi uz šo metālu.

Uzmanību!

Ja elektrosistēma ir sliktā stāvoklī, ierīces jauda var īslaicīgi kristies. Jautājiet speciālistam.

Tlēmotētais elektromotors ir pilnībā savienots un gatavs darbam.

Savienojumi atbilst attiecīgajiem Vācijas normatīviem VDE un DIN.

Savienojumam ar elektroapgādes tīklu, kuru nodrošina klients, kā arī visiem elektrokabeļu pagarinājumiem arī jāatbilst šiem normatīviem.

Elektroietaišu savienošana un labošanas darbus drīkst veikt vienīgi kvalificēts elektriķis.

Būtiskas norādes!

Elektromotors ir paredzēts darbam režīmā S6 / 40 %.

Bojāti pieslēguma elektrokabeļi

- Pieslēguma elektrokabeļiem bieži vien ir izolācijas bojājumi. Iespējamie iemesli ir šādi:
- Sakniešanas bojājumi, kas rodas, kabeļus velkot caur logu un durvju spraugām.
- Pārlocīšanas bojājumi, kas rodas dēļ pieslēguma elektrokabeļa nepareizas stiprināšanas vai vilkšanas.
- Griezumi, kas rodas, pārvietojoties pāri pieslēguma elektrokabeļim.
- Izolācijas bojājumi, kas rodas, elektrokabeļi spēcīgi raujot ārā no sienas kontaktligzdas.
- Plaisas, kas rodas elektrokabeļa novecošanas rezultātā.
- Tādus bojātus pieslēguma elektrokabeļus izmantot nedrīkst, un dēļ bojātās izolācijas tie ir ārkārtīgi bīstami.

Regulāri pārbaudiet pieslēguma elektrokabeļus, vai tie nav bojāti. Pārlicinieties, ka pārbaudes laikā kabelis ir atvienots no elektroapgādes.

Pieslēguma elektrokabeļiem ir jāatbilst VDE un DIN normatīviem. Izmantojiet vienīgi pieslēguma elektrokabeļus, kas ir marķēti ar „HO 7 RNF”. Šis ir obligāts noteikums.

Vienfāzes motors

- Strāvas apgādes spriegumam jābūt 230 V / 50 Hz.
- Elektrokabeļu pagarinājumiem dzīslu minimālajam šķērsgrīzumam jābūt 1,5 mm², ja to garums nepārsniedz 25 m, vai 2,5 mm², ja to garums pārsniedz 25 m.
- Savienojums ar elektroapgādi ir jāaizsargā, izmantojot 16 A (lēnas darbības) drošinātāju.

Ja Jūs uzdotat jautājumus, lūdzam iekļaujiet šādu informāciju:

- motora strāvas veids,
- informācija no ierīces tipa marķējuma plātnes,

būti 24 valandoms sudēti j bendrā sakū nuēmikļ.

Sakai nuo aliumininių įrankių gali būti nuimti tik su valymo skysčiai, kurie nėra agresyvūs šio tipo metalų atžvilgiu.

Dėmesio:

Esant prastai elektrinės sistemos būklei, eksploatacinės savybės trumpo laikotarpio metu gali pablogėti. Teiraukitės pas specialistą.

Įmontuotas elektrinis variklis yra pilnai sujungtas ir paruoštas eksploatacijai.

Jungtis atitinka Vokietijos standartų VDE ir DIN reikalavimus.

Kliento jungtis į energijos tiekimo sistemą ir naudojami prailginimo kabeliai taip pat turi atitikti šiuos reikalavimus.

Elektros instaliacijos pajungimo ir remonto darbai gali būti atliekami tik kvalifikuoto elektriško.

Svarbios pastabos:

Elektros variklis buvo sukurtas ir pritaikytas operaciniam režimui S6 / 40 %.

Pažeisti elektrinės jungties kabeliai:

Elektrinės jungties kabeliai dažnai patiria izoliacinių pažeidimų.

Galimos to priežastys yra šios:

- Įgnybimo taškai, kuomet jungiamieji kabeliai yra vedami per langą ar durų tarpus.
- Kilpos, atsiradusios dėl neteisingo jungiamojo kabelio sujungimo ar pravedimo.
- Įpjovos, atsiradusios pervažiavus ar užlipus ant jungiamojo kabelio.
- Izoliaciniai pažeidimai, atsiradę traukiant laidą iš sieninio lizdo su papildoma jėga.
- Įtrūkiai, atsiradę dėl senėjančios izoliacijos.

Tokie pažeisti elektrinės jungties kabeliai neturėtų būti naudojami, nes izoliaciniai pažeidimai padaro juos ypač pavojingais.

Reguliariai tikrinkite elektrinės jungties kabelius dėl pažeidimų. Įsitinkite, kad laidas yra atjungtas nuo maitinimo šaltinio prieš tikrinant.

Elektrinės jungties kabeliai turi atitikti VDE ir DIN reikalavimus. Naudokite tik «HO 7 RNF» ženklų pažymėtus kabelius. Tai yra įpareigojantis reikalavimas.

Vienfazis variklis

- Energijos tiekimo įtampa turi būti lygi 230 V / 50 Hz.
- Prailginimo kabeliai iki 25 m turi turėti ne mažesnę nei 1.5 mm² skerspjūvį, o ilgesni nei 25 m – bent jau 2.5 mm².
- Pajungimas į maitinimo tinklą turi būti apsaugotas 16 A uždelsto veikimo lydžiuoju saugikliu.

Kreipimosi į mus atveju prašome pateikti sekančius duomenis:

- Varikliui teikiamos srovės tipas
- Duomenys, nurodyti ant mašinos našumo plokštelės
- Duomenys, nurodyti ant jungiklio našumo plokštelės

Esinevate rikete põhjuste tuvastamine ja nende kõrvaldamine nõuavad alati kõrgendatud tähelepanu ning ettevaatust. Tõmmake enne rikete kõrvaldamist võrgupistik välja.

Alljärgnevalt on esitatud kõige sagedasemad rikked ja nende põhjused. Palun pöörduge edasiste rikete korral edasimüüja poole.

Rike	Võimalik põhjus	Kõrvaldamine
Masinat ei saa sisse lülitada.	Võrgupinge puudub. Süsiharjad kulunud.	Kontrollige võrgupinget. Viige masin teenindustöökotta.
Masin lülitub tühikäigu ajal iseseisvalt välja.	Võrgukatkestus.	Kontrollige kaitsmeid. Masin ei käivitu integreeritud alapingekaitsme tõttu iseseisvalt uuesti. Masin tuleb pinge taastumisel uuesti sisse lülitada.
Masin peatub hõõveldamise ajal.	Nürinenud terade, liiga suure etteande või laastupaksuse tõttu rakendus ülepingekaitse.	Vahetage terad enne edasitöötamist välja või oodake ära mootori jahtumine.
Ülekoormuskaitse rakendunud.	Liiga suur laastueemaldus. Liiga suur etteanne. Nürid terad.	Vahetage enne edasitöötamist terad või oodake ära mootori jahtumine.
Hõõveldatud pind pole sile.	Etteanne liiga kiire. Nürid terad. Ebaühtlane etteanne.	Vähendage etteandekiirust. Vahetage terad välja. Avaldage ühtlast survet ja vähendage etteannet.
Laastueemaldussüsteem paksushõõveldamisel ummistunud (tolmueraldusega).	Liiga suur laastueemaldus. Nürid terad. Puit liiga niiske.	Spanabnahme verringern Messer austauschen
Laastueemaldussüsteem plaanimishõõveldamisel ummistunud (tolmueraldusega).	Liiga suur laastueemaldus. Etteanne liiga kiire. Nürid terad. Puit liiga niiske.	Vähendage laastueemaldust. Vahetage terad välja.
Tolmueraldusega laastueemaldussüsteem plaanimis- ja paksushõõveldamisel ummistunud.	Äraimemisvõimsus liiga nõrk.	Kasutage äraimemisseadet õhu kiirusega äraimemisühendusel vähemalt 20 m/s.
Pöörded langevad hõõveldamise ajal.	Liiga suur laastueemaldus.	Vähendage laastueemaldust.

- informācija no slēdža tipa marķējuma plātnes.
- Ja Jūs sūtāt atpakaļ motoru, visos gadījumos sūtiet visu motora mezglu, ieskaitot slēdzi.

Jeigu variklis turi būti gražinamas, jis visada turi būti išsiųstas su pilnu varomuoju bloku ir jungikliu

Lai noteiktu iespējamo kļūmju iemeslus un tās novērstu, nepieciešama pastāvīgi paaugstināta uzmanība un piesardzība. Pirms sākat meklēt kļūmes iemeslu, atvienojiet kontaktdakšu no strāvas padeves.

Zemāk uzskaitīti daži no visbiežāk sastopamajiem bojājumiem, kā arī to rašanās iemesli. Ja ir radušies cita veida bojājumi, lūdzam Jūs sazināties ar Jūsu pārdevēju.

Kļūme	Iespējamais iemesls	Darbība kļūmes novēršanai
Ierīci nevar ieslēgt.	NElektroapgādes tīklā nav sprieguma. Nodilušas ogļu sukas.	Pārbaudiet spriegumu elektroapgādes tīklā. Nogādājiet ierīci apkopes centrā.
Ierīce tukšgaitā automātiski izslēdzas.	Strāvas padeves kļūme.	Pārbaudiet elektroapgādes tīkla drošinātāju. Dēļ iebūvētās zemsprieguma aizsardzības ierīce automātiski neieslēdzas. Pēc sprieguma atjaunošanas ierīce jāieslēdz no jauna.
Ierīce apstājas ēvelēšanas laikā.	Iedarbojusies pārslodzes aizsardzība, ko ir izraisījuši neasi naži, pārāk strauja materiāla padeve vai pārāk bieza noņemtā skaida.	Pirms turpināt darbu, nomainiet nažus vai sagaidiet, līdz motors atdziest.
Iedarbojas pārslodzes aizsardzība.	Pārāk intensīva skaidas noņemšana. Pārāk ātra padeve. Neasi naži.	Pirms turpināt darbu, nomainiet nažus vai sagaidiet, līdz motors atdziest.
Noēvelētā virsma nav gluda.	Pārāk ātra padeve. Neasi naži. Nevienmērīga padeve.	Samaziniet padeves ātrumu. Nomainiet nažus. Uzturiet pastāvīgu spiedienu un palēniniet padevi.
Strādājot ar biezumēveli, skaidu izmešana ir nosprostota (bez putekļu nosūcēja).	Pārāk intensīva skaidas noņemšana. Neasi naži. Pārāk mitra koksne.	Samaziniet noņemtās skaidas daudzumu. Nomainiet nažus.
Strādājot ar ēveli, skaidu izmešana ir nosprostota (bez putekļu nosūcēja).	Pārāk intensīva skaidas noņemšana. Pārāk ātra padeve. Neasi naži. Pārāk mitra koksne.	Samaziniet noņemtās skaidas daudzumu. Nomainiet nažus.
Strādājot ar ēveli vai biezumēveli, skaidu izmešana ir nosprostota (ar putekļu nosūcēju).	Pārāk zema nosūces jauda.	Izmantojiet nosūces ierīci, kas nodrošina gaisa plūsmas ātrumu pie iesūces pieslēguma vismaz 20 m/s.
Ēvelēšanas laikā kritas apgriezīenu skaits.	Pārāk intensīva skaidas noņemšana.	Samaziniet noņemtās skaidas daudzumu.

Bet kokių išskylančių problemų priežasčių radimas ir taisomųjų priemonių pritaikymas visada reikalauja papildomo dėmesio ir atsargumo. Prieš pradėdant trikčių nustatymą ir šalinimą, visada ištraukite energijos tiekimo kištuką.

Žemiau esančioje lentelėje pateikti dažniausiai pasitaikantys defektai ir jų priežastys. Prašome kreiptis į savo prekybos agentą dėl bet kokių kitokių pažeidimų.

Problema	galima priežastis	priemonė
Mašina negali būti įjungta.	Nėra energijos tiekimo. Nusidėvėjęs anglinis šepetėlis.	Patikrinkite energijos tiekimą. Nugabenkite mašiną į jūsų aptarnavimo centrą.
Tuščiosios eigos metu mašina išsijungia automatiškai.	Near maitinimo tinklo.	Patikrinkite saugiklius. Mašina nstartuoja iš naujo automatiškai dėl integruotos žemos įtampos apsaugos. Atsiradus įtampai, mašina turėtų būti vėl įjungta.
Mašina sustoja obliavimo proceso metu.	Perkrovos apsauga reaguoja į atšipusius peilius, greitą padavimą arba per tirštą skiedrų pašalinimą.	Prieš tęsiant darbą, pakeiskite peilius arba leiskite atvėsti varikliui.
Reaguojanti perkrovos apsauga.	er didelis skiedrų pašalinimas Per greitas padavimas Atšipę peiliai	Prieš tęsiant darbą, pakeiskite peilius arba palaukite, kol atvės variklis.
Obliuojamas paviršius yra nelygus.	Per greitas padavimas. Atšipę peiliai. Netolygus padavimas.	Sumažinkite padavimo greitį. Pakeiskite peilius. Paduokite tolygiai ir sumažinkite padavimo kiekį.
Reismusuojant yra blokuojamas skiedrų pašalinimas (be dulkių ištraukėjo).	Skiedrų pašalinimas yra per daug svarbus. Atšipę peiliai. Mediena yra per drėgna.	Sumažinkite skiedrų pašalinimo greitį. Pakeiskite peilius.
Obliuojant paviršių yra blokuojamas skiedrų pašalinimas (be dulkių ištraukėjo)	SSkiedrų pašalinimas yra per daug svarbus. Padavimo greitis yra per didelis. Atšipę peiliai. Mediena yra per drėgna.	Sumažinkite skiedrų pašalinimo greitį. Pakeiskite peilius.
Obliuojant paviršių ir reismusuojant yra blokuojamas skiedrų pašalinimas (su dulkių ištraukėju)	Siurbimo eksploatacinės savybės yra per menkos.	Naudokite dulkių ištraukimo sistemą su bent 20 m/s oro srauto greičiu siurbimo jungtyje.
Obliavimo metu sumažėja apm.	Skiedrų pašalinimas yra per daug svarbus.	Sumažinkite skiedrų pašalinimo greitį.

Konformitätserklärung



DE	erklärt folgende Konformität gemäß EU-Richtlinie und Normen für den Artikel
GB	hereby declares the following conformity under the EU Directive and standards for the following article
FR	déclare la conformité suivante selon la directive UE et les normes pour l'article
IT	dichiara la seguente conformità secondo le direttive e le normative UE per l'articolo
CZ	prohlašuje následující shodu podle smernice EU a norem pro výrobek
HU	az EU-irányelv és a vonatkozó szabványok szerinti következő megfelelési nyilatkozatot teszi a termékre
HR	ovime izjavljuje da postoji sukladnost prema EU-smjernica i normama za sljedeće artikle
RO	declară următoarea conformitate corespunzător directivelor și normelor UE pentru articolul
TR	Normları gereğince asagidaki uygunluk açikla masını sunar.
FIN	vakuuttaa täten, että seuraava tuote täyttää ala esitettyt EU-direktiivit ja standardit
PL	deklaruje, że produkt jest zgodny z następującymi dyrektywami UE i normami
SLO	izjavlja sledeco skladnost z EU-direktivo in normami za artikel

SK	prehlasuje nasledujúcu zhodu podľa smernice EU a noriem pre výrobok
EST	kinnitab järgmist vastavust vastavalt ELi direktiivi ja standardite järgmist artiklumbrit
LT	pareiškia, taip atitiktis pagal ES direktyvos ir standartai šį straipsnį
LV	apliecina šādu saskaņā ar ES direktīvu atbilstības un standarti šādu rakstu
NL	verklaart hierbij dat het volgende artikel voldoet aan de daarop betrekking hebbende EG-richtlijnen en normen
RUS	заявляет о соответствии товара следующим директивам и нормам ЕС
PT	declara o seguinte conformidade com a Directiva da UE e as normas para o seguinte artigo
ES	declara la conformidad siguiente según la directiva la UE y las normas para el artículo
DK	erklærer hermed, at følgende produkt er ioverensstemmelse med nedenstående EUDirektiver og standarder:
SE	försäkrar härmed följande överensstämmelse enligt EU-direktiv och standarder för följande artikeln
NO	erklærer herved følgende samsvar under EU-direktiv og standarder for følgende artikkel
NL	verklaart hierbij dat het volgende artikel voldoet aan de daarop betrekking hebbende EG-richtlijnen en normen

Abricht- / Dickenhobelmaschine - Planer/Thicknesser / HMS1070

<input type="checkbox"/>	2009/105/EC	<input type="checkbox"/>	89/686/EC_96/58/EC
<input checked="" type="checkbox"/>	2006/95/EC	<input checked="" type="checkbox"/>	2006/42/EC
<input type="checkbox"/>	2006/28/EC		Annex IV Notified Body: TÜV SÜD Product Service GmbH; Zertifizierstelle, Ridlerstraße 65; 80339 München; Germany Notified Body No.: 0123 Reg. No.: Z1A120141469611
<input type="checkbox"/>	2005/32/EC		
<input checked="" type="checkbox"/>	2004/108/EC		2000/14/EC_2005/88/EC
<input type="checkbox"/>	2004/22/EC		Annex V
<input type="checkbox"/>	1999/5/EC		Annex VI Noise: measured $L_{WA} = xx$ dB(A); guaranteed $L_{WA} = xx$ dB(A) Notified Body: Notified Body No.:
<input type="checkbox"/>	97/23/EC		
<input type="checkbox"/>	90/396/EC		2004/26/EC
<input checked="" type="checkbox"/>	2011/65/EU		Emission. No:

Standard references: EN 61029-1+A11:2011; EN 61029-2-3:2011; EN 55014-1+A2:2011; EN 55014-2+A2:2008; EN 61000-3-2+A2:2009; EN 61000-3-11:2000

Ichenhausen, den 29.04.2015

Unterschrift / Markus Bindhammer / Technical Director

Art.-No. 4902204000
Subject to change without notice

Documents registrar: Thomas Kaufmann
Günzburger Str. 69, D-89335 Ichenhausen

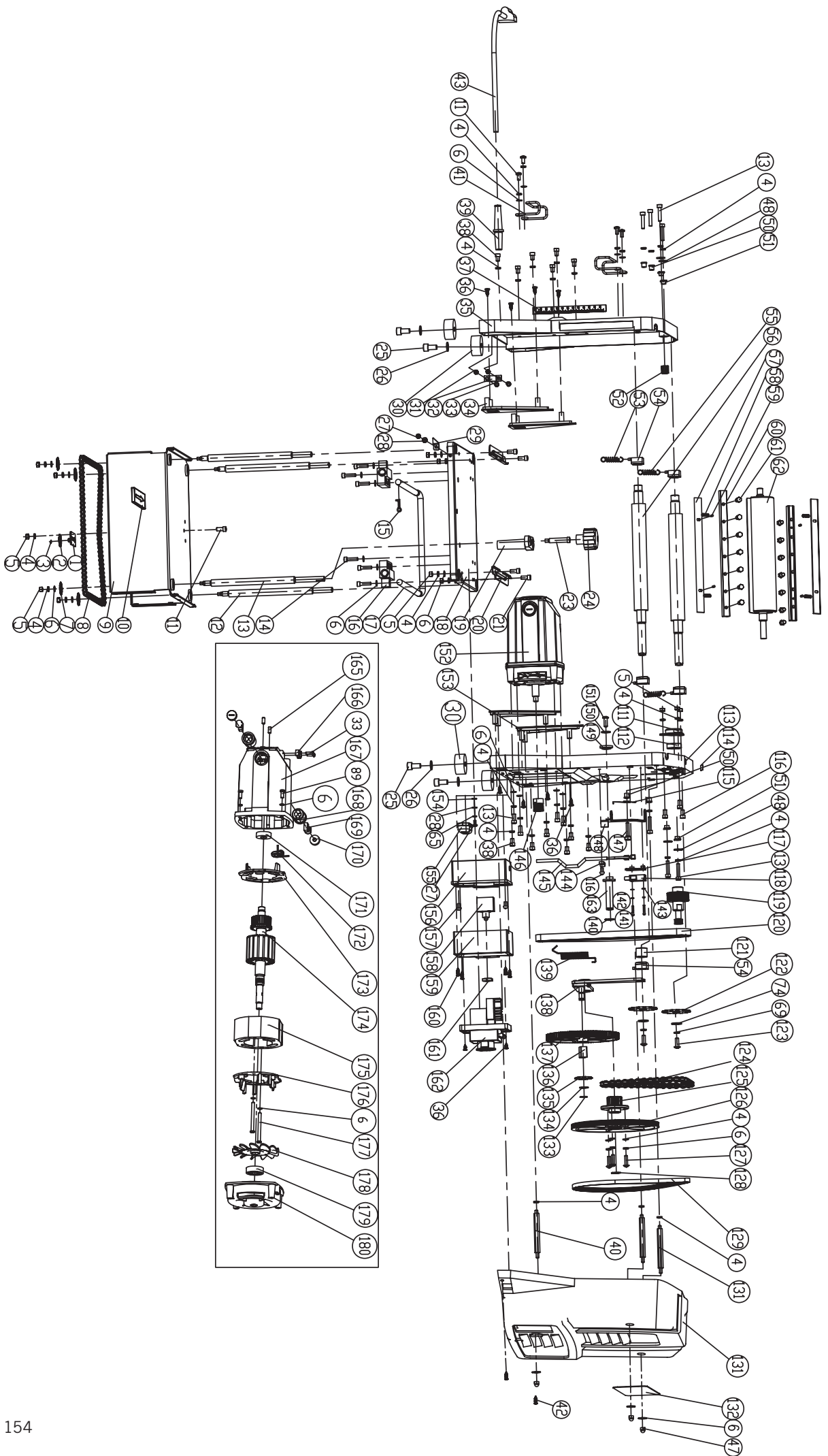

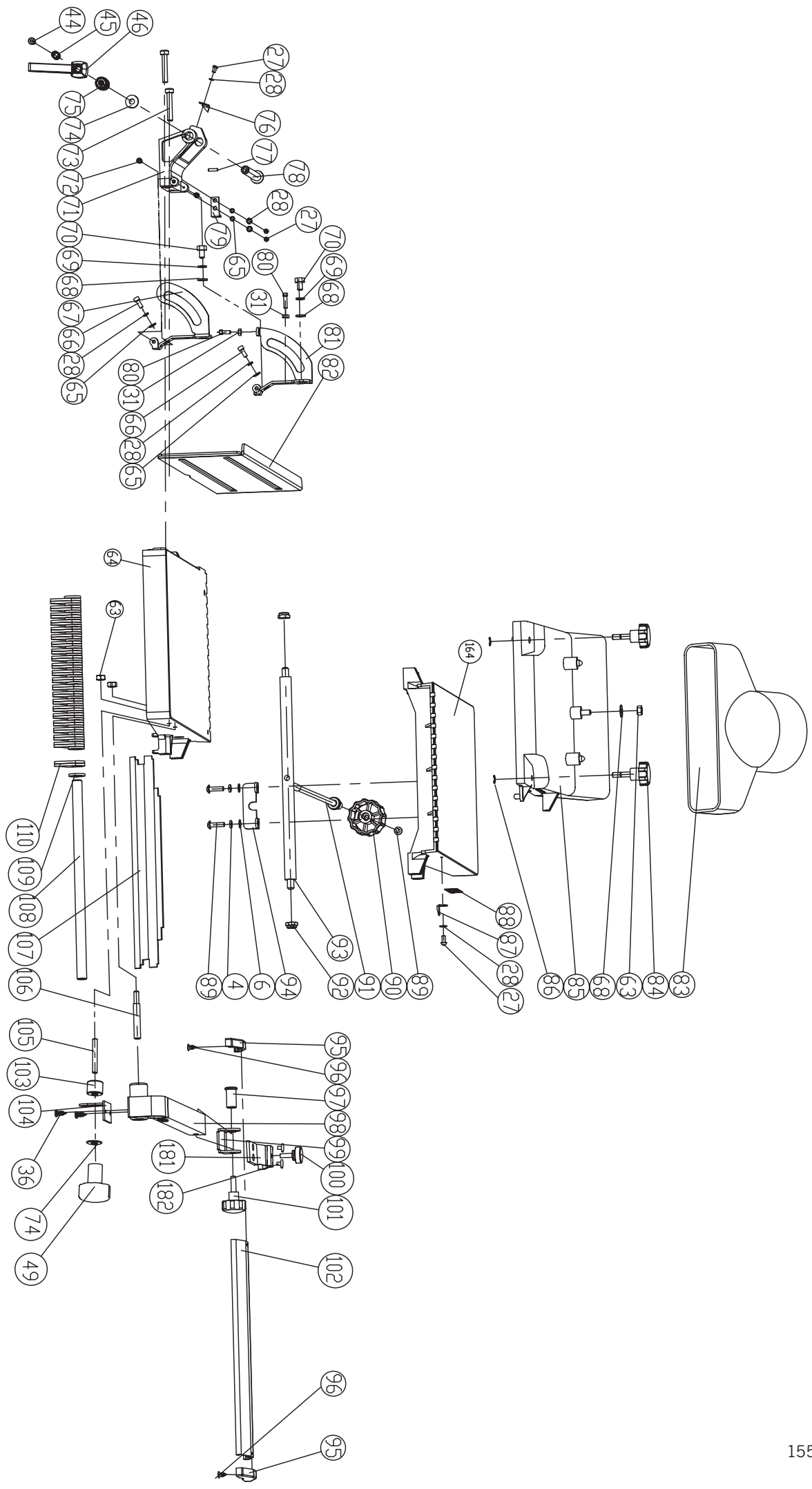

<p> </p>	
<p>Offensichtliche Mängel sind innerhalb von 8 Tagen nach Erhalt der Ware anzuzeigen, andernfalls verliert der Käufer sämtliche Ansprüche wegen solcher Mängel. Wir leisten Garantie für unsere Maschinen bei richtiger Behandlung auf die Dauer der gesetzlichen Gewährleistungsfrist ab Übergabe in der Weise, dass wir jedes Maschinenteil, dass innerhalb dieser Zeit nachweisbar in Folge Material- oder</p>	<p>Fertigungsfehler unbrauchbar werden sollte, kostenlos ersetzen. Für Teile, die wir nicht selbst herstellen, leisten wir nur insoweit Gewähr, als uns Gewährleistungsansprüche gegen die Vorlieferanten zustehen. Die Kosten für das Einsetzen der neuen Teile trägt der Käufer. Wandlungs- und Minderungsansprüche und sonstige Schadenersatzansprüche sind ausgeschlossen.</p>
<p> </p>	
<p>Apparent defects must be notified within 8 days from the receipt of the goods. Otherwise, the buyer's rights of claim due to such defects are invalidated. We guarantee for our machines in case of proper treatment for the time of the statutory warranty period from delivery in such a way that we replace any machine part free of charge which provably becomes unusable due to faulty material or defects of fabrica-</p>	<p>tion within such period of time. With respect to parts not manufactured by us we only warrant insofar as we are entitled to warranty claims against the upstream suppliers. The costs for the installation of the new parts shall be borne by the buyer. The cancellation of sale or the reduction of purchase price as well as any other claims for damages shall be excluded.</p>
<p> </p>	
<p>Des défauts visibles doivent être signalés au plus tard 8 jours après la réception de la marchandise, sans quoi liacheteur perd tout droit à des redevances pour de tels défauts. Nous garantissons nos machines, dans la mesure où elles sont maniées correctement, pour la durée légale de garantie à compter de la remise dans ce sens que nous remplaçons gratuitement toute pièce de la machine devenue inutilisable durant cette période pour des raisons d'erreur de matériau ou de fabrication. Toutes pièces que nous ne fabriquons pas nous-mêmes ne</p>	<p>des garanties que si nous possédons des droits à la garantie vis-à-vis des fournisseurs respectifs. Les frais pour la mise en place des nouvelles pièces sont à la charge de liacheteur. Tous droits à réhibition et toutes prétentions à diminutions ainsi que tous autres droits à liindemnité sont exclus.</p>
<p> </p>	
<p>Vizi evidenti vanno segnalati entro 8 giorni dalla ricezione della merce, altrimenti decadono tutti i diritti dellacquirente inerenti a vizi del genere. Appurato un impiego corretto da parte dellacquirente, garantiamo per le nostre macchine per tutto il periodo legale di garanzia a decorrere dalla consegna in maniera tale che sostituiamo gratuitamente qualsiasi componente che entro tale periodo presenti dei vizi di</p>	<p>materiale o di fabbricazione tali da renderlo inutilizzabile. Per componenti noi fabbricati da noi garantiamo solo nella misura nella quale noi stessi possiamo rivendicare diritti a garanzia nei confronti dei nostri fornitori. Le spese per il montaggio dei componenti nuovi sono a carico dellacquirente. Sono escluse pretese di risoluzione per vizi, di riduzione o ulteriori pretese di risarcimento danni.</p>
<p> </p>	
<p>Los defectos evidentes deberán ser notificados dentro de 8 días después de haber recibido la mercancía, de lo contrario el comprador pierde todos los derechos sobre tales defectos. Garantizamos nuestras máquinas en caso de manipulación correcta durante el plazo de garantía legal a partir de la entrega. Sustituiremos gratuitamente toda pieza de la máquina que dentro de este plazo se torne inútil a causa</p>	<p>de fallas de material o de fabricación. Las piezas que no son fabricadas por nosotros mismos serán garantizadas hasta el punto que nos corresponda garantía del suministrador anterior. Los costes por la colocación de piezas nuevas recaen sobre el comprador. Están excluidos derechos por modificaciones, aminoraciones y otros derechos de indemnización por daños y perjuicios.</p>
<p> </p>	
<p>Para este aparelho concedemos garantia de 24 meses. A garantia cobre exclusivamente defeitos de material ou de fabricação. Peças avariadas são substituídas gratuitamente, cabe ao cliente efetuar a substituição. Assumimos a garantia unicamente de peças genuínas. Não há direito à garantia no caso de: peças de desgaste, danos de transporte, danos causados pelo manejo indevido ou pela desatencão</p>	<p>as instruções de serviço, falhas da instalação elétrica por inobservância das normas relativas a electricidade. Além disso, a garantia só poderá ser reinvidicada para aparelhos que não tenham sido consertados por terceiros. O cartão de garantia só vale em conexão com a fatura.</p>
<p> </p>	
<p>Zichtbare gebreken moeten binnen de 8 dagen na ontvangst van de goederen worden gemeld, zo niet verliest de verkoper elke aanspraak op grond van deze gebreken. Onze machines worden geleverd met een garantie voor de duur van de wettelijke garantietermijn. Deze termijn gaat in vanaf het moment dat de koper de machine ontvangt. De garantie houdt in dat wij elk onderdeel van de machine dat binnen de garantietermijn aantoonbaar onbruikbaar wordt als gevolg van materiaal- of productiefouten, kosteloos vervangen. De garantie vervalt</p>	<p>echter bij verkeerd gebruik of verkeerde behandeling van de machine. Voor onderdelen die wij niet zelf produceren, geven wij enkel de garantie die wij zelf krijgen van de oorspronkelijke leverancier. De kosten voor de montage van nieuwe onderdelen vallen ten laste van de koper. Eisen tot het aanbrengen van veranderingen of het toestaan van een korting en overige schadeoostellingsclaims zijn uitgesloten.</p>
<p> </p>	
<p>Apēnabare mangļer skal mēldeš innen 8 dager etter at varen er mottatt, ellers taper kunden samtlige krav pga slik mangel. Vi gir garanti for at våre maskiner ved riktig behandling under den rettslige garantiidens varighet, fra overlevering, pā den māten at vi erstatte kostnadsfritt hver maskindel, som innen denne tiden pāviselig er ubrukbar som fōlge av material- eller produksjonsfeil. For deler som vi ikke produserer</p>	<p>selv, yter vi garanti kun i den utstrekning som garantikrav mot underleverandør tilkommer oss. Kjøperen bærer kostnadene ved montering av nye deler. Endrings- og verditapskrav og øvrige skadeerstatningskrav er utelukkede.</p>
<p> </p>	
<p>Uppenbara brister ska anmālas inom 8 dagar efter mottagandet, i annat fall fōrlorar kōparen samtliga anspråk pā grund av dessa brister. Vi lāmnar garanti fōr vāra maskiner vid riktig hantering fōr den lagenliga garantiiden frā ōvertagandet pā det sātsett, att vi kostnadsfritt ersätter varje maskindel, som inom denna tid blir obrukbar bevisligen som fōljd av material eller tillverkningsfel. Fōr delar, som vi inte</p>	<p>sjālva tillverkar, lāmnar vi endast garanti i sā mātto, som vi sjālva fār garanti av vāra underleverantörer. Kostnaderna fōr monteringen av de nya delarna bār kōparen. Fōrändrings och vārdeminskningnsanspråk och ōvriga skadestāndsanspråk ār uteslutna.</p>
<p> </p>	
<p>Med denna maskin fōljer en 24 månaders garanti. Garantin tåcker endast material- och konstruktionsfel. Defekta delar ersātts utan omkostningar, men kunden står fōr installationen. Vār garanti tåcker endast original-delar. Anspråk pā garanti ōreligger inte fōr: garantin</p>	<p>tåcker ej, transportskador, skador orsakade av felaktig behandling och dā skōtsfōreskrifter inte beaktats. Vidare kan garantikrav endast stāllas fōr maskiner som inte har reparerats av tredje part.</p>
<p> </p>	
<p>Ilmeisistä puutteista tulee ilmoittaa kahdeksan päivän kuluessa tavaran vastaanottamisesta. Muutoin ostaja ei voi vaatia korvausta ko. puutteista. Annamme takuun oikein käsitellyille koneillemme lakisääteiseksi takuujaksi tavaran luovutuksesta alkaen siten, että vaihdamme korvauksetta minkä tahansa koneenosan, joka osoitautuu tämän ajan kuluessa käyttökelvottomaksi raaka-aine- tai valmistusvirhees-</p>	<p>tā johtuen. Osille, joita emme valmistais itse, annamme takuun vain mikäli osien toimittaja on antanut niistä takuun meille. Uusien osien asennuskustannukset maksaa ostaja. Purku- ja vāhennysvaatimukset ja muut vahingonkorvausvaatimukset eivāt tule kysymyksen.</p>
<p> </p>	
<p>Zrejme vady musia byt predstavenē v priebehu 8 dni po obrđzāni tovaru, ināč zākaznik strati všetky nāroky tjkājūce sa takejto vady. Ponūkame zāruku na naše aparāty, ktoré sū sprāvne pouzīvané počas zākonného termīnu zāruky tak, že bezplatne vymenīme každō ťast aparātu, ktorā sa v priebehu tohto času mōže stať dokázateľne nefunkčnou dōsledkom materiālnej či vťrobnej vady. Na ťasti ktoré sami</p>	<p>nevťvrābame, poskytujeme zāruku iba v rozsahu, v ktorom nām prīsluší nārok na zārúčnē plnēnie k subdodávateľovi. Za trovť tjkājūce sa inštalācie novej sūčastiky je zodpovednť zākazník. Nārok na vťmenu tovara, na zľavu a inē nāroky na nahradenie škody sū vylūčenē.</p>
<p> </p>	
<p>Ōtītne pomanjkljivosti je potrebno naznaniti 8 dni po prejemu blaga, v nasprotnem primeru izgubi kupec vse pravice do garancije zaradi takšnih pomanjkljivosti. Za naše naprave dajemo garancijo ob pravilni uporabi za čas zakonsko določenega roka garancije od predaje in sicer na takšen način, da vsak del naprave brezplačno nadomestimo, za katerega bi se v tem roku izkazalo, da je zaradi slabega materiala</p>	<p>ali slabe izdelave neuporaben. Za dele, ki jih sami ne izdelujemo, jamčimo samo toliko, kolikor zahteva garancija drugih podjetij. Stroški za vstavljanje novih delov nosi kupec. Zahteve za spreminjanje in zmanjšanje ter ostale zahteve za nadomestilo škode so izključene.</p>
<p> </p>	
<p>Viditelnē vady jsou poukazatelnē bēhem 8 dnť od obdrťzení zboží, jinak ztrātci zākazník v všechny nāroky tjkājící se takovťchto vad. Poskytujeme zāruku na naše stroje, s kterťmť je sprāvnē zachāzeno, na dobu zākonnē zārúčnť lhťuty začínājící od doručení tak, že bezplatnē vymēnīme každō ťast aparātu, která se bēhem této doby mťže stāt prokazatelnē nepoužitelnou nāsledkem materiālovē či vťrobnť vady. Na díly,</p>	<p>kterē sami neopravujeme, poskytujeme zāruku pouze v rozsahu , v nēmž nām prīsluší nārok na zārúčnť plnēnť vťūci subdodavatelť . Nākłady na instalaci nového dílu nese zākazník. Nārok na vťmenu zboží, na slevu a jinē nāroky na odškodnēnť jsou vyloučenē.</p>
<p> </p>	
<p>Ilmselgetest vigadest tuleb teatada 8 pāeva jooksul pārast kauba kāttesaamist, vastasel juhul kaotab ostja kōik õigused garantiile nimetatud vigade tōttu. Ōige kāsitlemise korral anname oma masinatele garantii seadusega ettenāhtud ajaks alates kauba ūlendamisest nii, et vahetame tasuta vālja kōik masina osad, mis nimetatud aja jooksul peaks muutama kasutuskōlbmatuks materjali- vōi tootmisvea tōttu. Osade eest, mida</p>	<p>me ise ei tooda, anname garantii vaid selles osas, mis tarnija on meile garanteerinud. Uute osade paigaldamise kulud kannab ostja. Muutmis- ja amortisatsioonid ning muud kahjustusunõuded välistatakse.</p>
<p> </p>	
<p>Ōb очевидных дефектах необходимо уведомить в течение 8 дней после получения товара. В ином случае все претензии покупателя по таким дефектам не принимаются. Мы предоставляем гарантию на наши машины при условии правильного обращения с ними. Гарантия действует с момента передачи машины в течение установленного законом гарантийного срока. В течение этого времени мы гарантируем бесплатную замену любой части машины, если они стали непригодны к использованию в результате доказуемых ошибок</p>	<p>в применяемых материалах или при изготовлении. На части машины, которые мы не изготавливаем сами, мы предоставляем гарантию в той мере, насколько нас касаются рекламационные претензии к изготовителям. Расходы по замене деталей несет покупатель. Претензии на расторжение договора купли-продажи, штрафы и прочие требования о возмещении ущерба исключаются.</p>
<p> </p>	
<p>Wszelkie uszkodzenia muszą być zgłaszane w przeciągu 8 dni od daty otrzymania towaru, w przeciwnym wypadku, prawo do reklamacji wygasa. Gwarantujemy, że w czasie trwania gwarancji wymienimy wszelkie części maszyny, które okażą się niesprawne na skutek wad materiału z jakiego zostały wykonane lub błędów w produkcji bez dodatkowych opłat pod warunkiem, że maszyna będzie obsługiwana zgodnie</p>	<p>z zaleceniami. W odniesieniu do części nie produkowanych przez nas, gwarancja obowiązuje tylko w przypadku naszych dostawców. Koszty instalacji nowych części są ponoszone przez klienta. Odszkodowania wynikłe z uszkodzeń maszyny oraz redukcje ceny zakupu maszyny w ramach reklamacji nie będą rozpatrywane.</p>
<p> </p>	
<p>Acimredzami defekti ir ĳāpazīņo 8 dienu laikā no precēs saņemšanas. Pretējā gadījumā pirčēja tiesības pieprasīt atlīdzību par šādiem defektiem ir spēkā neesošas. Mēs dodam garantiju savām iekārtām, ja pirčējs pret tām atbilstoši izturas garantijas laikā. Mēs apņemasies bez maksas piegādāt jebkuru rezerves daļu, kas iespējams ĳlūvis nelietojami bojātu materiālu vai ražošanas defektu dēļ šajā laikā periodā.</p>	<p>Attiecībā uz rezerves daļām, kuras nav mūsu ražotas, mēs garantējam tikai gadījumā, ja mums ir garantija no saviem piegādātājiem. Jauno detaļu uzstādīšanas izmaksas ir jāuzņemas pirčējam. Pirkuma atcelšana vai pirkuma cenas samazināšana, kā arī jebkuras citas prasības par bojājumu atlīdzināšanu netiek izskatītas.</p>
<p> </p>	
<p>Dēl akvaizdzīai matomť defektť tťri bťti informuota per 8 dienas nuo ĳrenginio gavimo momento. Kitu atveju pirkejo teisē reikšti pretrengzij del šiu defektť yra negalijanti. Savo ĳrenginiams mes garantuojame įstatymo nustatyta pilnť aptarnavimť garantinio laikotarpio metu, jei yra laikomasi gamintojo-vartotojo susitarimo ir mes pažadame nemokamai pakeisti bet kurias mašinos dalis, sugedusias dėl blogos medžiagos</p>	<p>ar gamyklinio broko. Mes neatsakome ūž dalis, pagamintas ne mūsų ir jťsť gautas iš kito tiekėjo. Naujų daliť montavimo kaštai yra pirkejo atsakomybē. Pirkimo nutraukimas ar pirkimo kainos sumažinimas, kaip ir bet kurios kitos pretenzijos dėl nuostolť nebūs patenkinamos.</p>
<p> </p>	
<p>Augljōskar skemmdir verđur ađ tilkynna innan 8 daga frā vĥtōku vōrurnar. Annars er rēttur kaupanda um bætur vegna slĥka skemmda ōglidur. Viđ ūbyrgjumst, i tilfelli rēttur međhōndulnar yfir lōgbundni ūbyrgđartimabil frā afhendingu, ađ viđ skiptum um hvern vĥlarhlut ān kostnađar sem ōnothæfur er vegna gallađs efnis eđa skemmda i frameiđslu innan ākveđins tĥmabils. Af því er tekur til hluti sem ekki eru framleiđdir af okkur, ūbyrgjumst viđ af því leiti aðeins ađ viđ eignum rētt ā ūbyrgđarkrōfum gagnvart birgðasōlum. Kostnaður vegna uppsetningar ā nťjum</p>	<p>hlutum skal falla i skaut kaupanda. Ōgliding sōlu eđa afslāttur ā kaupverđi sem og ađrar krōfur vegna skemmda eru undanskildar.</p>

scheppach Fabrikation von Holzbearbeitungsmaschinen GmbH | Günzburger Str. 69 | D-89335 Ichenhausen | www.scheppach.com